

СЕРИЯ

**ВИЗАНТИЙСКАЯ  
БИБЛИОТЕКА**

ИСТОЧНИКИ



Серия основана  
в 1996 г.



ИСТОРИЧЕСКАЯ  
КНИГА

СЕРИЯ

ВИЗАНТИЙСКАЯ  
БИБЛИОТЕКА



ИСТОЧНИКИ

*Редколлегия серии «Византийская библиотека»:*

*Г. Г. Литаврин (председатель),*

*О. Л. Абышко, И. А. Савкин,*

*С. С. Аверинцев, М. В. Бибииков, С. А. Иванов,*

*епископ Иларион (Алфеев), С. П. Карпов, Г. Л. Курбатов,*

*Г. Е. Лебедева, Я. Н. Любарский, И. П. Медведев,*

*Д. Д. Оболенский, Г. М. Прохоров, И. С. Чичуров,*

*А. А. Чекалова, И. И. Шевченко*



Никифор II Фока



# СТРАТЕГИКА

Перевод со среднегреческого и комментарии  
*А. К. Нефёдкина*

Санкт-Петербург  
АЛЕТЕЙЯ  
2005

УДК 355«09»  
ББК 68(0)  
Н62

## Никифор II Фока

Н62 Стратегика / пер. со среднегреч. и комм. А. К. Нефёдкина. — СПб. : Алетейя, 2005. — 288 с. ; ил. — (Серия «Византийская библиотека. Источники»).

ISBN 5-89329-802-4

Византийский император Никифор II Фока (963–969 гг.) хорошо известен любителям истории как правитель-воин, воевавший с князем Святославом на Дунае, однако не эти враги были главными для Византии данной эпохи — большая война шла с арабами в Восточной Анатолии. Император, проведший много лет в схватках с арабами, решил передать свой опыт последующим военачальникам, отчего и появился данный трактат, условно называемый «Стратегика». В нем даются рекомендации по вооружению, количеству и соотношению родов войск, построению и, главное, по тактике полевого боя византийской армии третьей четверти X в. Книга представляет собой первый перевод на русский язык данного трактата и снабжена статьями Ю. А. Кулаковского, не потерявшими своей актуальности до настоящего времени.

Книга будет интересна не только специалистам-византистам, но и широкому кругу читателей, интересующихся военным делом.

УДК 355«09»  
ББК 68(0)

ISBN 5-89329-802-4

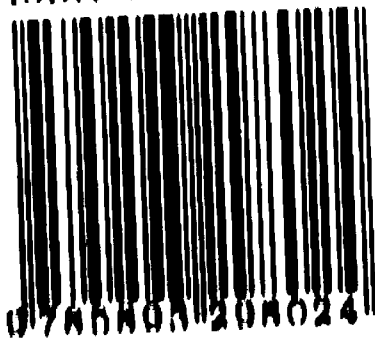

© А. К. Нефёдкин, перевод на русский,  
комментарии, 2005  
© А. С. Матвеев, исследования, 2005  
© М. А. Морозов, исследования, 2005  
© Издательство «Алетейя» (СПб.), 2005  
© «Алетейя. Историческая книга», 2005

# «Стратегика» императора Никифора

## Стратегическое изложение и сочинение государя Никифора

### І. О пехоте

(1. [Р. 1]) Подобающим и, в самом деле, нужным является избрание стратиотами из ромеев и армениев<sup>1</sup> мужей-оплитов<sup>2</sup>, имеющих большой рост<sup>3</sup> и *возраст* не более сорока лет<sup>4</sup>; затем подобает упражнять их таким образом: носить щиты, ко всему быть готовыми и воинственными, с копьями<sup>5</sup> двигаться, хорошо себя защищать и противостоять подобным им щитоносцам<sup>6</sup>. Назначить же им начальниками десятников, пятидесятников и тысячников<sup>7</sup>; чтобы сотник стоял посередине сотни, соответственно, и *один* пятидесятник — на одной вершине отряда, а другой — на другой<sup>8</sup>.

(2) Должно же им иметь и контувернии согласно родству и дружбе и в лагере, и в построении, и в походе, и во *время* всех дел<sup>9</sup>. Образовать же число таких оплитов одиннадцать тысяч двести, не считая псилов<sup>10</sup>.

(3) Должно же предписать *им* и короткие, доходящие до колен кавадии<sup>11</sup>, содержащие хлопок и грубый шелк<sup>12</sup>. Рукавам же их быть короткими и широкими, имеющими

в подмышках разрезы для *того*, чтобы легко и вместе с *тем* удобно свои руки *им* вытаскивать и сражаться. Рукава же их сзади на плечах закрепить застежками<sup>13</sup>. Пусть же они имеют, если возможно, и короткую обувь, двойную вплоть до колен либо одинарную до бедер<sup>14</sup>, или даже сандалии, то есть музакии<sup>15</sup>, либо называемые в просторечии цервулии<sup>16</sup>. Иметь же им и колпаки из толстых войлоков, а сверху них закрепить тюрбаны<sup>17</sup>, но, конечно, — *еще* и поясные мечи<sup>18</sup> [Р. 2], и секиры или даже железные палицы, чтобы один *тем*, а другой *иным оружием*, согласно склонности каждого, сражался<sup>19</sup>. Все же и пращи на своих поясах пусть имеют<sup>20</sup>. Щитам же их быть не менее шести пяденей, но, если будет возможно, *еще* и бóльшими<sup>21</sup>. Самим же их пикам<sup>22</sup> быть толстыми и крепкими около тридцати либо около двадцати пяти пяденей в длину<sup>23</sup>. И наконечники<sup>24</sup> им полезны, и заклепки<sup>25</sup>.

(4) Должно же отобрать и пригодных лучников, называемых у древних «пси́лы»<sup>26</sup>, четыре тысячи восемьсот, каковые должны иметь по два колчана: один, имеющий сорок стрел, а другой — шестьдесят<sup>27</sup>, и по два лука, и четыре тетивы, и небольшие сподручные щиты<sup>28</sup>, и поясные мечи, и секиры; а пращи равным образом носить на их поясах<sup>29</sup>. Быть же им под десятниками и пятидесятьниками, и сотниками<sup>30</sup>.

(5) Данное построение названных пеших пусть будет двойным четырехугольным (как называли *его* древние, «четырёхбоковое»)<sup>31</sup>, имеющее против каждой части по три [кавалерийских] подразделения<sup>32</sup>, *так*, чтобы вместе по четырем сторонам было двенадцать подразделений. Быть же им разомкнувшимися, насколько будет возможно, для прохождения в каждом интервале пятнадцати либо двадцати кавалеристов, чтобы сражающиеся вхо-

дили и выходили. И если кавалерия многочисленна, а неприятели не приводят равную *нашей* пехоту, должны быть оставлены, как сказано, двенадцать интервалов, через которые сражающиеся будут делать вхождения и выходы<sup>33</sup>. <А> если кавалерийское войско небольшое, а неприятели приводят пехоту, должны быть оставлены восемь интервалов для *того*, чтобы быть в большой безопасности<sup>34</sup>.

(6) В названных интервалах, если есть дротикометатели<sup>35</sup> либо росы<sup>36</sup>, либо другие язычники<sup>37</sup>, должно в каждом интервале поставить *их* к задней части построения оплитов прямо против «рта» интервала согласно силе *их* числа: пятьдесят или сорок, или тридцать. Быть же позади них и пешим лучникам, и пращеметателям<sup>38</sup> согласно силе количества *этого* люда, чтобы, когда повернут назад кавалеристы, преследуемые врагами, и въедут в построение, выскочили дротикометатели на «рот» и отразили неприятелей, при этом *им* помогают и лучники, и пращеметатели, приписанные к ним<sup>39</sup>.

(7) Оплитов же должно ставить двойными двусторонними и иметь фронт в два оплита и тыл в два, посередине же них поставить трех лучников-псилов, чтобы глубина построения была семь мужей<sup>40</sup>. Мы находим древних македонян делающими толщину фаланги шестнадцать мужей, а когда [Р. 3] и двенадцать, и десять<sup>41</sup>. Но они имели супостатов, возимых слонами; умерщвлялись и *эти* животные в *таких* отрядах, как мы находим эфиопов<sup>42</sup> сделавшими *это* против *царя* македонян Александра. При этом и другими приемами *они* пользовались в боях, и из-за этого такими отрядами пользовались<sup>43</sup>. Теперь же, *когда* такие построения не используются, бесполезной является такая фаланга<sup>44</sup>. Согласно боям древних мужей часто и агаряне<sup>45</sup> были побеждены<sup>46</sup>.

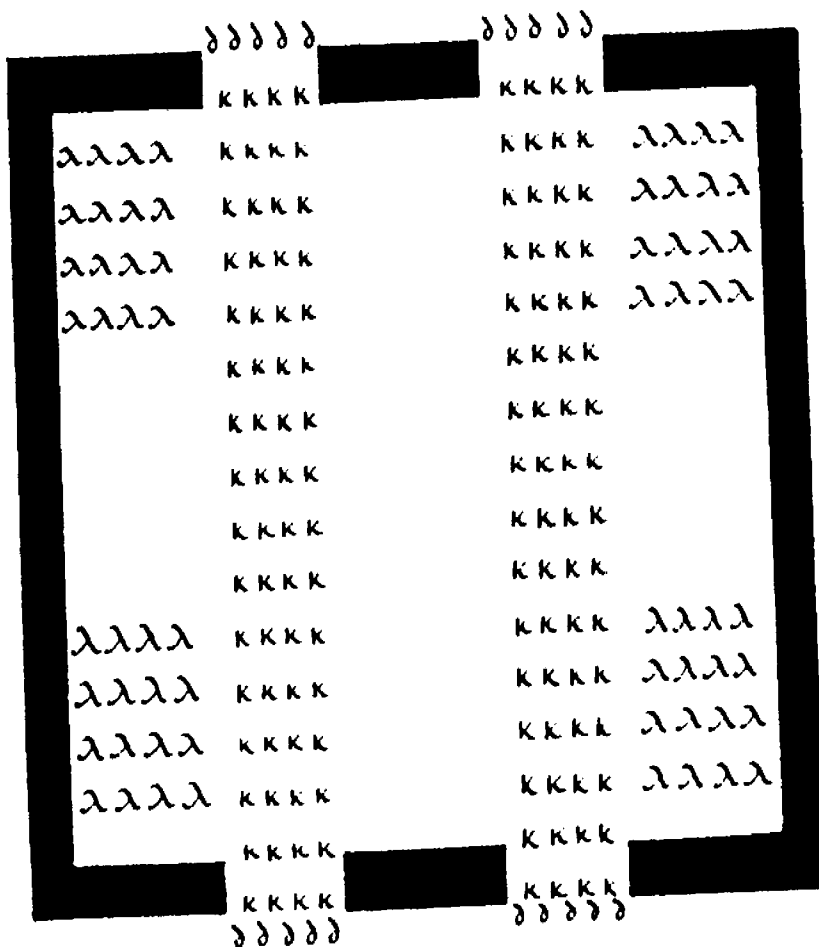

Армейское пехотное каре с конницей внутри. **κ** — кавалерист; **λ** — животные обоза; **δ** — легковооруженные пехотинцы: лучники и пращники. Воспроизведено по: McGeer 1995: 261, fig. 14

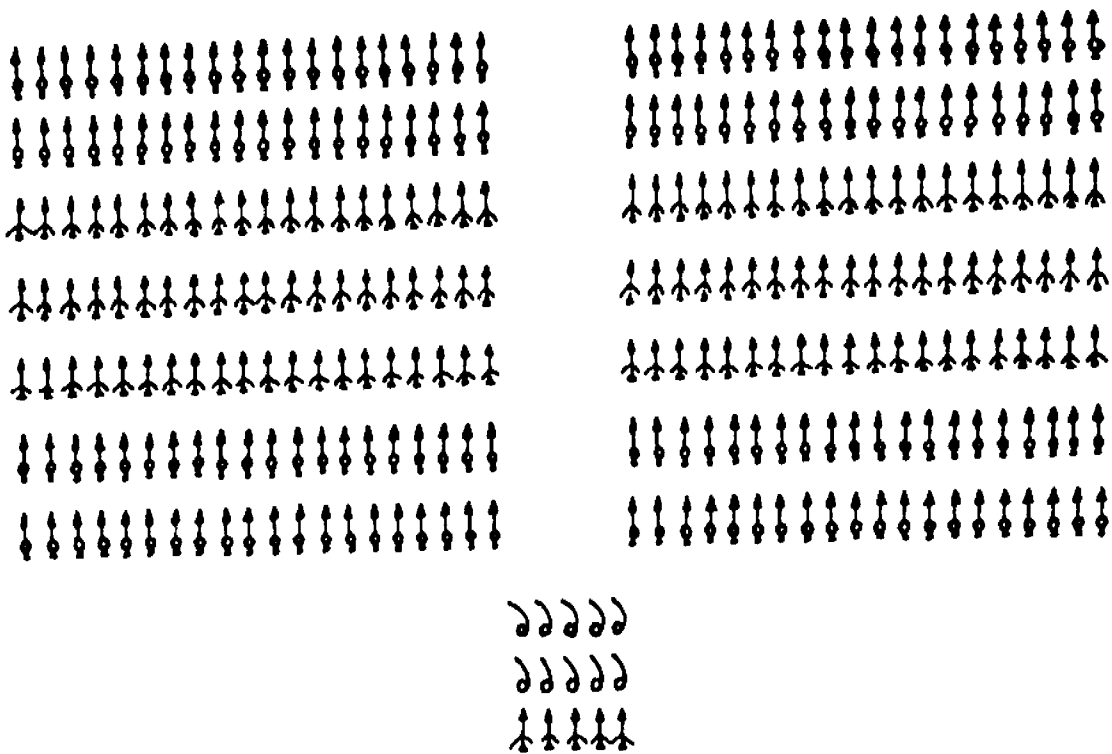

Построение двух таксиархий пехоты с интервалом между ними. **♣** — тяжеловооруженный пехотинец; **♠** — лучник; **δ** — легкий пехотинец: пращник или дротикометатель. Воспроизведено по: McGeer 1995: 266, fig. 16

(8) Таксиархи же должны иметь под своей властью четыреста мужей-оплитов, а псилов — триста, то есть количество для создание одного отряда, как выше объявлялось, двустороннего, имеющего во фронте два оплита и в тылу два<sup>47</sup>, а посередине них поставить трех лучников-псилов для создания одного отряда из двенадцати отрядов<sup>48</sup>. Иметь же таксиархам<sup>49</sup> и других трехсот мужей для заполнения тысячи, чтобы двести были дротикуметателями и пращеметателями, а сто имели толстые монавли<sup>50</sup>, имеющие длину две с половины или две пядени<sup>51</sup>. Чтобы, когда бой зашумел, неизмученными и не потревоженными стояли отряды; выходить же им из названных интервалов и сражаться с противниками, и, напротив, ослабленные усталостью и израненные, они войдут через эти же интервалы, защитятся отрядами и отдохнут.

(9) Этим же дротикуметателям, сверхкомплектным лучникам и пращеметателям нужно охранять входы в интервалы, однако им, по крайней мере, не *нужно* стоять наравне с передовыми оплитами, но наравне с замыкающими оплитами стоять передовым дротикуметателям, тогда как остальной их строй стоит позади.

Монавлаты<sup>52</sup> же пусть стоят во фронте передовых, чтобы глубина была восемь мужей. Всем же монавлатам и дротикуметателям иметь щиты умереннее щитов оплитов, а снаряжение равное им. Использовать же таких монавлатов (если, может быть, неприятели услышат о таких отрядах и захотят равным образом побудить себя к противодействию им, и приготовят катафрактов-кавалеристов так, чтобы и они, и их кони сохранялись катафрактными в безопасности, чтобы от них пики оплитов были раздроблены, и посредством них разгромить отряды)<sup>53</sup>, чтобы быть в готовности монавлатам, стоящим

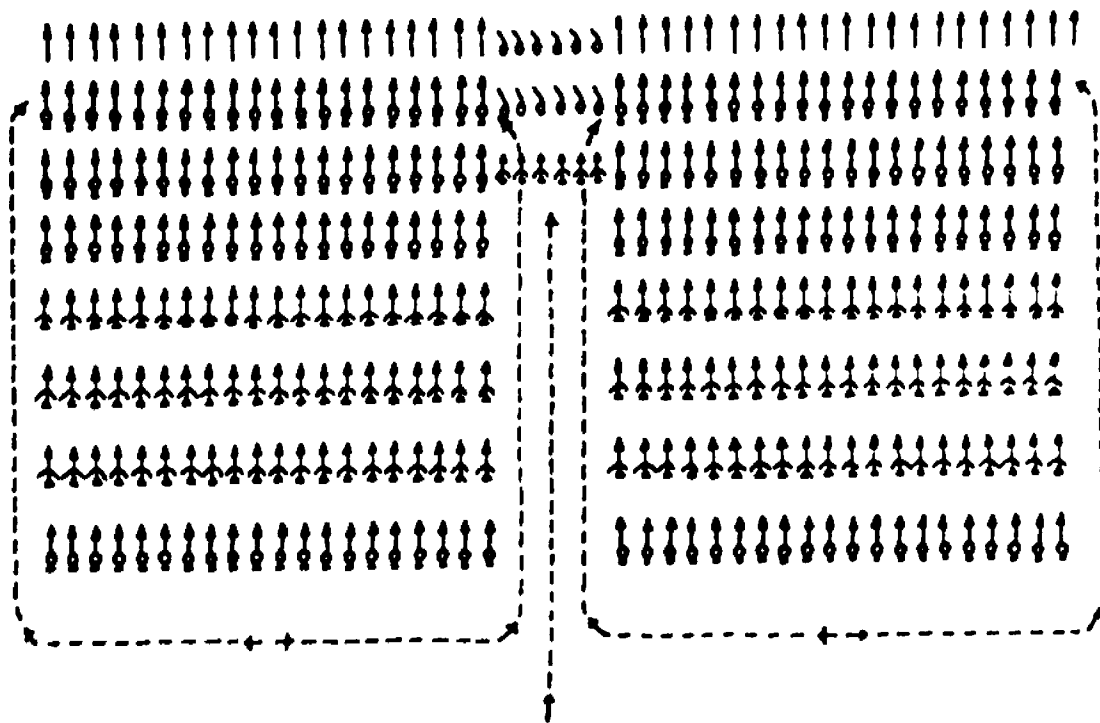

Усиленный оборонительный строй двух соседних таксиархий пехоты: последняя шеренга щитоносцев и менавлаты введены вперед, легкие пехотинцы выведены во фронт интервала.

♣ — тяжеловооруженный пехотинец; ♣ — лучник; ⚡ — легкий пехотинец: пращик или дротикометатель; † — менавлат (Niceph. Strat., 1, 10 – 12). Воспроизведено по: McGeer 1995: 269, fig. 17

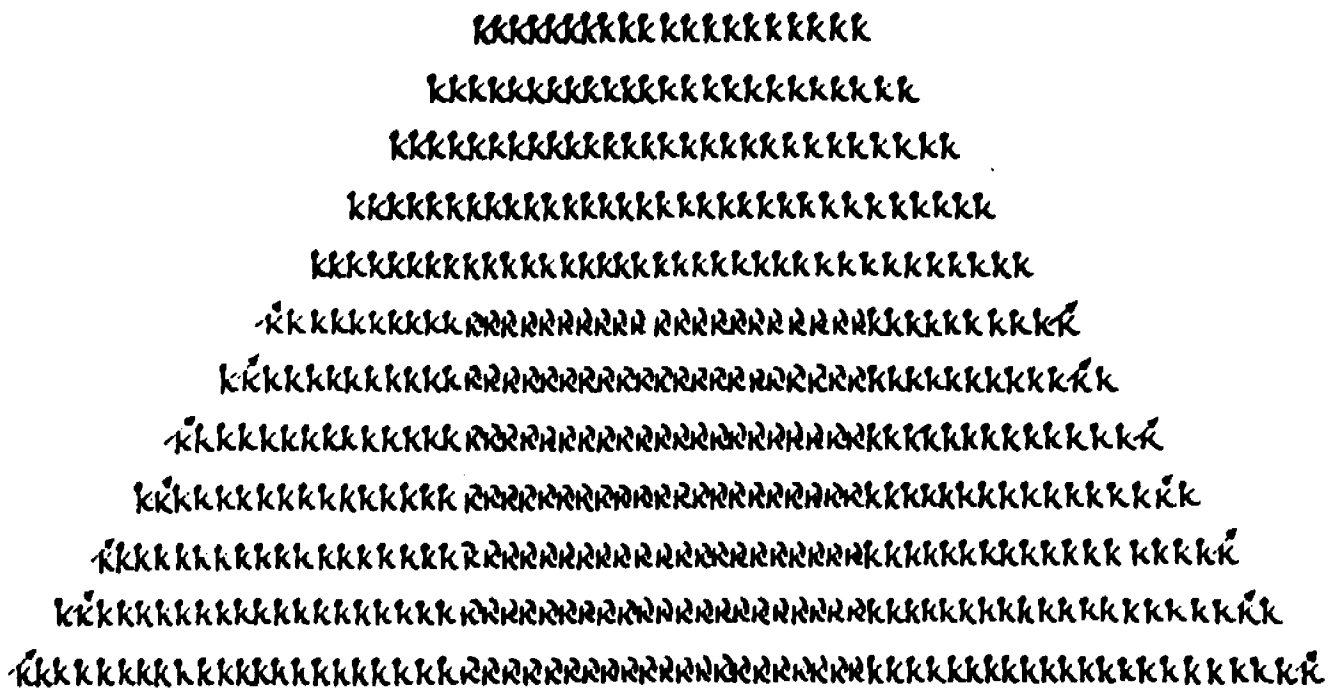

Клин отряда катафрактов. K — катафркт, вооруженный палицей; K — катафркт с пикой; R — конный лучник. Воспроизведено по: McGeer 1995: 287, fig. 20



впереди отрядов оплитов, однако не отделенными от них, но скорее соединенными с ними<sup>54</sup>.

(10) И тогда должно и отряд устроить таким способом: одна линия оплитов [Р. 4] тыла стройно пройдет через интервалы по знакам, которым *они* обучены в упражнениях: по первому слову один пятидесятник со своим людьми выйдет через правый интервал назад от передовых оплитов, *при том что* его люди стройно следуют за ним; точно также и другой пятидесятник левой стороны стройно выйдет и он назад от передовых оплитов; через левый интервал и *они* устроят отряд, чтобы с монавлатами создать учетверение. И если случится — чего мы не ожидаем, — что раздробятся от катафрактов противников три пики оплитов<sup>55</sup>, тогда монавлаты, будучи дюжими, знатно встают и, приняв натиск катафрактов, отбивают их<sup>56</sup>.

(11) Монавлам же их не быть из разрубленных деревьев, но из стволов дуба или кизила, или так называемого ацикидия<sup>57</sup>. Если же природные деревья не найдены, пусть их изготовят из разрубленных, однако пусть *они* будут из крепких деревьев и толстыми настолько, насколько способны руки управится. Следует же быть таким монавлатам мужественными и дюжими силой.

(12) А дротикометатели, чтобы выходили через оба интервала с двух сторон *отряда* и схватывались с катафрактными-противниками, и отбивали их<sup>58</sup>. Следует же и пеший четырехбоковой отряд оплитов устроить; монавлаты же с дротикометателями пусть выйдут из интервалов.

(13) И если нет четырехбокового отряда у неприятелей, тогда с обеих сторон в строю пусть сформируются фаланги <\*\*\*>, и когда они сформировались <\*\*\*>, стройно пройдя через оба фланга неприятелей, и разо-

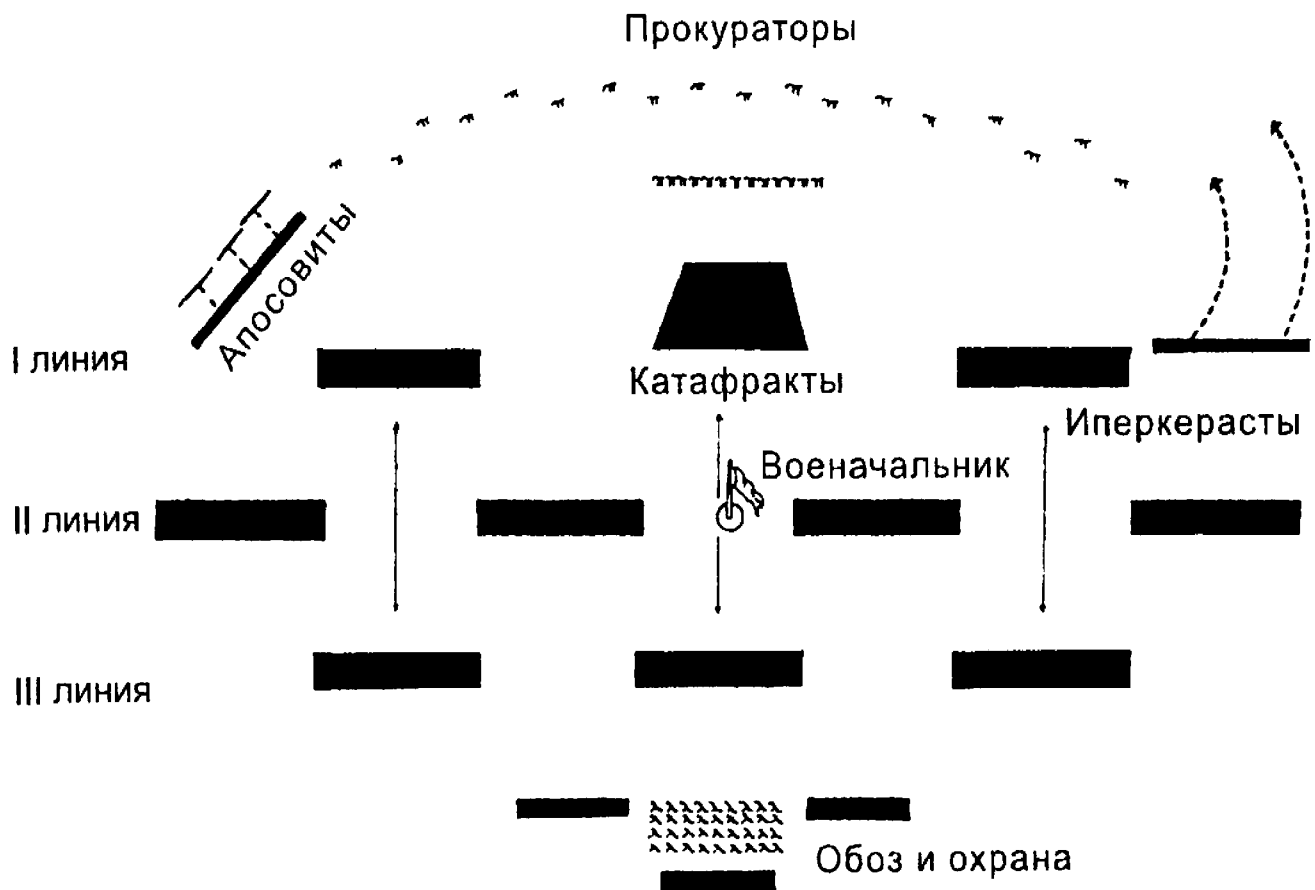

Общая схема построения шестнадцати отрядов конницы армии, согласно описанию Никифора. Воспроизведено по: McGeer 1995: 283, fig. 19

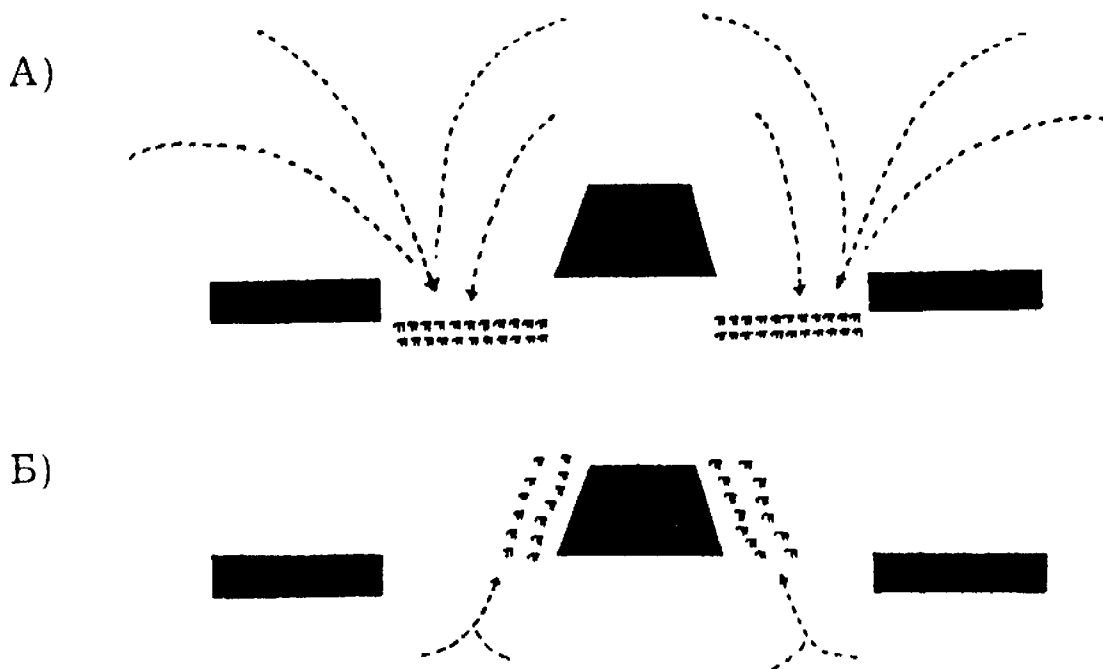

Схемы взаимодействия прокураторов и первой линии кавалерии. А) Прокураторы, разделившись надвое, проходят в интервалы и встают за отрядом катафрактов (Niceph. Strat., 4,10). Б) Прокураторы фланкируют при атаке отряд катафрактов (Niceph. Strat., 4,12). Воспроизведено по: McGeer 1995: 304, fig. 22

быют их<sup>59</sup>. А ежели отряд вражеских оплитов является четырехбоковым, должно и монавлатов, и дротикометателей на тот фронт, на котором битва зашумит, направить на помощь и содействие оплитам, чтобы их не разбили<sup>60</sup>.

(14) Следует же позади замыкающих оплитов идти вьючным животным<sup>61</sup>, несущим императорские стрелы<sup>62</sup> каждого отряда, пятнадцать тысяч, чтобы выдать их тремстам лучникам по пятьдесят снарядов *еще*, кроме *имеющихся* в собственных колчанах<sup>63</sup>. Следует же тысячнику заранее разделить их и связать по отдельности каждый пятидесяток, и отложить их в свои вместилища; существуют *для этого* либо ящики, либо бочки<sup>64</sup>. Назначить же из сверхкомплектных лучников и пращников из каждой отдельной сотни отряда мужей восемь либо десять для подноски лучникам стрел и совсем не обременять их собственным строем<sup>65</sup>. Они же и воду из бурдюков могут принести, поднося и сосуды для утоления жажды<sup>66</sup> [Р. 5] сражающихся<sup>67</sup>. Других же пусть назначат для снабжения пращеметателей камнями.

(15) Следует же командиру армии иметь и маленькие хироманганы<sup>68</sup>, три элакати<sup>69</sup>, вертлюг с сиянием и ручные сифоны<sup>70</sup>, чтобы, если, может быть, и неприятели будут использовать подобный и равный *по численности* отряд, *то* посредством хироманганов и посредством изготовленного и текучего огня <наши отряды> оказались сильнее супостатов и разбили их.

(16) Отряды же кавалерии должны стройно стоять позади пеших разделенными, одни *состоящие* из собственно тагм<sup>71</sup>, <а другие — из фем> с их турмами<sup>72</sup>. Конечно, следует стоять именно им вблизи пеших, но *при этом* оставив расстояние примерно в четыре или даже три оргии от тыла пеших вплоть до кавалеристов. И внутри пеших по кругу стоять этим воинам-кавале-

ристам, их резервным коням — позади них, а посередине — обозу<sup>73</sup>. Оставить же и дороги *там*, где каждая тагма и фема стоит, для беспрепятственного прохождения дороги, исполнения их дел и отнесения посланий.

(17) Люду же не приводить *с собой* много вьючных животных и лиц из простого люда, но находящимся на вражеской земле полезно самоснабжение продовольствием, и оно с умеренным использованием, а не с ненасытностью и роскошью<sup>74</sup>. Большую же часть простого люда и многочисленных вьючных животных оставить в нашей земле.

## II. Об оплитах

(1) Если возможно, ходить пешком самим везде, приводя на двоих одного мула для носки щитов, пик и их продовольствия<sup>75</sup>, а на четырех иметь им человека, должного во время боя охранять и животных, и их багаж, и продовольствие. Все же, кто из-за длины пути и из-за усталости не способны следовать пешими за кавалеристами, пусть каждый из них сверх того имеет одного мула, *чтобы* вез его и перевозил *еще* и их продовольствие. Носить же каждому и собственный щит, поднимать же и пику, и остальное оружие<sup>76</sup> Прислуга же их пусть следует пешей.

(2) Нужно же обращать внимание командира армии на близость воды [Р. 6], формируя отряды в день боя, чтобы он, в неразведанных и безводных местностях сформировав отряды, как-нибудь не погубил войско<sup>77</sup>.

Итак, нужно создать смешенный отряд пеших и кавалеристов так, как уже предшествующее слово описало.

(3) И если <враги> наступают против наших отрядов, нужно от командира армии отправить вперед пятьсот

или триста быстрых кавалеристов, называемых у древних прокурсаторы<sup>78</sup>, носящих свои кливации<sup>79</sup>, (однако не быть им именно катафрактами и тяжелыми всадниками<sup>80</sup>, но легкими и проворными), чтобы встретить супостатов и, если, по крайней мере, будет возможно, *то* и засады сделать<sup>81</sup>, чтобы, ежели беспорядочно и без разведки неприятели приближаются, *прокурсаторы* заранее сопротивились им и поразили их прокурсаторов, от чего из-за них робость овладеет их войском<sup>82</sup>. И от захваченных пленных *ты* можешь разузнать их намерения и сопровождающие их воинство число *людей*.

(4) И когда такие кавалеристы пойдут навстречу противникам и столкнутся *с ними*, подняв крик, если и остальной люд противников захочет преследовать наших, и *враги* теснят их и смыкаются, должно командиру армии для *того*, чтобы не рисковать, выпустить второй и третий <отряд> кавалеристов. Стройно же следовать и ему позади отрядов с теми четырьмя подразделениями, которые он имеет, как ниже будет показано в *главе* о кавалерийском строе<sup>83</sup>, и подать помощь преследуемым, и поражать неприятелей.

(5) Если же неприятели сдерживают и их, должно удерживать их [*врагов*], пока пехотные построения не приблизятся. И тогда неожиданно пусть выйдут из интервалов пеших три кавалерийских отряда и стройно пусть двинутся против противников; и из них [*интервалов*], если будут и другие отряды *в наличии*, пусть выходят. Потом таким образом опять выходишь и ты, командир люда, с четырьмя кавалерийскими отрядами, стройно следующими *за тобой*. И если, с помощью Бога, неприятели повернут, — сберегать четыре отряда нерасстроенными вплоть до *того*, как *ты* увидишь полный их [*врагов*] разворот. И когда, с согласия Бога, ты уви-

дишь их повернувшими окончательно и разузнаешь и от пленных, и от перебежчиков, что нет другой силы у неприятелей, ни кавалерийской, ни пехотной, но повернувшие и только, тогда должно два отряда отправить для их преследования, а другие два иметь с собой нерасстроенными для спасения всего преследующего неприятелей люда<sup>84</sup>. Следует же и пехоте, и остальному люду следовать позади стройно построенными, чтобы не перемешались их отряды<sup>85</sup>.

(6 [Р. 7]) Если же преследующие наших прокурсаторов неприятели не приблизятся к пехотным отрядам, но вдали от них, скучившись, встанут, следует отправить командиру армии три объявленные *выше* кавалерийские отряда, следующими один за другим, к одной стороне. Точно так же и из другой стороны пускай выйдут три другие отряда и, приблизившись к неприятелям, пусть встанут вблизи них, примерно на полет стрелы<sup>86</sup>. Если же будут и другие кавалерийские подразделения, пускай *они* отправляются и стоят вблизи впереди ушедших<sup>87</sup>.

Вышеобъявленные же четыре отряда, сопровождающие командира армии, нужно иметь тебе, командир, с собой, и выходить крайне стройно.

(7) И если повернут противники, должны преследовать их прокурсаторы и остальные построения со сплочением *строя* вплоть до того, как они окончательно повернут и будут разбиты<sup>88</sup>.

И вплоть до всеобщего бегства противников наши отряды пусть не нарушают строй, но, как ранее объяснено, так стройно пусть следуют, <\*\*\*><sup>89</sup> прокурсаторы и объявленные *выше* отряды, имея приказ, чтобы никто из начальников или воинов не захватывал пленных, не уносил ни коней, ни оружие, ни добычу из денег, но начальники и воины пускай займутся боем, а их люди

и стратиоты пусть захватывают пленных. Следует же объявить и карающие наказания, что преступивший такой приказ будет образумлен карой<sup>90</sup>.

(8) Если же отряды супостатов при приближении наших отрядов остаются непоколебимыми и необратимыми, прокурсаторы должны двигаться *вперед* и завывать бой. Потом также шести другим отрядам стройно последовать по прямой и сшибаться с врагами. Точно так же и объявленные *выше* четыре отряда стройно пусть двинутся на помощь передним; но и пехотные отряды пусть следуют и стройно приближаются. И ежели супостаты либо от отваги их катафрактов, либо из-за массы армии не оробеют настолько и не повернут, тогда нужно пешим дротикометателям, лучникам и пращеметателям через интервалы оплитов следовать и побуждаться для помощи кавалеристами. А если точно так же необратимы и неподвижны остаются неприятели, пусть вблизи *с врагами* и наши будут стойкими, необратимо борясь вплоть *до того момента*, когда рука Бога вмешается и супостаты ужаснутся<sup>91</sup>.

(9 [Р. 8]) Если же окажется, *что* и отряды язычников поразят и отклонят наши кавалерийские *отряды*, — чему Бог не позволит произойти, — следует укрыть их внутри отрядов пеших оплитов и спасать. И после так же стройно выслать пеших оплитов с прочими монавлатами против противников, имея внутри кавалеристов для помощи им<sup>92</sup>.

(10) И ежели неприятели с подразделениями сплоченно *и* стройно придут, ведя с собой массу кавалерийского и пехотного люда, а их подразделения подойдут к одной стороне наших отрядов, а аравиты<sup>93</sup>, полагаясь на своих коней, беспорядочно — такой у них существует обычай — окружают наш отряд, являющийся четырехбковым, не нужно для преследования их выводить кавалерий-

леристов вследствие быстроты их [*аравитов*] коней, потому что преследуемых не догнать, а сами *аравиты* вместе быстро поворачивают назад и при помощи быстроты своих коней поражают наших. И совсем не нужно преследовать их.

(11) Итак, следует командиру армии иметь приготовленным треугольный отряд катафрактов и два других отряда, находящихся с ним; и на каком фронте стоит отряд неприятелей, через те интервалы стройно выпустить их с большим спокойствием. И если и пехотным является отряд неприятелей, то есть оплитами, не нужно робеть катафрактам, но наступать с большим спокойствием. И если, как сказано, и пехотным является отряд неприятелей, треугольное построение катафрактов направляется <в то место><sup>94</sup>, в котором стоит командир армии противников. И тогда пики передних пеших противников будут раздроблены катафрактами, а стрелы их станут бесполезными точно так же, как и монавлы дротикометателей<sup>95</sup>; и тогда, с помощью Бога, *они* будут обращены в бегство<sup>96</sup>.

(12) Когда же они поворачиваются, не должны катафракты преследовать *их*, — но два отряда, находящиеся с ними и следующие позади них. Точно так же и остальные отряды из интервалов с двух сторон пускай выйдут для рассеивания аравитов, чтобы позади преследующих *они* не проникли и не поразили их. Не преследовать аравитов<sup>97</sup>. Командир же армии вместе с четырьмя отрядами должен выйти позади двух отрядов с катафрактами и последовать за *этими отрядами*, а катафрактам — встать и вместе с пехотными отрядами следовать за командиром армии<sup>98</sup>.

(13) Если же и отряд врагов торопится и сталкивается с нашими пешими оплитами и не находится пространство,



чтобы через интервалы [Р. 9] построения вывести катафрактов<sup>99</sup>, следует стройно выводить их из боковых интервалов, имея последующими, как сказано, и два кавалерийских отряда для уничтожения и истребления неприятелей.

(14) Если же наша кавалерия, будучи в массе люда, не *может* отступить внутрь четырехбокового отряда, начальник армии должен назначить тысячникам бросить одну линию замыкающих оплитов, или одну сотню<sup>100</sup>, и к длине фронтовых отрядов присоединить по тридцать три мужа, чтобы стали все отряды передовых по 133 мужа. Точно так же и вторые замыкающие также должны быть прибавлены, таким же образом — и триста псилончиков. Лучше же этого будет, если и дополнительное вооружение принесется, то есть пики, монавлы и щиты<sup>101</sup>, так, чтобы из-за них и у других пехотных отрядов показывались формы, каковые, оказывавшись полезными, не надо долго объяснять.

(15) А ежели местность, на которой намериваются завязать бой, по большей части является равнинной, а неприятели делают свои строи вытянутыми, если захочешь и ты, стратиг армии, вытянуть строй, нужно сделать фронт *по* четыре, либо *по* пять отрядов, то же сделать и сзади; на боках с обеих сторон — оставить по два отряда либо даже один. И попросту: наблюдай, чтобы было хорошо и пристойно. И если *ты* сделаешь четыре отряда впереди и четыре позади, а по бокам с обеих сторон по два, *то* по одну интервалу будут оставлены в четырех углах, три же — у передних отрядов и три — у задних, а в боках с двух сторон (вот тут, в середине них) — один интервал, чтобы *они* вместе с обеими интервалами создали двенадцать *интервалов*; и в двенадцати интервалах поставить двенадцать отрядов кавале-

рии. Если же безопаснее *ты* захочешь сделать отряды, чтобы иметь переднее и заднее построение по пять отрядов, а с боков по одному, (если и это тебе кажется хорошим) — оставить у четырех углов интервалы, и точно также будут созданы двенадцать *интервалов*. А если и их *ты* захочешь загородить, — четыре интервала будут оставлены спереди.

(16) Если же местность по большей части является узкой, следует наоборот сделать, то есть два отряда растянуть на фронте для создания одного интервала, ровно *такое же сделать* и в тылу, а на двух сторонах боков — по четыре отряда. И попросту: как расположение местности идет, так следует и командиру армии действовать.

(17) Есть же вид и другого пехотного отряда, который является и четырехугольным, и четырехбоковым, и внутри защищающим кавалерию. [Р. 10] Действительно, следует в нем оставлять на фронте два интервала, то есть центральный отряд свободен *от них*, а с обеих его сторон оставить равным образом интервалы. А от указанных интервалов пусть будут построены четырехугольником остальные отряды, соединенные друг с другом и не имеющие отделяющего расстояния, чтобы создать всю фалангу четырехугольной, разве только позади замыкающих отрядов с обеих сторон углов пусть оставят интервалы, *при том что* вся кавалерия по строям стоит внутри, в проходах четырех интервалов по прямой и согласно строю тагм и фем — кавалерийские воины, а в углах — обоз и небоевая масса. Иметь же и пеших дротикометателей, и псилов и поставить их впереди кавалеристов в проходах интервалов согласно ранее сказанному.

(18) Таким образом, *после* создания устройства пехотных и смешанных отрядов настоящим описанием, наступил *его* конец, прими же и *часть* о кавалерийских

устройствах; с позволения Бога, начало ей мы сейчас сделаем.

### III. О катафрактах

(1) Нужно отметить, что треугольный отряд катафрактов, если есть масса многочисленного люда, должен иметь свое число в пятьсот четыре мужа, глубина его — двенадцать мужей, то есть первая линия шеренги<sup>102</sup> — двадцать мужей, вторая — 24 мужа, третья — 28 мужей, четвертая — 32 мужа, пятая — 36 мужей, шестая — 40 мужей, седьмая — 44 мужа, восьмая — 48 мужей, девятая — 52 мужа, десятая — 56 мужей, одиннадцатая — 60 мужей, двенадцатая — 64 мужа, так, чтобы число мужей всей вместе фаланги было пятьсот четыре.

(2) Если же столько люда нет в наличии, должно такой отряд сделать умереннее, так, чтобы иметь первой шеренгой десять мужей, второй — четырнадцать мужей, третьей — 18 мужей, четвертой — 22 мужа, пятой — 26 мужей, шестой — 30 мужей, седьмой — 34 мужа, восьмой — 38 мужей, девятой — 42 мужа, десятой — 46 мужей, одиннадцатой — 50 мужей, двенадцатой — 54 мужа. Всё вместе число фаланги будет триста восемьдесят четыре мужа.

(3) Если же более или менее многочисленной будет армия, должно «рот» отряда, то есть фронт, сделать из данного числа люда, как стратиг люда рассудит и предпочтет. Со второй же и последующих шеренг каждая отдельно [Р. 11] шеренга пусть получит прибавление двух мужей с правой стороны и еще двух с левой для создания фаланги треугольной.

Самим же катафрактам быть под одним головой, имеющим отдельных начальников<sup>103</sup>.

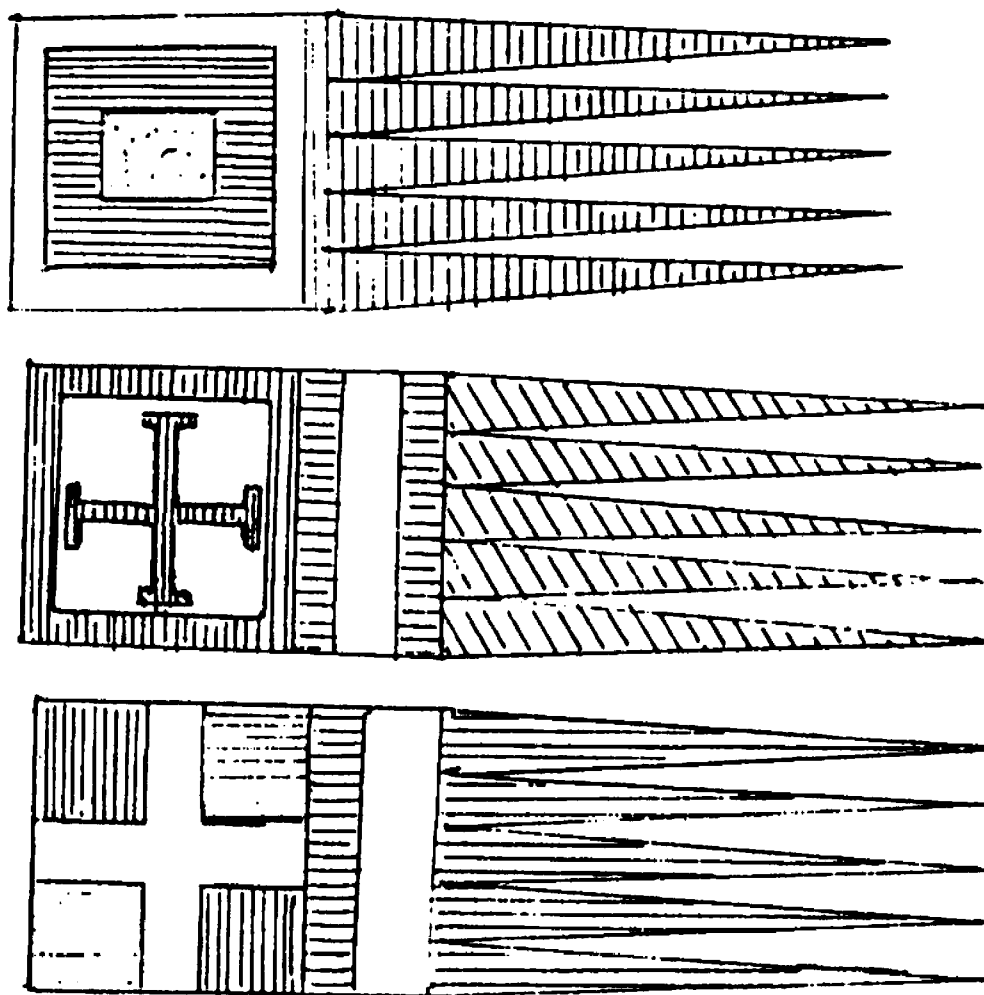

Прорисовки византийских стягов по манускриптам первой трети II тыс. Воспроизведено по: Dennis 1982: Pl. I.

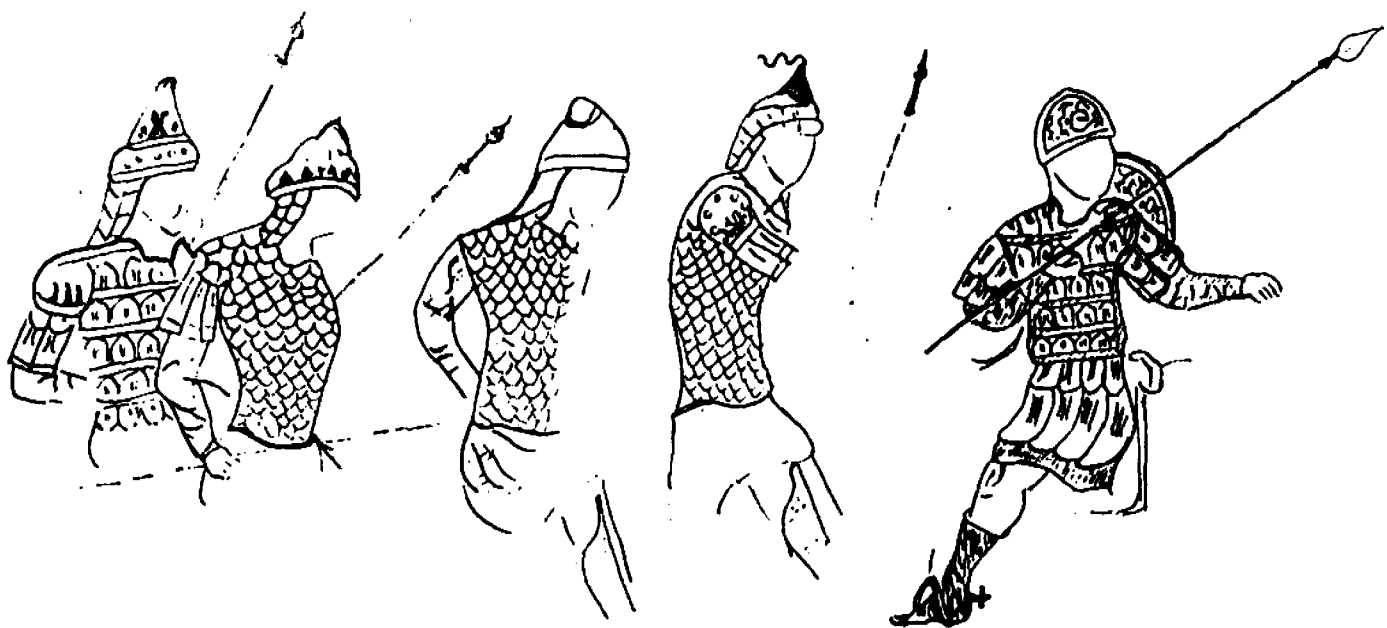

Виды чешуйчатого и ламеллярного панциря всадников из мадридской рукописи Скилицы (вторая половина XII в.).  
Воспроизведено по: Hoffmeyer 1966: Figs. 7. 7 – 9; 8.4

(4) Быть же такому отряду из катафрактов-кавалеристов; иметь же им и следующее снаряжение. Каждому мужу-бойцу носить кливаний. Кливаний же пусть имеет рукава до локтей. От локтей носить наручи, имеющие и *они* сами, и полы<sup>104</sup> кливаний прикрытия<sup>105</sup>; и от грубого шелка и хлопка быть *им* толстыми <настолько>, насколько возможно сшить их. И сверху кливаний носить накидки с грубым шелком и хлопком<sup>106</sup>. А из подмышек выходить их рукам. Рукавам же их висеть сзади на их плечах. Иметь же им и железные шлемы, везде укрепленные, чтобы прикрывать их лица двойными и тройными *слоями* и толстыми прикрытиями, и только глазам их виднеться<sup>107</sup>. Носить же им и поножи<sup>108</sup>.

(5) Иметь же им и крепких коней, *защищенных* катафрактми либо из войлоков и склеенных ремней<sup>109</sup> вплоть до колен *так*, чтобы все тело коня не было видно, разве что его глаза и ноздри (точно так же и их ноги от колен и ниже не защищены и открыты), либо иметь им кливании, сделанные из буйволовых кож, для груди коня, от верха ног и ниже иметь *им* разрезы для свободного движения их ног<sup>110</sup>. Иметь же им [*катафрактм*] и щиты для отражения снарядов.

(6) Следует же быть в середине вместе с катафрактми и лучникам, чтобы *лучники* ими защищались. И у них передовыми, и вторыми, и третьими, и четвертыми пусть не стоят лучники, но — с пятой линии и до замыкающих. И если будет пятьсот четыре число отряда катафрактов, иметь им [*катафрактм*] сто пятьдесят лучников, а если будет триста <восемьдесят четыре>, иметь им восемьдесят лучников.

(7) Пусть же имеют катафракты такое оружие: железные палицы, имеющие цельножелезные головки (а головки их пусть имеют острые углы, чтобы быть им

[головкам] трехугольными или четырехугольными, или шестиугольными), или даже другие железные палицы, а у некоторых — парамирии<sup>111</sup>. Все же *среди* них пусть имеют еще и мечи. И железные палицы, и парамирии пусть *они* сжимают в своих руках, другие же железные палицы пусть имеют либо на своих поясах, либо на седлах. И первая линия, то есть «рот» отряда, и вторая, и третья, и четвертая пусть имеют [Р. 12] подобное оснащение, а с пятой линии катафракты с боков чтобы стояли таким образом: один пикинер и один палиценосец или даже из носящих парамирии, и таким образом вплоть до замыкающих пусть *они* будут<sup>112</sup>.

(8) Лучники же пусть имеют кливации и одиночные шлемы<sup>113</sup>. Если же возможно, пусть будут и кони их катафрактными<sup>114</sup>. На своих поясах пусть носят лучники кавадии<sup>115</sup> для прикрытия определенной части их коней, защищаться же им [лучникам] *кавадием* от талии и ниже.

(9) Ежели же среди них есть и дротикуметатели, следует и их ставить внутри катафрактов. Пикенеры же и палиценосцы, и лучники, и дротикуметатели должны и они иметь мечи. Все же, кроме лучников, пусть имеют *еще* и щиты.

(10) Быть же контуверниям у этих катафрактов согласно дружбе и родству и в отрядах, и в лагерях, и на маршах. И каждая отдельная шеренга пусть имеет командира, а большие их шеренги пусть имеют и по два командира, совместно с ними стоящих лагерем, живущих и марширующих; и не только они, но и вся тагма под главным командиром пусть и стоит лагерем, и марширует вместе с ним.

(11) После же того, как созданию пехотного четырехстороннего и смешанного устройства наступил конец, прими же, с помощью Бога, точно так же и катафрактов-

кавалеристов, а мы изложим в порядке и устройство кавалерийского отряда.

#### ***IV. Постановление о кавалерийском построении***

(1) Командиры кавалерийских построений пусть руководят бандами. Бандам же их быть по пятьдесят мужей<sup>116</sup>. В каждой отдельной банде быть им согласно родству и дружбе и в лагерях, и на маршах, и во всяком деле сожителами и одинаково проводящими время. И поставить их и в отряде таким образом, чтобы две банды заполнили бы одну линию<sup>117</sup>. Пусть же *они* имеют свои кливации и пики, и мечи, и палицы.

(2) Отрядить же прокурсаторами пятьсот мужей-кавалеристов; из них же нужно иметь лучниками пригодных 110 либо 120 мужей, и они — носящие кливации либо панцири<sup>118</sup> и шлемы, и мечи, и палицы. Все же остальные пусть [Р. 13] будут пикинерами. Пусть же каждый из них отдельно имеет и одного резервного коня. Они сами пусть имеют головой либо стратига, либо топотирита<sup>119</sup> или другого, кого император изберет. Если же армия весьма мала: не хватает армии [= отряда] до пятисот *мужей*, быть им триста, из которых шестьдесят пусть будут лучниками. Эти же прокурсаторы пусть не будут причислены в строй подразделений из-за <\*\*\*> начало боя<sup>120</sup>. Командиру же их, если *их* будет пятьсот, должно иметь с собой в собственном фульконе<sup>121</sup> три банды, или же 150 мужей, а остальных распределить, как сможет, чтобы вызнать силу неприятелей. Если же *их* будет триста, иметь *ему* с собой 100, а двумястами пусть действует так же.

(3) Следует же разделить отряды кавалерии таким образом: если ведутся пехота и обоз, разделить их [от-

*ряды* на шестнадцать строев<sup>122</sup>. И сперва выделить три отряда, разделенные по прямой по одному фронту, правый, и левый, и средний. И правый отряд пусть имеет впереди правый фланг, *воины которого* у древних назывались иперкерастами, 100 мужей пикинеров и лучников, бóльшая же их часть пусть будет псилами, так называемыми лучниками, для окружения отряда противников и *чтобы* поражать их снарядами<sup>123</sup>. Точно так же и левый отряд на фланге слева от себя пусть имеет также 100 мужей против иперкерастов неприятелей. Эти же три либо два, правый и левый, отряда пусть имеют по пятьсот мужей: из них 300 пикинерами, а двести лучниками<sup>124</sup>. Все из них пусть имеют и щиты, однако не такие, какие именно у пеших оплитов, но умереннее: либо по четыре пядени имеющие, либо по пять<sup>125</sup>, точно так же *иметь им* и кливации, и мечи<sup>126</sup>.

Построить же *их* следующим образом: две банды из пикинеров пусть создают фронт одного отряда, то есть мужей-воинов 100. Позади же них — две другие банды, также пикинеры, для произведения удвоения отряда, стройно следующие одна за другой. А позади них — четыре банды из лучников, то есть два отряда, и за ними две банды пикинеров, 100 мужей, так, чтобы из десяти банд вместе был создан один отряд из пятисот мужей, имеющий глубину пять мужей: три пикинера и два лучника<sup>127</sup>.

Посередине же вышеназванных двух отрядов пусть построят вышеназванный треугольный отряд катафрактов, имеющий полный состав пятьсот четыре мужа. Точно так же и остальные отряды пусть имеют глубину пять мужей.

(4) Позади же вышеназванных трех отрядов пусть будут построены четыре других отряда<sup>128</sup>, и они — имею-



щими подобное передним отрядам построение по пятьсот мужей, триста пикинеров и двести лучников, сохраняя форму вышеуказанных отрядов. Если же более малочисленной является армия кавалерии либо даже многочисленнее, пусть будет сохранен строй глубиной пять мужей, двух лучников и трех пикинеров, длина же отряда пусть выставляется согласно количеству люда. Пусть же будут такие четыре отряда отделены друг от друга, имея свои просторные интервалы для легкого и беспрепятственного прохода через них задних отрядов вперед, а передних — назад, чтобы в них не мешали *друг другу* ни стоящие, ни проходящие отряды.

(5) Позади же названных четырех отрядов пусть будут построены другие три отряда, подобные передним. И если возможно, иметь и другие <\*\*\*> отряды по прямой *против* интервалов их передних четырех отрядов, примерно *на расстоянии* полета стрелы<sup>129</sup>, чтобы, когда и им прикажут выходить для битвы, стройно и беспрепятственно *они* проехали по таким интервалам, чтобы и эти три отряда не мешали, и ранее указанные четыре отряда не препятствовали *им*<sup>130</sup>.

(6) Позади же названных трех отрядов следует поставить обоз, а позади обоза поставить три других отряда. Если же и многочисленнее будет армия и форма таких отрядов <\*\*\*><sup>131</sup>.

(7) Должно резервных коней каждого отдельного отряда поставить построенными; и они — имеющие и командира со значком<sup>132</sup> (пусть не приводят массу резервных коней вследствие обузы *со стороны них*), чтобы, если окажется конь пораженным, возвратиться его наезднику к знакомому значку собственного отряда *около* резервных коней и поменять коня и опять прийти и встать в собственную линию.

Воины Ирана, X в. (к статье А. С. Матвеева "Военное дело арабов")



**рис IV. 1.** Всадник на соколиной охоте. Фрагмент настенной росписи, Нишапур, Саманиды, X в. (Археологический музей, Тегеран) (по: Nicolle 1979: fig. 42; Nicolle 1988: fig. 277). (Ср.: аналогичная сабля IX – X вв., найденная в Нишапуре. 2. Всадник с мечом. Глазурованное блюдо, Нишапур, Саманиды, X в. (Музей исламского искусства, Берлин) (по: Gorelik 1979: fig. 34). 3. Всадник с мечом. Глазурованное блюдо, Нишапур, Саманиды, X в. (Частн. коллекция Мотамеда, Франкфурт) (по: Nicolle 1988: fig. 271). 4. Всадник с мечом. Глазурованный сосуд, Нишапур, Саманиды, X в. (Археологический музей, Тегеран) (по: Nicolle 1988: fig. 270). 5. Пехотинец с боевым топором и щитом. Расписная керамика, Северный Иран, IX – X вв. (Лувр, Париж) (по: Gorelik 1979: fig. 32). 6, 14, 15. Глазурованное блюдо, Нишапур, Саманиды, X в. (Музей Восточного искусства, деп. 2629/3258, Рим) 6 — всадник (по: Nicolle 1988: fig. 268С). 14 — пехотинец-дейлемит с двумя дротиками и большим овальным щитом (по: Nicolle 1988: fig. 268А). 15 — спешенный всадник (судя по кавалерийским сапогам) с мечом и щитом (по: Nicolle 1988: fig. 268В). 7. Всадник на соколиной охоте. Фрагмент шейного браслета, Иран, Саманиды или Буиды, X в. (Музей искусства, Цинциннати, США) (по: Nicolle 1988: fig. 275). 8. Пехотинец с копьем и каплевидным щитом. Миниатюра из рукописи романа "Варка и Гюльша", Азербайджан (?), кон. XII – нач. XIII в. (Библи. Топкапи, Ms. Hazine 841, Стамбул) (по: Nicolle 1979: fig. 56; Nicolle 1988: fig. 334АА). 9. Пехотинец (дейлемит?) с двумя дротиками и большим щитом. Ларец из слоновой кости, резьба, Сицилия, XI в. (Staatliche Museen, inv. K. 3101, Зап. Берлин) (по: Nicolle 1988: fig. 586). 10. Пехотинец (дейлемит?). Монета Йазиды б. ал-Мухаллаба, Джуржан, северо-восточный Иран, нач. VIII в. (Коллекция Американского нумизматического общества) (по: Gorelik 1979: fig. 31). 11. Всадник. Фрагмент сосуда, Нишапур, Саманиды, X в. (Археологический музей, Тегеран) (по: Nicolle 1988: fig. 273). 12. Глазурованное блюдо, Нишапур, Саманиды, X в. (Nelson Gallery of Art, г. Канзас, США) (по: Gorelik 1979: fig. 35). 13. Глазурованный сосуд, Нишапур, Саманиды, X в. (Музей Восточного искусства, деп. 196, Рим) (по: Nicolle 1988: fig. 267). 14 – 15. См. 6. 16. Всадник. Глазурованный сосуд, Нишапур (?), Саманиды или Газневиды, кон. X — нач. XI в. (Коллекция Фаруги, Тегеран) (по: Nicolle 1988: fig. 272). 17. Спешенный всадник. Глазурованный сосуд, Нишапур, Саманиды, X в. (Музей Метрополитен, п. 66.176, Нью-Йорк) (по: Nicolle 1988: fig. 274). 18. Голова тяжеловооруженного воина. Фрагмент настенной живописи из Сабз Пушана, Нишапур, Саманиды, X в. (Музей Метрополитен, Нью-Йорк) (по: Nicolle 1988: fig. 276). 19 – 21. Изображения созвездий «Стрелец» и «Персей». Астрологический трактат, Ирак, западный Иран или Египет, 1009 г. (Бодлеанская библиотека, Ms. Marsh 144, Оксфорд) (по: Nicolle 1988: fig. 404А, В;). 22. Всадник. Люстровое блюдо, Ирак, вероятно, Буиды, X в. (Коллекция Кейра, Лондон) (по: Nicolle 1988: fig. 403). 23. Всадник. Монета халифа ал-Муктадира би-л-лахи (908 – 932), Ирак (Национальный музей, Багдад), X в. (по: Nicolle 1976: fig. 22). 24. Всадник с копьем. Резная штуксовая панель, Рей (?), Иран, XII – XIII вв. (Музей искусств Сиэтла, Сиэтл, США) (по: Nicolle 1988: fig. 333А). 25. Астрологический трактат, Ирак, западный Иран или Египет, ок. 1130 г. (Библиотека Сулейманийе, Ms. Ahmad III 3493, Стамбул) (по: Nicolle 1988: fig. 405А).

Каждая же банда пусть имеет собственный значок, более *никем* не носимый. Иметь же значкам обозначения буквами<sup>133</sup>.

(8) Иперкерасты и подобные им, именуемые апосовиты, для противостояния иперкерастам *врагов* пусть будут стройно поставлены по сто мужей<sup>134</sup>.

(9 [Р. 15]) Треугольная же фаланга, а с ней две другие, а именно с правой от нее стороны и с левой, пусть будут не соединенными друг с другом, но пусть стоят разделенными для создания между ними места для двух интервалом. Пусть *они* стоят таким образом: фронты двух отрядов пусть выравниваются с шеренгой замыкающих треугольный отряд, а остальной состав треугольного отряда пусть выдается к передней части.

(10) А вышеупомянутым прокурсаторам, когда неприятели приблизились, следует им заранее идти с засадами и заниматься поражением их [*неприятелей*], если *враги* именно беспорядочно делают свой натиск. А если стройно с подразделениями и со сплочением производится их нападение, следует прокурсаторам опять вернуться к нашим отрядам<sup>135</sup>. И тогда следует их [*прокурсаторов*] командиру разделить их на два отряда и через вышеназванные интервалы, имея отсюда и оттуда катафрактов, провести их и поставить позади вышеназванных двух интервалов по прямой. Пусть же имеет это заранее обдуманым и представляемым командир прокурсаторов: знать всей тагме, как должна *она* разделиться и встать к двум интервалам, имея отсюда и оттуда треугольный отряд катафрактов<sup>136</sup>.

(11) И *когда* неприятели приближаются, всему войску люда пристойна именно для христиан необоримая молитва; каждый из них пусть говорит: «Господи, Иисусе Христе, Бог наш, помилуй нас. Аминь»; и таким образом пусть

натиск производят на неприятелей, стройно медленно идя так называемом шагом, *когда* вообще не возникнет среди них ни замешательства<sup>137</sup>, ни даже звука<sup>138</sup>. Пусть же дадут им условный сигнал либо рожком, либо другим музыкальным *инструментом*<sup>139</sup>, чтобы, перестав идти, это же сказать им опять, ту же молитву: «Господи, Иисусе Христе, Бог наш, помилуй нас. Аминь» и «Христиан нас прими, удостоивая *нас* постоять за веру и за братьев наших и побороться до смерти, укрепляя и усиливая души, сердца и все тело наше, о Боже, крепкий во бранях и в силе ни с кем не сравнимый, заступничеством родившей Тя Богородицы и всех святых. Аминь»<sup>140</sup>.

(12) Следует же прежде всего обратить внимание, в какой части окажется стоящим командир неприятелей, и против него самого направить «рот» треугольного отряда катафрактов<sup>141</sup>, *тогда как за ним* последуют и два отряда с обеих его *сторон*, и иперкерасты <\*\*\*><sup>142</sup>, и три *построения* позади тех, и [Р. 16] обоз, и прочие. И тогда следует командиру прокурсаторов выпустить через два интервала, имея отсюда и оттуда катафрактов, от своего люда пятьдесят мужей <в> правую сторону *от* катафрактов и пятьдесят — <в> левую для проезда катафрактов и отгона неприятелей от боков катафрактов, чтобы *враги* не отбили и не измотали их и не разбили их натиск<sup>143</sup>. Если же и масса неприятелей приблизилась с боков катафрактов, <\*\*\*> и предоставит им помощь<sup>144</sup>. То же самое пусть и иперкерасты делают и пусть окружают неприятелей<sup>145</sup>. Катафракты же и два отряда с обеих их *сторон* и остальные сопровождающие подобные им *отряды* строй пусть сохраняют.

(13) *Когда* же неприятели в строю стоят, а наши натиск против них направляют, когда начнут посылаться снаряды врагов против фронта треугольного отряда ка-

тафрактов, следует и самим нашим лучникам снарядами поражать неприятелей, потом таким же образом стройно шагом ног<sup>146</sup> приблизиться фронту треугольного отряда<sup>147</sup> и ударить в отряд командира врагов, *тогда как* иперкерасты снаружи, насколько *им* по силам, окружают неприятелей, а два другие отряда не выскакивают *и* вообще не разрывают строй, но со всей тщательностью и ровно наравне с замыкающими катафрактами с обеих сторон выступают. И с помощью Бога и заступничеством Пречистой Его Матери враги будут побеждены и обратят тыл<sup>148</sup>.

(14) И если совершенный произойдет поворот неприятелей, тогда нужно и двум отрядам с обеих сторон катафрактов *их* преследовать, а из четырех отрядов, поставленных позади них, двум<sup>149</sup> отрядам через интервалы, в которых *они* стоят, стройно выйти и последовать для преследования неприятелей. Катафракты же с большой медлительностью пусть стройно идут названным шагом и пусть следуют *за ними*. А ежели масса люда является неприятелем, нужно и [двум] другим отрядам<sup>150</sup> последовать один за другим. Если же недостаточно для преследования неприятелей прокурсаторов, иперкерастов и ранее указанных четырех отрядов, нужно командиру армии от имеющихся при себе четырех<sup>151</sup> отрядов отпустить два отряда, а другие два иметь непоколебимыми, *при том что* все отряды имеют приказ, чтобы, *когда* враги будут преследоваться, воины не мешали *себе* ни захватом пленных, ни животных или поиском добычи, но их люди и простые *люди* или же схолярии<sup>152</sup> пусть это делают<sup>153</sup>.

(15 [Р. 17]) Если же и сами враги привели подобным образом катафрактов в подобном и равном вооружении и *они* сражаются против наших катафрактов и отрядов, следует и другие три отряда, стоящие позади четырех отрядов, через интервалы выпустить и окружать непри-

ятелей; и тогда с обеих сторон окруженные враги сделают поворот, *чтобы бежать*.

(16) А если и этих ранее выпущенных выдержат неприятели, следует командиру армии и от остальных отрядов отправить два других на помощь сражающимся. И попросту: как он увидит рукопашную в бою, так пусть создает и резерв подразделений.

(17) И *когда* неприятели отступают для бегства, тогда нужно, чтобы он и сам и с ним находящиеся два отряда присоединились *к бою* и подали помощь сражающимся<sup>154</sup>.

Если же и многих аравитов приводят неприятели и хотят окружить наших, следует сделать строгий приказ для люда не преследовать их вообще, но отгонять их снарядами лучников и отвращать<sup>155</sup>. Если же и его [командира] фаланги врагами были по кругу окружены, из наших отрядов даже самым защищающим обоз подразделениям следует прийти на помощь<sup>156</sup>. А ежели аравиты не беспокоят обоз, конечно, все отряды воинов из кавалерийской армии так пусть действуют<sup>157</sup>.

(18) И если число нашего люда больше, вышеназванные отряды пусть будут сохранены в *полном* составе, и пусть не будет глубина их более пяти мужей, а ширина согласно количеству люда у неприятелей пусть вытягивается<sup>158</sup>.

(19) И сперва и через разведчиков, и перебежчиков, и пленных следует разузнать количество люда у неприятелей, и прежде всего виды их оружия.

И ежели армия противников превосходит нашу и по их кавалеристам, и по пешим, нужно избегать генерального боя и рукопашных, а сражаться хитростями и засадами, чтобы поражать неприятелей<sup>159</sup>. Следует же искать у противника генеральных рукопашных тогда, когда однажды, и дважды, и трижды с помощью Бога враги и



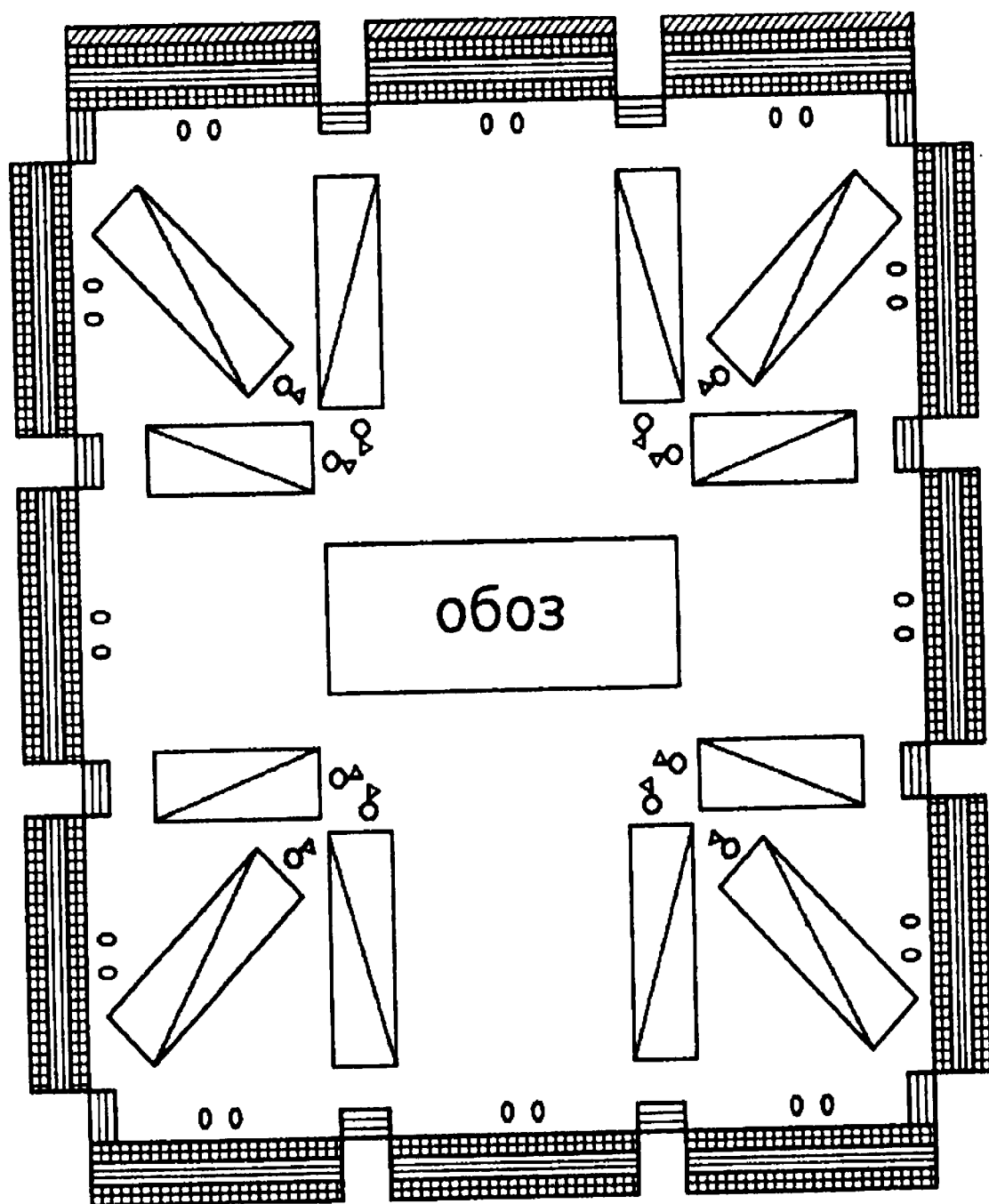

Условные обозначения:







-  тяжеловооруженная пехота
-  мनावлаты
-  легковооруженная пехота
-  конница
-  „депо“ отряда конницы
-  вьючные животные с запасом стрел

Схема армейского каре согласно описанию Никифора Фоки

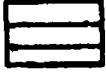

поворачивались, и были поражаемы, и сделались трусами, *в то время как* наш люд ясно сделался смелым и их дух мужества *в них* пробуждается<sup>160</sup>.

Не только превосходящей силы неприятелей нужно избегать, но [Р. 18] и равной, пока сила и могущество Бога не пробудит и не укрепит своей крепкой и сильной рукой угнетенные сердца и дух нашего люда. И *когда* такое человеколюбие и милосердие <Бога> вследствие заступничества всепетой Богородицы будет тронута, и *когда Она* в третий раз присудит победные награды Ее люду, с этого времени, даже если враги имеют вдвое *воинов* против нашего люда, не следует им [*нашим воинам*] робеть и хорониться.

(20) Если же пехота не способна составить двенадцати тысяч, по необходимости нужно одну линию замыкающих оплитов и одну линию лучников выпустить из двенадцати отрядов: из каждого отдельного отряда — двести мужей, и составить *из них* два других отряда, и упорядочить, и объединить их в строй согласно способу выше рассказанных пехотных отрядов. Пусть защищаются интервалы и дротикометателями, и лучниками, и пращниками. Не стоять же им наравне с передовыми оплитами, но наравне с замыкающими оплитами стоять передовым из дротикометателей, *тогда как* остальной отряд позади них стоит согласно вышеназванному способу.

## **V. О лагере**

(1) Следует и о лагере кратко разъяснить. Пусть будет назначено всем стратигам и начальникам со стороны ведущего, командира армии, в каких частях должно каждому из них разбивать лагерь во вражеской земле. И ведущий все воинство пусть размещается посередине

площадки<sup>161</sup>, а стратиги и тагмы и прочие начальники пусть размещаются, как у него [командира] они определены: одни — в восточной его [лагеря] части, другие — в западной, третьи — в северной, четвертые — в южной. И каждый из них пусть знает, в каком месте ему назначено разбить лагерь, чтобы из-за *условий* природы не смешались строи на участках. Пусть же согласно строю разбивают лагерь и их банды, и контувернии<sup>162</sup>.

(2) В ту же местность, где должно создать лагерь, сперва следует отправить минсураторов разведать опасные и выгодные места, имеющие вблизи достаточно воды<sup>163</sup>.

И сперва следует воткнуть значок командира армии, потом таким же образом и значки остальных стратигов и начальников согласно форме, которую выставили для лагеря. И когда они увидят палатку командира установленной, тогда пусть и сами вколотят собственные *палатки*<sup>164</sup>.

(3 [Р. 19]) Пусть же постановят и тысячникам пеших знать свои места в лагере. И пусть и *они* сами располагаются вокруг площадки — четыре таксиархии четверою: в восточной части — четыре, в западной — четыре, в южной — четыре, в северной — четыре, так, чтобы они обхватили все *место* площадки<sup>165</sup>. И как в построении им назначено стоять, тем же способом и в лагере пусть встанут, чтобы, *когда*, может быть неожиданно, <голос> неприятелей появится, подготовленными *они* были найдены, как в отряде; сами оплиты, имея свои пики в землю воткнутыми, щиты же к пикам пусть прислонят, позади же них — псилы-лучники. А замыкающим оплитам, если многочисленной является кавалерийская армия и недостаточно пехоты, чтобы обхватить их [кавалеристов] в лагере, пусть и *их* самих выстроят

идвойне *вместе* с передовыми. <А если> оплиты способны обхватить всю площадку, пусть остаются замыкающие в своем строю<sup>166</sup>. Монавлаты же пусть располагаются лагерем на выходах интервалов, как выше в *части* о пешем отряде было объяснено; не только они *здесь*, но и *воины* из лучников и пращников<sup>167</sup>.

(4) На площадке же лагеря пусть оставят восемь <интервалов> *так*, чтобы четыре<sup>168</sup> тысячника имели *по* два интервала. Итак, должно создаться такое: крестовидно через четыре стороны площадки<sup>169</sup> две дороги *идут* с востока на запад и две — с севера на юг<sup>170</sup>. А такие дороги пусть имеют проезды для пяти кавалеристов<sup>171</sup>. Тысячникам же пусть будет заранее определено и заранее показано, чтобы, когда люд встает лагерем, сотники прямо в интервалах запретили люду разбивать лагерь и загораживать дороги. Пусть <дороги> направляются вплоть до площадки с востока на запад и с севера на юг<sup>172</sup>.

(5) Животные же пеших, то есть оплитов и лучников, пусть не стоят лагерем вблизи них [*пеших*] и защиты из щитов<sup>173</sup>, но — ровно на полет стрелы от палисада<sup>174</sup>, чтобы, когда, может быть, неприятель подойдет ночью, а животные от стрел из лука будут поранены, не произошло бы называемой в просторечии «животной паники»<sup>175</sup> и из-за нее не оказалось бы, *что* произойдет бегство люда и *его* истребление.

(6) А ежели некая опасность подозревается от неприятелей, следует и ров сделать снаружи пехоты вокруг всей площадки, который у нас называется хандакс<sup>176</sup>. Если же такая опасность от неприятеля не подозревается и не хотят тратить время на площадки в этой местности, не следует доставлять усталость люду из-за этих работ<sup>177</sup>.

(7) Приказать же тысячникам, чтобы после заката солнца не позволяли вообще никому выходить из пло-

щадки, но и воду, и дерево, и корма, и прочее продовольствие в лагерь подвозить в течение всего дня. Защищать же и собирающих продовольствие снаружи площадки [= лагеря] стражами<sup>178</sup>, и с большой безопасностью, чтобы неприятели не угрожали им. Но и стратиги, и начальники в течение всей ночи пускай производят патрулирование вокруг площадки снаружи пеших: двое стратигов с их людом — один спереди, а другой сзади, отделенные друг от друга на столько, на сколько примерно летит стрела<sup>179</sup>.

## VI. О разведчиках

(1) Если же и некий слух случится, что разведчики проникли на площадку [= в лагерь], следует, если ночью слух был разнесен, отдать приказ не выходить людям из площадки, а, когда наступит день, нужно командиру армии назначить всем стратигам, начальникам и люду, чтобы все вошли в собственные стоянки и там пребывали. И этим способом будут найдены разведчики, не имеющие стоянки, не состоящие ни в банде, ни в контувернии. И тогда обнаруженные в качестве лишних будут узнаны людом и схвачены. Если же, когда стоит день, такой слух случится, точно так же нужно распространить приказ люду собраться в своих стоянках, охранять и ворота, чтобы никто не вышел, и, произведя это, разведчики будут пойманы<sup>180</sup>.

(2) Следует же командиру люда заранее постановить стратигам, начальникам и остальной армии, чтобы в лагере, в котором все войско разместилось, во время словословия и в вечерних, и в утренних гимнах священники армии совершали после исполнения гимнов усердные молитвы, а все войско люда восклицало «Господи, помилуй!»

вплоть до сотни *раз* со вниманием и страхом Божиим и со слезами<sup>181</sup>; чтобы никто не отваживался в час молитвы заниматься каким-то трудом, но если делающий что-то будет обнаружен, как *только* его нашли, кавалеристом ли *он* будет или пешим, *то* если кавалеристом *он* окажется, пусть *он* спешится и встанет в той местности, где был обнаружен, к востоку и пусть воздаст свою молитву со страхом перед Богом, а если даже пешим *он* окажется, то же самое пусть делает. Кто же будет найден в час произнесения усердной молитвы занимающимся какими-либо делами и посчитавшим все побочным, *кто* не встал и не воздал [Р. 21] Богу свою молитву в страхе Божиим, оного с наказанием, остриженными волосами и достойной его процессией<sup>182</sup> пусть понизят, опуская до незначительного чина. И это — *всё* о молитве.

(3) *Когда* же неприятели приближаются, следует выдать решение, как и когда должно вести бой. И *когда* решение принято, командир армии должен созвать и всех стратигов, и начальников, и весь их люд и поощрить, и определить им очиститься и поститься перед боем три дня, занимаясь сухоядением<sup>183</sup> и кушая *лишь* однажды к вечеру. Однако каждый пусть выбросит из своей души и соперничество друг с другом, и злопамятность, и ссоры. Точно так же и в остальных прегрешениях перед Богом каждый пусть дает обеты покаяния и чтобы *он*, *позже* отступив *от них*, не был захвачен этими же пороками, но жить *ему* в достойном существовании и покаянии. *Когда* и это также хорошо исполнено, за один день до боя следует священникам совершить бескровные жертвоприношения и, совершив обычную службу, удостоить все войско участия в божественных и незапятнанных таинствах<sup>184</sup>. И потом так же смело и мужественно с верой и доверием к Богу отважиться отправиться на супостатов<sup>185</sup>.



### Комментарии

Перевод выполнен по изданию: *McGeer E. Sowing the Dragon's Teeth: Byzantine Warfare in the Tenth Century*. Washington, 1995. P. 13–58; также учитывалось первое издание: Стратегика императора Никифора / Изд. Ю. А. Кулаковский. СПб., 1908. Для облегчения цитирования текста в настоящем переводе дается разбивка на главы и параграфы, введенные Э. Макгиром, при этом также указано деление на страницы издания Ю. А. Кулаковского (например: [P. 1]). Причем последний в своих статьях дает ссылки на текст Никифора, указывая лишь на страницы и строки. Разбивка на абзацы сделана в основном по изданию Ю. А. Кулаковского, поскольку Э. Макгир вообще не разбил на абзацы текст глав. Перевод я старался делать как можно буквально, сохраняя стиль оригинала, подчас неуклюжий с точки зрения стилистики русского языка, обращая особое внимание на перевод военных терминов. Такой перевод представляется более удачным, поскольку большинство читателей будет знакомиться с трактатом не с эстетическими, а с научными, точнее военно-историческими, целями. При переводе цифр я следовал оригиналу: если в тексте стояла цифра, то она будет и в переводе; если же было словесное обозначение, то его же читатель найдет и в переводе. Слова, добавленные переводчиком для удобства читателей, выделены *курсивом*, исключение составляют заголовки — это авторский текст. Слова, поставленные в квадратные скобки [ ], убираются из текста издателем, а если слова в этих скобках выделены курсивом, то это — пояснения слов Никифора переводчиком, угловые <...> обозначают вставку издателя. Угловые скобки со звездочками <\*\*\*> показывают лауну в тексте. Комментарии 1 и 71–72 написаны М. А. Морозовым, остальные — А. К. Нефёдкиным. Хотелось бы поблагодарить А. С. Матвеева за внесение ряда ценных замечаний в текст перевода и комментариев.

<sup>1</sup> По-видимому, речь идет о представителях восточных, так называемых «армянских фем», которые были организованы в непосредственном соседстве с владениями арабских эмиров

Хамданидов на протяжении X в. (географический обзор см.: Dagron, Mihaescu 1986: 240–245). В этих областях на службу в фемные войска и расквартированные там тагмы активно привлекались армяне. Об организации этих фем свидетельствуют новелла Никифора II об армянских стратиотах (Zahariae a Lingenthal 1859: 304) и византийский военный трактат *De velitatione bellica* (1, 1–3). Об этих фемах см.: Литаврин 1977; Юзбашян 1988; Арутюнова-Фиданян 1994.

<sup>2</sup> Оплиты (*ὀπλίται* в классическом чтении — «гоплиты») — тяжеловооруженные пехотинцы, стратиоты, оружие которых автор описывает далее в § 3.

<sup>3</sup> Уже Вегеций (*Epit.*, 1,5) указывал на необходимый рост новобранцев для всадников ал и первой когорты легиона не менее 5 <sup>10</sup>/<sub>12</sub> фута (172 см), для остальных родов войск, очевидно, эта планка была ниже. Вспомним, что Нерон для Восточного похода набрал легион из молодых людей шести футов ростом (178 см), что, очевидно, должно расцениваться как очень большой рост для солдат (*Suet. Nero*, 19,2).

<sup>4</sup> Стандартное требование в византийской армии (ср.: *Leo. Tact.*, VI, 5). Уже Вегеций (*Epit.*, I, 4) указывал на необходимость набора в армию юношей, которые были сообразительны и подвижны. Лев (*Tact.*, IV, 1) просто рекомендовал набирать в стратиоты не слишком молодых и не слишком старых, но мужественных людей. Трактат *Sylloge tacticoꝝum* (36, 1) конкретно рекомендует набирать в армию мужчин от 20 до 40 лет, отважных и сильных (около 950 г.).

<sup>5</sup> Здесь один раз во всем трактате употреблено классическое слово *δόρυ* — «копье», тогда как во всем остальном тексте копье называется обычным византийским термином *κοῦτάριον*. Кроме того, в этом параграфе щиты именуется архаическим словом *ἄσπίδες* в словах «носить щиты» (*ἄσπίδηφορεῖν*) и «щитоносец» (*ἄσπίδηφόρος*), тогда как в остальной части трактата везде стоит обычное византийское название щита — *οἰκοῦτάριον*. Скорее всего, информация о наборе и тренировка пехоты была взята автором из военной традиции, где уже закрепилось данное словоупотребление, возможно даже из

какого-то письменного источника. Ведь вопросы набора армии волновали умы военачальников еще на закате Римской империи, когда Вегеций (*Epit.*, I, 2–28) давал подробные рекомендации по отбору и тренировке новобранцев.

<sup>6</sup> Таким образом, автор отмечает важнейшие на его взгляд элементы обучения войск. Во-первых, тяжеловооруженную пехоту стратиотов надо было обучить элементарным военным упражнениям, наиболее им необходимым: привыкнуть носить тяжелый щит и уметь им защищаться, уметь действовать длинным копьем и сражаться с такими же, как и они сами, оплитами (а не с конницей! — о чем будет идти речь в остальной части трактата) — таковы важнейшие функции пехотинцев на поле боя, по данному описанию автора. Все приемы боя, согласно «Тактике» Льва, нужно было отработать с небоевым оружием (*Leo. Tact.*, XIV, 73; ср.: VII). Об обучении войска Никифором см.: *Leo Dias. Hist.*, I, 9; II, 1 (ежедневные упражнения зимой); III, 1 (повороты в вооружении, стрельба из лука, метание копья); ср.: *Leo Dias. Hist.*, VII, 3; 9 (ежедневные упражнения накануне начала военных действий); *De castr.*, 28 (индивидуальное и групповое обучение).

<sup>7</sup> Должность тысячника (до X в. — *χιλιάρχης*, а с этого столетия — *ταξιάρχης*), возглавляющего отряд соответствующей численности в тагменных войсках. В X в. эта должность в военной иерархии была достаточно низкой по сравнению со следующим столетием (Kühn 1991: 73–74; McGeer 1995: 203; о развитии понятия таксиарх в византийский период в исторических и военных трактатах см.: Вальденберг 1926: 134–137). Данный отряд мог выполнять отдельные тактические задачи. Так, Никифор в 968 г. оставил в крепости Баграс около Антиохии гарнизон из 500 всадников и 1000 пехотинцев (*Leo Dias. Hist.*, IV, 11). Э. Макгир вообще исправляет рукописное чтение «тысячников» на «сотников» (см. примеч. 49).

<sup>8</sup> Следовательно, базовой единицей пехоты была сотня. Причем командир ее, согласно древней традиции, находился в середине отряда, защищаемый своими воинами по сторонам, а не на правом фланге, как у древних греков и римлян. На-



чальники полусотни наблюдали за флангами. Неясно, где размещались десятники, возможно они стояли ближе к тылу и смотрели, чтобы их воины не бежали из строя. По крайней мере, часть десятников должна была наблюдать за этим (Kühn 1991: 275).

<sup>9</sup> Никифор говорит тут о традиционном способе комплектования низшего организационного звена византийской армии, контурвения (κοντουβέρμιον). Контуверний (лат. *contubernium*) — в римское время восемь воинов, живших в одной палатке (Hygin. *De castr.*, 1). В период поздней империи — это уже десять человек под командованием декана (Veget. *Epit.*, II, 8; 13). Во время Маврикия (*Strat.*, XII, 8, 6; 10, 33) контуверний сохранил эту же численность воинов (Haldon 1984: 109, 382, п. 85). Очевидно, и более поздний византийский контуверний был эквивалентен упоминаемому выше десятку (*De castr.*, 1). В X в. данный термин был эквивалентен также ряду воинов (Leo. *Tact.*, IV, 2; *Syll. tact.*, 35, 12; 45, 11; также см.: McGeer 1995: 61, п. 11). Вероятно, строй в десять шеренг был для пехоты первой половины X в. достаточно стандартным. В византийской армии этого периода десяток комплектовался из земляков (ср.: Leo. *Tact.*, IV, 39). Вспомним, что еще писатель I в. н. э. Онасандр (*Strat.*, 24) рекомендовал «строить братьев с братьями, друзей с друзьями, любовников около любимцев». Действительно, воины из одной местности лучше знали привычки и обычаи друг друга, легче находили общий язык и (что немаловажно) стыдились совершить какой-либо проступок, опасаясь бесславия на родине. Они доблестнее сражались, стремясь показать другим свою храбрость (Анон. *Byz. De re strat.*, 27). Еще в начале XIX в. считалось лучшим набирать воинов из одной области в одни подразделения, поскольку в таком случае набор «в административном отношении облегчен и упрощен, в солдатах поддерживается чувство чести, усиливаются чувства привязанности к славе и имени своего полка» (Мармон 1871: 565).

<sup>10</sup> Псилы (ψιλοί) — еще с периода классической древности наименование легковооруженных бойцов, вооруженных либо

луками, либо пращами, либо дротиками, либо просто камнями. См. далее примеч. к § 4.

<sup>11</sup> Кавадий (καβάδιον) — подбитая одежда до колен, имеющая откидные рукава (Кулаковский 1908: 29; Haldon 1975: 34; 36). Наряду с придворным одеянием посланников кавадий был также подпарцирной одеждой у солдат (Kolias 1988: 55–57). Э. Макгир просто переводит данный термин как *tunics*, что, очевидно, не передает значение термина (McGeer 1995: 13, 61, п. 15; 205).

<sup>12</sup> Κουκούλιν (лат. *cucullus*) — обычное значение — капюшон или платье с капюшоном, но в данном случае, как полагает Т. Колиас, слово обозначает грубый шелк (Kolias 1988: 56).

<sup>13</sup> По мнению Э. Макгира, описание одежды пехотинца базируется на соответствующем пассаже *Sylloge tacticozum* (38, 4), трактата, написанного около 950 г.: «Пусть у них носят панцири или даже кливации, и они или железные, или роговые; когда же их нет, пусть имеют кавадии с хлопком и грубым шелком, доходящие до колен; рукава — до локтей, имеющие неким образом разрезы около локтей, чтобы оттуда вытаскивать руки. Пусть же закрепятся рукава застежками позади плеч» (McGeer 1988: 38; 1995: 61, п. 14–20). Таким образом, пехотинцы Никифора носили одежду, набитую хлопком и «вычесами» шелка, до колен, с широкими рукавами выше локтя, закрепляющимися сзади петлей с пуговицей или крючком. Тогда как воины, описанные во втором трактате, должны были носить кавадии, только когда у них не было панциря (Kolias 1988 55–57, 65). Подобную информацию о вооружении воина мы найдем и в общем предписании императора Льва (*Tact.*, VI, 3, 26): «Одежда же всех пеших должна быть короткой до их колен, если возможно, иметь им и накидки (ἐπιλώρικα)». Кроме того, в данном пассаже Лев останавливается и на прическе, необходимой воинам: «И прически их сделать короткими, ведь бесполезным является отпускать длинные волосы».

<sup>14</sup> Скорее всего, речь идет о сапогах до колен или о кожаной обуви, надеваемой вместе с обмотками или гетрами (ср.: Digen.

Acrit., IV, 226; Haldon 1975: 37; Koliias 1988: 72–73; McGeer 1995: 62, п. 20–23).

<sup>15</sup> Музакии (μουζάκια) — крестьянская обувь (McGeer 1995: 62, п. 20–23; 205).

<sup>16</sup> Цервулии (τζερβούλια) — дешевая простая домашняя кожаная обувь, с ремнями или без них (Const. Porphyg. Adm. Imp., 32). Относительно обуви воинов Лев (Tact., VI, 3, 26) дает лишь очень краткую рекомендацию: «Обуви же их не быть острой спереди».

<sup>17</sup> Как видим, тяжеловооруженный пехотинец не имел вообще доспехов и шлема, вместо этого его прикрывал большой щит и сферический войлочный колпак (καμελαύκιον), с обернутой вокруг него полосой ткани (φακιόλιον) (ср.: Haldon 1975: 38; Kiliias 1988: 54–55). Такую низкую шапку Дигенис надевает на охоту (Digen. Acrit., IV, 117), а для боя — красный колпак, возможно отороченный мехом (Digen. Acrit., VI, 716). Тюрбаны как головной убор византийской знати также упоминается в эпосе (Digen. Acrit., III, 260; IV, 922: белый, украшенный золотыми письменами; VI, 737: зеленый с золотом; см.: Сыркин 1962: 163).

<sup>18</sup> Меч (σπαθίον, лат. *spatha*) — прямое двулезвийное оружие длиной с рукояткой более 90 см. Этот меч носили в ножнах на поясе, на что и указывает Никифор, в отличие от плечевой портупеи, на которой этот меч обычно носился (Haldon 1975: 31; Koliias 1988: 137–138, 152, 155, 158).

<sup>19</sup> Примечательно замечание автора военного-практика: каждый должен действовать тем оружием, к которому привык. Отметим, что в «Стратегиконе» (Maugis. Strat., XII, 8, 4) тяжеловооруженные пехотинцы вооружены еще на позднеримский манер как метательным, так и оружием ближнего боя: пращи (σφενδοβόλα), метательные стрелы-мартзобарбулы, копья, мечи, а из защитного вооружения у них были шлемы, доспехи (ζάβας), поножи, щиты одного цвета для всего нумера (тагмы). В «Тактике» Льва (VI, 24), хронологически более близкой ко времени Никифора, вооружение тяжеловооруженной пехоты изменилось: «вытянутый, большой, совершенно ок-

руглый добрый щит» одного цвета в нумере (= тагме), шлем, праща, «двусторонняя секира с одним лезвием, как лопатка (ὡς πλάθην), а вторым, как наконечник у копья, вложенная в кожаное вместилище»; у некоторых отобранных, особенно в двух первых шеренгах, должны быть доспехи-забы или панцири-лорикии, железные или деревянные наручи и поножи.

<sup>20</sup> Пращу Никифор называет σφενδοβόλον (ср. лат. *fustibalus*). Этот вид пращи считается пращой-бичом, т. е. оружием с древком (Haldon 1975: 39), однако такую пращу не обернешь вокруг пояса. Вероятно, речь в «Стратегике» идет о простом ремennom оружии. Очевидно, праща являлась запасным оружием, которое тяжеловооруженные могли применять при определенных обстоятельствах. Так, еще Вегеций (*Epit.*, I, 16) рекомендовал обучать тяжеловооруженных пехотинцев обращению с пращей, что может пригодиться при обороне в гористой и каменистой местности. Кроме того, праща могла использоваться при осадах. Также рекомендуют иметь пращи щитоносцам Маврикий (*Strat.*, XII, 8, 4) и Лев (*Tact.*, VI, 25).

<sup>21</sup> Щит, который рекомендует Никифор пехотинцам, должен быть более 1,4 м в длину. Какой формы был этот щит, автор не указывает, очевидно, считая эту форму обычной и самой разумющейся. Щит такой длины мог быть в это время овальным или миндалевидным. Еще на рубеже IX–X вв. император Лев (*Tact.*, VI, 24) ясно говорил о «вытянутом, большом, отовсюду совершенно округлом», т. е. овальном щите. Однако уже в середине X в. *Sylloge tacticoꝝum* (38,1) описывает щит, сужающийся книзу. Такой же щит показан у пехотинцев и на миниатюрах мадридской рукописи Скилицы (вторая половина XII в.) (Hoffmeyer 1966: 84; McGeer 1995: 205). Данный щит был деревянным, обтянутым кожей и носился не только на рукоятках, но и на плечевой портупее. О миндалевидных щитах подробнее см.: Kolias 1988: 89–91.

<sup>22</sup> Пика (κοῦτάριον) — перевод условен, точнее следовало бы перевести «длинное копье», поскольку пика отличается от копья не длиной древка, а формой наконечника, который у пики

узкий и небольшой. У Льва мы можем найти объяснение данного термина (Leo. Tact., VI, 32): «...контарионом называли копье».

<sup>23</sup> Согласно исследованию Э. Шильбаха, византийская пядень (πυδάριον) составляла 23,4 см (Schilbach 1970: 19–23). Следовательно, длина пики пехотинца у Никифора была более 6,8–7 м. Э. Макгир полагает, что такая длина пики слишком велика, ведь в *Sylloge tacticorum* (38,3) длина копья определяется в 8–10 локтей (3,7–4,7 м). На этом основании он считает, что пядень у Никифора должна быть короче (McGeer 1995: 63, п. 29–31; 206). С другой стороны, Т. Колиас считает, что копье действительно было 6,5–7 м (Kolias 1988: 197). Дж. Хэлдон определяет обычную длину пехотного копья в 4,2 м, при наконечнике более 22 см (Haldon 1975: 32; ср.: *Syll. tact.*, 39,1; 8). Впрочем, можно полагать, что Никифор рекомендовал оружие, которое превосходило обычную длину копий. Ведь, как явствует из трактата, главная тактическая задача пехотинцев состояла в том, чтобы противостоять атаке вражеской конницы, а не сражаться между собой, поэтому большая длина пика в данном случае не выглядит чрезмерной, тем более что есть и историческая параллель: длина сарисс македонской фаланги «по уставу» достигала 7 м (Polyb., XVIII, 29, 2; Ael. Tact., 14, 2; Leo. Tact., VI, 3, 37; 39).

<sup>24</sup> Видимо, копья имели большие наконечники (у Никифора: ξίφάρια), поскольку Лев (Tact., VI, 24) сравнивает лезвие секиры с «мечом» у пики (ὡς κονταρίου ξίφος). По замечанию Э. Макгира, длина наконечника копья была 1,5 пядени = 35 см (McGeer 1995: 206).

<sup>25</sup> Заклепки (κοῦβλια, лат. *cuspis* — «жало, острие») — считается, что здесь слово означает заклепки, крепящие втулку наконечника к древку (Kolias 1988: 189, 198–199). Поскольку данные заклепки не обязательны для наконечника, то можно предположить, что они, густо насаженные на древко, просто усиливали его конец, защищая от обрубания.

<sup>26</sup> В древнегреческом военном лексиконе псилами (ψιλοί), т. е. «лысыми», лишенными защитного снаряжения, назывались



не только лучники, но и другие легковооруженные воины: дротикометатели, пращники и метатели камней рукой. Лев (Tact., VI, 24) отмечает, что и в его время легковооруженных, в том числе и лучников, называют «псилами». Интересно отметить, что Никифор (Strat., 4, 3) именует псилами, вопреки античным канонам, даже легких конных лучников.

<sup>27</sup> Согласно Маврикию (Strat., XII, 8, 5) и следующему за ним Льву VI (Tact., VI, 2; 26), в колчане легковооруженных должно находиться 30–40 стрел.

<sup>28</sup> Эти небольшие круглые деревянные щиты держались на левой руке даже во время стрельбы, они в отличие от больших щитов не вешались на плечевую портупею (Kolias 1988: 110). Этот вид щита упоминается в эпосе у конного Дигениса Акрита, который еще был вооружен палицей (Digen. Acrit., VI, 144; 157; 205). Отметим, что в *Sylloge tacticorum* (38,1) упоминается наряду с вытянутым миндалевидным круглый щит диаметром около 75 см (Kolias 1988: 110–115; Haldon 1975: 34).

<sup>29</sup> В качестве дополнительного оружия лучники также имели пращи, обвязанные вокруг пояса. Однако насколько были действенны такие пращники, которые сражались, в основном, как лучники? Очевидно, их эффективность была невелика. Лев (Tact., VI, 26) также описывает вооружение псилов: лучники имеют саадак (τοζοφάρετρα), а у нелучников еще и дротики «виритты, которые зовутся риктарики (βιρίττας, ἃ λέγεται ρικτάρια)», небольшие щиты, пращи, секиры, как у тяжеловооруженных, «в кожаных вместилищах».

<sup>30</sup> Следовательно, лучники были основным родом легковооруженных войск в армии, описываемой в трактате: на 11 200 оплитов приходится 4800 стрелков. Отметим, что легковооруженные объединялись в десятки, пятидесятки и сотни, но не тысячи, поскольку они не действовали на поле боя таким глубоким строем, как щитоносцы. Впрочем, трактат *De castrametatione* (1) рекомендует легковооруженных, не включенных в смешанные таксиархии, организовывать в отдельные таксиархии.

<sup>31</sup> У классических тактиков строй в виде каре рекомендовалось выстраивать в случае возможности нападения врагов со всех сторон (Asclep. Tact., 11, 6; Ael. Tact., 36, 6; Arr. Tact., 28, 4–5). Это был строй фаланги для марша. В частности, его использовали для отражения возможных атак вражеской конницы (Хен. Анаб., III, 4, 19–23; Hell., IV, 3, 4; Diod., XIV, 80, 1). В позднеримскую эпоху каре (*agmen quadratum*) также было походным порядком, состоящим из трех колонн с авангардом впереди и арьергардом сзади (Amm., XXIV, 1, 2; ср.: XXV, 3, 2; XXVII, 10, 6), или же этот латинский термин обозначал простое построение армии в каре (Amm., XXVII, 2, 8; ср.: XXIX, 5, 39; XXXI, 12, 4; см.: Viansino 1985. Ps. I: 405, s. v. *quadratus* B). Причем оба боевых порядка были достаточно близки друг другу: в первом случае речь о каре с колонной посередине, а во втором — без нее. В построении в виде пехотного каре римляне и позднее византийцы отбивали атаки персидской конницы, выставляя вперед копья (Hdn., VI, 5, 9–10; Anon. De reb. bel., 19, 4; Veget. Epit., III, 26; Procop. Bel. Pers., I, 18, 46–48; Bel. Goth., I, 28, 22; IV, 8, 16; 29, 17; ср.: Veget. Epit., I, 26). Маврикий (VII, 11), а вслед за ним Лев (Tact., XIV, 24) рекомендовали создавать каре для отступления в случае поражения от конного противника для сохранения обоза в середине войска. Пеших лучников при этом рекомендовалось строить на флангах для обстрела наступающего врага. Итак, само каре — это первый элемент, из которого возникла тактика взаимодействия пехоты и конницы, описываемая в настоящем трактате Никифором.

Второй элемент подобного взаимодействия — принцип защиты сплоченным строем пехоты своих конных сил — также имел к X в. долгую традицию в римском мире. После битвы при Адрианополе (378 г.) конница стала приобретать у римлян большее значение. Уже в 380-е гг. римские щитоносцы вместе с армянской пехотой служат своеобразным живым щитом для армянской пиконосной конницы, которая сражается впереди с персидскими всадниками и отходит для отдыха за стену щитов (Фавст. Бузанд, V, 5). Впрочем, возможно, данная так-

тика была все же персидской по происхождению, которую восприняли под влиянием Сасанидов армяне, а с римской пехотой она была доведена до совершенства. Ведь у персов пехота состояла из необученных ополченцев, которые, находясь во второй линии, за конницей, играли вспомогательную роль в бою (Амм., XXIII, 6, 83; XXIV, 6, 8; Procop. Bel. Pers., I, 13, 25). У армян также пехота набиралась из ополченцев-крестьян, а конница — из землевладельцев-азатов, у римлян же была более боеспособная пехота. Не случайно же персидский царь в монологе, приводимом Фавстосом Бузандом (V, 5), отмечает эффективность такого построения войск.

В первой половине X в. в византийской армии использование своеобразного каре было новым явлением в военной практике (*Syntaxis armatorum quadrata*; *Sylloge tacticozum*, 47, 19; *Niceph. Ouran. Tact.*, 56–65). Э. Макгир, в частности, предполагает, что подобное построение возникло у византийцев во время кампаний на месопотамской границе доместика схол Иоанна Куркуаса между 922 и 944 гг., причем источником для изобретения данного каре послужил походный лагерь (McGeer 1995: 262–266).

Никифор именует каре «двойным четырехугольником», поскольку в двух передовых и двух последних шеренгах стоят копейщики (см. § 7) — это его собственная разработка, потому что в его вероятном первоисточнике об этом речь не шла, да и в античных трактатах об этом тоже не упоминалось (McGeer 1995: 265–266).

<sup>32</sup> Никифор синонимично называет воинские формирования то, чаще, «отрядами» (*παράταξις*), то, несколько реже, «подразделениями» (*παράταται*), а то и «фалангой» (*φάλαγγ*; *Niceph. Strat.*, 1, 3; 2, 17; 3, 1–3; 4, 9; 17). Естественно, первые два варианта перевода условны.

<sup>33</sup> Боевой порядок армии, описываемой Никифором, представляет собой одно большое каре, внутри которого размещены конные отряды. В каре оставлены интервалы для проезда 15–20 всадников одновременно, т. е. расстояние примерно 25 м. Следовательно, конница выходила из каре колонной, которая затем



должна была развернуться в отряд в 100 рядов (см. далее: Niceph. Strat., 4, 3).

<sup>34</sup> Автор предполагает два способа построения армии в бою в зависимости от наличия у врагов пехоты и конницы. Главная ударная сила византийцев и предполагаемого противника заключается в коннице; пехота мыслится как вспомогательная сила, которая служит живым щитом для всадников. Первая ситуация: византийцы обладают многочисленной конницей, а пехота врага немногочисленна, тогда для атак на противника следует оставлять 12 интервалов в каре для действия конницы. Второй вариант действия: если конница у страстига невелика по численности, а у врага есть значительное количество пехоты, то для всадников достаточно и восемь интервалов. В этом случае оставляется только по два прохода на каждой стороне каре. Как показывает Э. Макгир, данный параграф взят автором из трактата *Syntaxis armatorum quadrata* (около 950 г.), совпадения с которым иногда буквальные (McGeer 1995: 63, п. 39–51; 258–267).

<sup>35</sup> Автор не поясняет вооружение дротикометателей, главным оружием которых, естественно, были метательные копья. По трактату непонятно также, к каким, тяжело- или легковооруженным, войскам они относятся, ведь император Лев (Tact., VI, 24) прямо говорит, что в его время (рубеж IX–X вв.) пельтастов как среднего рода пехоты не существует, а дротикометатели со щитами считаются легкой пехотой. Если говорить об упомянутых ниже наемниках, то они не обязательно были легкими (см., например, о развитии вооружения норманнов на византийской службе: Серен 1998: 32–33). О вооружении метателей дротиков мы можем найти данные в *Sylloge tacticomum* (38, 6; 39, 8), которое конкретно говорит о длине дротиков в  $1\frac{1}{3}$  оргии или 12 пяденей (2,7–2,8 м) и рекомендует каждому метателю носить по 2–3 таких копья, чего обычно хватало для дальнего боя (Нефёдкин 1999: 86). Эти дротикометатели также имели щиты, но более умеренных размеров, нежели тяжеловооруженные бойцы (см. далее § 9).

<sup>36</sup> Русы в середине X в. активно участвовали в войнах Византии: 700 воинов насчитывалось в первой (911 г.) и 629 во второй экспедиции на Крит (949 г.), 415 воинов были в армии, направленной в Ломбардию в 935 г., вспомогательные бойцы-русы сражались вместе с византийцами против арабов при Хадате (954 г.), в 960 г. они вместе с Никифором завоевали Крит, два их корабля были в византийском флоте, направлявшемся в Италию в 968 г., и, наконец, в 988 г. великий князь Владимир прислал императору Василию II 6000 воинов, из которых позднее сформировалась варяжская дружина (Heath 1979: 14–17; McGeer 1995: 209). Интересно отметить, что автор трактата считает русов дротикометателями, что не согласуется с общераспространенным представлением о русичах той эпохи как о щитоносцах с копьями. В византийской же армии эти гвардейцы были секироносцами.

<sup>37</sup> У Никифора — «этнос» (ἔθνη) — народы, не входившие в состав Византийской империи; так же именовались языческие племена. В византийской армии этого периода продолжали широко использовать наемников. Так, в частности, арабские источники упоминают русов, славян, болгар, венгров, хазар (см.: McGeer 1995: 201, п. 9).

<sup>38</sup> Таким образом, оказывается, что в армии есть и специальные дротикометатели, и пращники-профессионалы, которые по 200 бойцов были прикреплены к каждой таксиархии (см. далее: § 8). О пращниках см.: Kollias 1988: 254–259.

<sup>39</sup> Естественно, что эти проходы должны охраняться, причем тут действуют вспомогательные не фемные войска — различные племенные отряды, имевшие вооружение, приближающееся к типу древних пельтастов, главным оружием которых были метательные копья. Таких воинов — охранников интервалов — должно быть 360–600 человек при двенадцати проездах. Данные бойцы, имевшие щит, служили своеобразным прикрытием для действующих позади них лучников и пращников. Эти щитоносцы, судя по длине интервала, в который проезжали 15–20 всадников, стояли в одну шеренгу. Данные отряды были достаточно мобильны, не соблюдали строгого бое-

вого порядка и должны были выходить на фронт для поддержки своей конницы и отражения атаки всадников противника, действуя при этом, очевидно, в развернутой линии. Для этой роли хорошо подходили мало дисциплинированные иностранные наемники.

<sup>40</sup> Таким образом, лучников, находящихся в центральных шеренгах, должны прикрывать тяжеловооруженные щитоносцы от нападений с фронта и тыла. Отметим, что 11 200 тяжеловооруженных воинов армии, описываемой тут Никифором, при таком построении составят 2800 рядов, тогда как 4800 лучников будут построены лишь в 1600 рядов, т. е. щитоносцы должны будут где-то стоять вообще без псиллов. Подобное построение, естественно, рассчитано на сражение, в котором пехота действует не наступательно, но оборонительно. Данное взаимодействие в чем-то напоминает действие мушкетеров и пикинеров в XVI в., когда первые вели обстрел врага, а вторые, выставляя пики вперед, не давали врагу, главным образом коннице, приблизиться к строю, давая тем самым мушкетерам возможность вести постоянный огонь. О подобном построении сообщает и «Византийский аноним VI века» (16, 4), говоря, что воины, стоящие в глубоком построении позади четвертой шеренги, могли иметь на вооружении или более короткие копья, или дротики, доратионы и прочее метательное оружие, за исключением трех последних шеренг и трех крайних рядов. Г. Л. Дельбрюк (1994 Т. I: 55, 126–127) отрицает эффективность подобного метания из последующих шеренг, кроме тех случаев, где речь идет о построении на возвышающейся местности, с которой метать сверху вниз весьма удобно. Впрочем, многочисленные упоминания такого построения говорят о его жизнеспособности. Эффект поражения был рассчитан на густую массу стрел: какая-нибудь да попадет в цель.

<sup>41</sup> Возникает впечатление, что наш автор сопоставляет свое собственное построение, у которого ряд состоял из четырех тяжеловооруженных по краям и трех лучников в середине, с реформированной Александром фалангой, ряд которой, в свою очередь, состоял из шестнадцати воинов: четырех македонян-

гоплитов и двенадцати азиатов — лучников и дротикометателей. Причем македоняне, судя по всему, стояли в ряду первыми тремя и последними (Агг. Ап., VII, 23, 3–4; ср.: Sekunda 1984: 23, 25). Впрочем, возможно, данное сопоставление ряда в фаланге Никифора и Александра возникает только в нашем воображении, тогда как сам император имел в виду только глубину македонской фаланги.

<sup>42</sup> Эфиопы — в данном случае имеются в виду индийцы Пенджаба, которые под предводительством раджи Пора дали бой Александру при Гидаспе (совр. р. Джелам) в 326 г. до н. э. (например, ср.: Theodoret., I, 23)

<sup>43</sup> Таким образом, Никифор, возможно, передавая распространенное в его время мнение, считает, что македонская фаланга имела глубокое построение именно с целью отразить нападение слонов. Естественно, что данное объяснение носит искусственный характер и не соответствует действительности. Свидетельства о построении фаланги по 10, 12 и 16 гоплитов в глубину встречается уже в древних тактиках (Asclep. Tact., 2, 1; 9; Ael. Tact., 4, 2; 8, 3; Агг. Tact., 5, 5; 9, 6). Классическим числом ряда македонской фаланги следует признать шестнадцать гоплитов. Однако подобное глубокое построение, очевидно, появилось еще до того, как Александр Македонский впервые встретил на поле сражения боевых слонов раджи Пора. Ведь в битве при Гавгамелах (331 г. до н. э.), судя по всему, слоны индов лишь числились в персидской диспозиции, но реально в бою не участвовали, находясь в лагере, где и были захвачены македонянами (Агг. Анаб., III, 15, 4). Скорее всего, ряд в шестнадцать человек был введен в македонской фаланге еще Филиппом II, отцом Александра. Это могло объясняться тем, что Филипп, создавая фалангу, имел плохо обученную пехоту, которая состояла из ополченцев, привыкших, в основной массе, вести бой по способу пельтастов; и дабы противостоять своим врагам: иллирийцам, фракийцам и грекам, Филипп должен был углубить строй своей фаланги, по сравнению с традиционными греческими образцами, где ряд состоял из восьми гоплитов. Это было сделано, скорее всего, по фиванской

модели, с тем чтобы фаланга своим натиском «продавливала» строй противника. Отметим, что Маврикий (Strat., XII, 8, 9, 7–8) справедливо объясняет строй из шестнадцати шеренг у древних тем, что в середине стояли плохие бойцы, а спереди и сзади — более опытные и храбрые.

<sup>44</sup> Никифор как военный-практик понимает, что при глубоком строе тяжеловооруженных сражаются только передние шеренги, тогда как остальные оказывают психологическое воздействия на первых, не давая им бежать и создавая чувство уверенности в том, что при неблагоприятном исходе дела, задние поддержат передних (ср.: Leo. Tact., XII, 40).

<sup>45</sup> Агаряне ('Αγαρηνοί) — обычное название византийцами арабов, которые именовались по имени египтянки Агари, служанки Сары, ставшей затем женой Авраама (Быт., 16); от их сына Исмаила, как считалось, произошли арабы. Отметим, что далее Никифор везде называет противников аравитами ('Αραβίται), а не агарянами (2, 10; 12; 4, 17).

<sup>46</sup> Фраза, сложная для понимания. Ее вообще убирает из текста Ю. А. Кулаковский, считая интерполяцией. У него, впрочем, эта фраза разделена на два предложения. Первая часть сентенции «Согласно войнам древних мужей» выглядит простым обобщением, следующая же — «часто и агаряне были побеждены», кажется, говорит о том, что и арабы были побеждены глубокими строями пехоты типа македонской фаланги. Данное предложение Э. Макгир переводит лишь по смыслу: When compared with the wars of the ancients, even the offspring of Hagar have greatly reduced the depth of their formations. Несомненно, что данная сентенция была изначально в «Стратегике», поскольку она сохранилась и у Никифора Урана (Tact., 56, 7): «Сейчас же не действительны такие строи, так как и сарацины имеют намного меньше по численности людей, чем та, которую имели для сражений древние». Видимо, речь идет о глубине строя в 10–16 человек, которую не использовали арабы — главные противники византийцев на Востоке. Соответственно и ромеям для противостояния арабам не нужно было использовать такие глубокие строи.



<sup>47</sup> Двустороннее (*ἀμφίστομος*) построение — в древности так именовался строй фаланги гоплитов, на фронте которого стояла шеренга офицеров-лохагов, а в тылу — шеренга замыкающих урагов (*Asclep. Tact.*, 3, 5). Согласно автору I в. н. э. Онасандру (21, 2), подобный строй был предназначен для отражения атаки сзади. У Маврикия (*Strat.*, II, 4, 3; III, 15, 5) конница строится «двусторонним» построением именно для отражения атаки с тыла. Э. Макгир предполагает, что данное построение должно было обезопасить воинов в строю каре в том случае, если неприятели прорвутся вовнутрь. В этом случае тяжеловооруженные, стоящие в шестой и седьмой шеренги, повернутся и примут удар (McGeer 1988: 139). Кроме этого, естественно, гоплиты препятствовали лучникам покидать строй и служили резервом, из которого брались воины для усиления в случае необходимости первых двух шеренг щитоносцев у Никифора.

<sup>48</sup> То есть одну таксиархию из двенадцати, составлявших армию.

<sup>49</sup> В X–XI вв. основной тактической единицей византийской пехоты была таксиархия (она же хилиархия) — отряд в 1000 человек списочного состава, из которого 400 были тяжеловооруженными, 300 — лучниками, 200 — дротикометателями и прашниками, а 100 — копейщиками-менавлатами. Таксиархия делилась на сотни, пятидесятки и десятки. Из 1000 воинов первые 700 были линейными солдатами, составлявшими отряд в 7 шеренг по 100 человек в каждой, тогда как метатели и менавлаты были, по существу, легкими войсками, использовавшимися для стычек и действий на пересеченной территории (*De castr.*, 20; см. далее: § 9). Для сравнения отметим, что в самом конце X в. автор трактата *De castrametatione* (1; 6) указывал, что в таксиархии была та же 1000 воинов, но теперь 500 оплитов, 300 лучников и 200 дротикометателей.

<sup>50</sup> Никифор синонимично именует пики то монавлиями, то монавлами (*μονάβλια*: 1, 9; 2, 14; *μόναυλα*: 1, 11; 2, 11). Э. Макгир (1995: 8) в своем издании автоматически исправляет это название на «менавлией», как это оружие называется в

других текстах. В настоящем переводе оставляется написание данного слова как в тексте источника, но в примечаниях используются стандартные наименования «менавлы» и «менавлаты». Лев Мудрый так объясняет значение данного обозначения для копья (Tact., VI, 32): «Из всех же кавалеристов, катафрактов и некатафрактов, одни имеют копья (κοντάρια), а другие называемые теперь менавлы (μένανλα), которые древние звали лонхе (λόγχας)». Следовательно, данное оружие сопоставляется им с ударным копьём греческой конницы (Agr. Tact., 4, 2; ср.: Asclep. Tact., 1, 3; Ael. Tact., 2, 12; 15), известным по античным тактикам, или же с ланцеей — колюще-метательным копьём римской конницы императорской эпохи (Agr. Tact., 4, 7; 9). В данном случае, скорее всего, имеется в виду первый вариант, учитывая длину наконечника, упоминаемого Львом. Еще Ю. А. Кулаковский (1908: 30, 52 s. v. μοναυλάτοι) указывал, что греческое слово μοναυλα происходит от латинского обозначения охотничьего копья venabulum (ср.: Haldon 1975: 32–33; Koliass 1988: 195). Замечание же о конструктивных особенностях римской венабулы мы можем найти у латинского поэта августовской эпохи Грация Фалиска (Sueteg., 108–110): «Еще та вершина венабул снабжена огромным наконечником (valido... dente), и, ограниченная гневом наклонной раны, она по обычаю брала на себя любую тяжесть».

<sup>51</sup> Э. Макгир (1995: 64, п. 83–84), сравнивая тексты «Стратегики» и Никифора Урана (Tact., 56, 8), указывает на лакуну в описании менавлы. У последнего автора читаем: «...толстые менавлии, имеющие длину то полторы, а то и две оргии, а их наконечники чтобы имели то полторы, а то и две пядени» (здесь и далее выделение возможной лакуны мое. — А. Н.). Естественно, у Фоки речь в данном пассаже идет не о длине всего копья, а только о наконечнике длиной 47–58 см (Кулаковский 1908: 30, примеч. 3). Мы видим, что информация двух текстов несколько различается: Фока указывает длину наконечника 2–2,5 пядени, а Уран — 1,5–2 пядени (35–47 см), следовательно, тут последний автор добавил некую свою информацию, и не обязательно на этом основании считать,

что в тексте «Стратегики» тут была лакуна. Просто Фока, описывая длину копья, имел в виду его наконечник, древко же описывается ниже (§ 11). Для сравнения отметим, что император Лев (Tact., XI, 26), описывая конструкцию треноги, используемой для защиты лагеря в Болгарии, говорит: «Только же около вершины менавлы большой и крепкий наконечник насаживается на заранее наклоненную треногу, как сказано, длиной в две пядени или немного меньше» (47 см).

<sup>52</sup> Менавлаты как новый род войск появляются в византийской военной литературе в этот период, в середине X в., вероятно, как ответ византийцев на атаки тяжеловооруженной конницы неприятеля. Они были вооружены как оплиты, но имели пику-менавлу и менее большой щит, что позволяло им быть более мобильными, нежели линейные пехотинцы. Еще в *Sylloge tacticoꝝ* (47, 16), т. е. незадолго до написания трактата Никифором, менавлаты действуют по-другому. Они составляют отдельный отряд в 300 бойцов, который при приближении вражеской конницы на расстояние выстрела из лука (около 330 м), построившись клином или в развернутом построении, выходит вперед своей пехоты на расстояние 30–40 оргий (55–75 м) и принимает на себя атаку, разя коней неприятеля пиками (McGeer 1995: 273–278).

<sup>53</sup> Интересно замечание Никифора о том, что тяжеловооруженные всадники-катафракты попытаются приблизиться к пешему строю и даже сломать пики, направленные на их броню и защиту коней (ср.: *Front. Strat.*, II, 3, 20). Обычно тяжеловооруженная конница, как и тяжелая кавалерия Нового времени, не пыталась атаковать сплоченный строй пехоты, в противном случае стойкое сопротивление пеших обычно отбивало ее атаку (ср.: *Агг. Ас.*, 30; *Mauric. Strat.*, XII, 7, 13). В данном случае, вероятно, Никифор полагал, что враги будут атаковать, поскольку они знали плохие боевые качества византийской пехоты, которая не устоит перед конной атакой-шоком. Действительно, еще Лев (Tact., XVIII, 115) на рубеже IX–X вв. рассказывал, что арабские тяжеловооруженные всадники снаряжены не хуже византийский. Византийский же эпос также



представляет арабов копейщиками (Digen. Acrit., I, 291; IV, 38; V, 179).

<sup>54</sup> Шеренгу менавлатов нельзя отрывать от тяжеловооруженных, поскольку иначе она может быть отрезана от своего отряда и разгромлена. Кроме того, нахождение впереди своих затруднит ведение стрельбы лучниками, стоящими в стою за оплитами. Поэтому рекомендация Никифора относительно менавлатов является уже другим тактическим построением, нежели в *Sylloge tacticozum*, где менавлаты составляют отдельный отряд: здесь менавлаты включены в таксиархии и действуют как их часть в тесном взаимодействии с остальными воинами отряда. Отметим, что уже Вегеций (Epit., III, 19) упоминает строй «пила» (*seffa*), в котором отобранных воинов выстраивают перед строем для отражения врага, для того чтобы дать возможность выправиться своему строю.

<sup>55</sup> Следовательно, три первые шеренги щитоносцев выставили пики вперед, возможно упирая их в землю, как рекомендовал еще Маврикий (Strat., XII, 7, 14), создавая тем самым стену копий, непроходимую для вражеской конницы. Отметим, что пехотинцам явно надо было управлять длинной пикой двумя руками, по крайней мере, пока они направляли на врага это оружие. Следовательно, их большие щиты обязательно должны были иметь плечевую портупею для удобства применения.

<sup>56</sup> Таким образом, речь идет о перестроении последний седьмой шеренги оплитов назад от первых двух, в результате чего на фронте отряда оказываются три шеренги тяжеловооруженных пехотинцев, которые все вместе выставляют вперед свои пики (их длина позволяет это сделать). Выходящая вперед шеренга разделяется на две и проходит по интервалам справа и слева от остальной таксиархии. Если же пики трех первых шеренг будут сломаны (а сам автор как опытный военный считает, что это вряд ли произойдет), то тогда вперед (видимо, между атаками конницы врага) должны выйти менавлаты и создать четвертый ряд копий. Естественно, менавлаты должны встать впереди первой шеренги, поскольку это были отборные по храбрости и силе воины, вооруженные, соответственно своей

задаче, более короткими пиками, концы которых для отражения шока конницы, вероятно, также упирали в землю (McGeer 1988: 141). Ведь еще Маврикий (Strat., XII, 7, 14) рекомендовал отражать атаку конницы, упирая пики трех первых шеренг в землю. Позднее (около 1000 г.) Никифор Уран (Tact., 56, 9–10) советовал действовать несколько по-другому для отражения атаки катафрактов: удвоить количество шеренг, доведя их численность до 14, путем вхождения одного ряда в другой, а уже перед ними выставить шеренгу менавлатов. Таким образом, данный строй был более глубоким, что говорит, с одной стороны, о большой угрозе, которую представляла данная атака для пехоты, а с другой — об ухудшении качества пеших.

<sup>57</sup> Данная фраза, как полагает Э. Макгир, заимствована Никифором из *Sylloge tacticorum* (McGeer 1988: 157; 1995: 210). Для древка менавлы выбирался длинный ствол тех пород деревьев, которые были известны своей прочностью: дуб, кизил и не атрибутированная пока ацикидия. Из ясеня, дуба и кизила еще древние греки предпочитали изготавливать свои копья (Theoph. Hist. plant., III, 12, 1–2; V, 1, 2; 6, 4). Как видно из пассажа, древки старались делать из одного ствола, поскольку он прочнее, чем составной; лишь том случае, когда его найти невозможно, древко можно было изготовить составным. Еще в начале XIX в. для прочности кавалерийские пики рекомендовалось делать из целого ствола, причем у французов древко пики было из ясеня (Брак 1872: 242). Судя по дальнейшей рекомендации Никифора, копья воины делали себе сами (ср.: Каждан 1954: 23). Напомним, что согласно «Тактике» Никифора Урана (56, 8) длина древка была 1,5–2 оргии, т. е. около 2,7–3,7 м (ср.: Kollias 1988: 194–195).

<sup>58</sup> Видимо, речь идет о выходе дротикометателей из строя во время отражения отрядом атаки катафрактов. Когда последние заняты боем легковооруженные могли неожиданно поразить их как издали, так и вблизи (Xen. Anab., III, 2, 18–19; Caes. B.G., V, 16; ср.: Veget. Epit., III, 16; McGeer 1995: 270). Подобный случай упоминается и в эпосе «Дигенис Акрит» (VI, 500–520): когда герой был занят поединком с конным против-

ником, пехотинец, подобравшись поближе, поразил коня Акрита в бедро.

<sup>59</sup> Э. Макгир (1995: 65, п. 131–133) восстанавливает две лакуны в данной фразе на основании параллельного свидетельства «Тактики» Никифора Урана (56, 13): «А если подойдет и пешее подразделение врагов, тогда пусть разделят **менавлатов с дротикуметателями на два отряда. И половина пусть двинется на левое крыло, то есть вершину нашего подразделения, а половина — на правое. И когда эти крылья они обойдут, как сигма, к вершине, чтобы атаковали с двух сторон эти менавлаты с дротикуметателями** по бокам подразделения врагов и разбили их». Следовательно, речь идет о простом окружении строя противника, путем выведения менавлатов и метателей через интервалы по бокам таксиархии. Построение же фаса каре с выдвинутыми вперед отрядами автор сравнивает с буквой «сигма», напоминавшей полукруглую дугу.

<sup>60</sup> В данном параграфе речь идет о бое пехоты противников. Это единственный пассаж в трактате, где описывается столкновение пеших отрядов. Данная ситуация являлась нетипичной, поскольку основной атакующей силой была конница. Пассаж описывает две тактические ситуации. В первой войско врага построено линией. В данном случае рекомендуется выпустить на двух боковых фасов бойцов с дротиками и менавлами, которые должны напасть на фланги противника, в то время как основная линия их войск будет скована борьбой с фасом каре. После чего, по мнению автора, должна последовать победа. Во второй ситуации пехота врагов приближается, построившись в каре, что расценивается Львом (Tact., XVIII, 118) как достаточно типичный строй арабов. В этом случае Никифор рекомендует направить менавлатов и метателей дротиков на помощь тому фасу, где наступает враг, и лишь обороняться, сдерживая врага. Также см.: McGeer 1988: 140.

<sup>61</sup> Вьючные животные (*σαγμαρια* — от лат. *sagmarius* — «вьючное животное») — обычно лошади или мулы, навьючен-

ные тюками весом примерно 10 модиев (всего по модию аннон — 114 л) зерна (Haldon 1990: 251, п. (С) 548–553).

<sup>62</sup> То есть стрелы, собранные государственными реквизициями (Constant. Porphyg. De ser., 257; ср.: McGeer 1988: 143, п. 31; 1995: 65, п. 138; 207).

<sup>63</sup> Вспомним, что у лучников в двух колчанах уже было 100 стрел, т. е. всего получалось 150 снарядов у каждого бойца. Видимо, это считалось достаточным для битвы. Естественно, что стрельба через несколько передних шеренг не была прицельной, она была рассчитана на массовый огонь: ведь 300 лучников одной таксиархии при скоростной стрельбе могли выпустить за минуту примерно 3000 стрел.

<sup>64</sup> Согласно Никифору Урану (Tact., 56,14), на мулах или ослах для каждого отряда привозится по 15 000 стрел, так что всего этих снарядов получается 180 000 или 200 000, но лучше, замечает Уран, чтобы их всего было 400 000.

<sup>65</sup> Данный совет о выделении специальных воинов, которые не будут стоять в строю, а будут подносить снаряды и воду, еще раз показывает нам автора как военного-профессионала, который знает, что в бою нехрабрые солдаты будут под предлогом пополнения боеприпасов удаляться из строя, а затем они отнюдь не будут спешить туда вернуться. Причем византийское военное законодательство под страхом смерти запрещало раненым воинам во время боя покидать строй (Maugis. Strat., I, 8; Leo. Tact., VIII, 21–23; ср.: Digest., XLIX, 16, 8, 4).

<sup>66</sup> Сосуд (*βαυκάλιον*, от лат. *baucalis*) — емкость с узким горлом. Э. Макгир переводит *gourds* — «флаконы из тыквы». У Никифора Урана (56,14) в соответствующем месте — *καυκίον*.

<sup>67</sup> Согласно трактату *De velitatione* (5), особенно в летние месяцы надо при отсутствии вблизи воды заготавливать на каждую сотню воинов 10 бурдюков воды, которую и следует подавать во время боя.

<sup>68</sup> Хироманганы (*χειρομάγγανα*), — очевидно, небольшие ручные одноплечные камнеметы (ср.: Theoph. Chron., p. 384 de Voog; благодарю И. Ф. Каюмова за консультацию по данному вопросу). По мнению П. Чеведдена, этим орудием управлял

один человек (Chevedden 2000: 79, 110). Т. Колиас рассматривает эти ручные манганы как стволы для выбрасывания греческого огня, тогда как сами баллоны с веществом лежали на повозках (Kolias 1988: 249–253).

<sup>69</sup> Элакати (ἤλακάτια) в данном контексте предлагается считать либо лебедкой, либо даже стволом для метания стрел (McGeer 1995: 65, п. 150–155). Существует и другая точка зрения, рассматривающая данное оружие как легкий камнемет типа онагра (Hoffmeyer 1966: 130, 134). П. Чеведден полагает, что это было требюше мачтового типа, т. е. аппарат, имеющий метательный рычаг с противовесом, который закреплялся на раме (Chevedden 2000: 79). Император Лев VI (Tact., VI, 27) так говорит об артиллерии армии рубежа IX–X вв.: «Другие повозки имеют стрелометы (τοξοβολίστρας) и стрелы к ним, и баллисты, или манганиконы (μαγγανικά), называемые алакати (ἀλακάτια), поворачивающиеся кругом, и тонкосработанные медные манганарии (μαγγαναρίους) — и все это пусть собственностью начальника остается». Таким образом, в данном случае алакати (или у Никифора — элакати) — это, по существу, поворачивающиеся кругом камнеметная баллиста более крупного размера, нежели хироманган.

<sup>70</sup> Ручные сифоны (χειροσίφωνα) — это аппараты для метания греческого огня. Считается, что «вертлюг с сиянием» (στρεπλὸν μετὰ λαμπρῶ) — ствол, через который происходило метание огня («сияния») (Zenghelis 1932: 279–282). Лев (Tact., XIX, 57) так говорит об этом оружии: «Используются также и небольшие сифоны, другим способом метаемые рукой сильных воинов из-за железных щитов, которые называются ручными сифонами, при нашем царствовании недавно изготовленные». Устройство огнемета было достаточно простым, его главными составными частями был сам бронзовый сифон, который выбрасывал масло, труба, по существу ствол, через который проходила смесь, и жаровня для поджигания смеси. Подробнее о греческом огне у византийцев: Mercier 1952: 24–31; Haldon, Byrne 1977: 91–99.



<sup>71</sup> Тагма — подразделение регулярных гвардейских формирований. Существовали четыре центральные тагмы, расквартированные в самом Константинополе или в стационарных лагерях по обоим берегам Босфора. В каждой из четырех тагм было 1000 человек. Во время военных походов тагмы сопровождали императора и поэтому назывались «императорскими отрядами». В состав полевой армии тагмы вошли во второй половине VIII в. Тагма схол во главе с доместиком известна с 765 г., с 767 г. известна тагма экскувитов во главе с доместиком. При императрице Ирине (797–801 гг.) к этим двум тагмам присоединилась тагма виглы (которая также носила архаическое название «арифмов»), во главе с друнгарием виглы. Со времени Никифора I (801–813 гг.) известна тагма иканатов во главе с доместиком. В отличие от фемного войска рядовые и командиры отрядов-тагм находились на государственном обеспечении и ежемесячно получали жалование из государственной казны. Довольно высокий процент составляли в тагмах наемники-иноземцы. В X в., и особенно при Никифоре Фоке, тагмы расквартировываются также в провинциях, особенно в пограничных, и подчиняются непосредственно доместику схол. Об организации тагмных соединений во второй половине X в. см.: Haldon 1984; Kühn 1991.

<sup>72</sup> Э. Макгир добавляет «а другие из фем», поскольку турмы были подразделениями фем, а не тагм (McGeer 1995: 66, п. 157–158). Фема — это военно-административный округ Византийской империи во главе со стратигом. Также это название обозначало отряд провинциального войска, состоявший из крестьянского ополчения (стратиотов). Согласно сведениям «Тактики» Льва VI Мудрого (XVIII, 143), число стратитотов одной феми могло составлять 4000 всадников. Фема делилась на три турмы во главе с турмархами, назначаемыми императором. Основа военной организации Византии — фемный строй — стал формироваться при императоре Ираклии (610–641 гг.) в Малой Азии, но окончательное складывание структуры происходит только к концу IX — началу X в. Стратии фем назначались непосредственно императором и обладали

своих округах всей полнотой военной и гражданской власти. Управление фемой описано в «Тактике» императора Льва VI и в двух трактатах Константина Багрянородного: «Об управлении империей» и «О фемах». К концу X в. фемный строй начинает входить в кризис, что потребовало реформирования военной системы Византии. См.: Petrusi 1958; Karayannopoulos 1959; Haldon 1979. О военной реформе Никифора II: Шилов 2001; ср.: Ahnveiler 1960; Литаврин 1977.

<sup>73</sup> Таким образом, конница, разделенная на подразделения, стоит в 5,5–7,5 м от последней шеренги пехоты, за ней находятся резервные лошади (τά συρτά), а в середине — обоз (τοὐλδον).

<sup>74</sup> Автор трактата *De castrametatione* (15) настоятельно рекомендует не брать с собой многочисленных обозных и большое количество багажных мулов, ослов и верблюдов, ибо такая армия проходит за четыре дня однодневный переход, быстро съедает провиант и возвращается назад без успеха. Также он советует брать с собой для вторжения в арабские владения не менее 24-дневного запаса ячменя для лошадей (*De castr.*, 21). Отметим, что для византийской армии этого периода прохождение 16 миль в день (24 км) было уже весьма значительным расстоянием (*De velitat.*, 13); вероятно, средний дневной переход был 14–16 миль (McGeer 1995: 340–341).

<sup>75</sup> Лев (*Tact.*, VI, 29) в отношении размера обоза более строг: он рекомендует иметь на два контуверния одного выючного или упряжного коня, однако при этом он говорит о наличии повозки у декании или контуверния (*Leo. Tact.*, VI, 27).

<sup>76</sup> Воин в походе нес щит, забросив его за плечи или повесив на копьё за плечами. Отметим, что одного легкого пехотинца, бросившего щит во время похода (965 г.), Никифор приказал отстегать и отрезать ему нос (*Leo Diac. Hist.*, IV, 2). Впрочем, Никифор Уран (*Tact.*, 64, 4) указывает, что в походном строю пехотинцам не нужно самим носить все оружие, оно навьючено на ослов, лошадей или мулов, идущих в надлежащем порядке. В случае необходимости не имеющие коней исполь-

зовали мулов для езды (Bryen. Hist., II, 10; ср.: Leo. Tact., XVIII, 115).

<sup>77</sup> Поскольку кампании начинались в марте и длились до поздней осени, то можно представить, насколько было важно для византийской армии обеспечение водой, ведь военные действия велись в Сирии, местности жаркой и часто безводной (McGeer 1995: 255–256). Еще Вегеций (Epit., III, 2; 8) рекомендовал тщательно выбирать место для лагеря, принимая во внимание водные ресурсы территории. Автор трактата De castrametatione (13) советует не делать привалы в безводной местности и даже рекомендует предпочитать в 3–4 раза более длинные пути, но с достаточным количеством воды.

<sup>78</sup> Прокурсаторы (προκουρσάτωρ от лат. procurator — «бегающий впереди») — отдельный отряд из 500 или 300 всадников, выполнявший функции легкой кавалерии: разведка, завязка боя, преследование. В отряде треть конников являлась лучниками, а две трети — пикносцами. Причем это — легкая кавалерия именно по своим функциям в бою, но согласно своему оружию она — тяжеловооруженная: всадники были защищены шлемом и панцирем, а в качестве оружия ближнего боя имели мечи и палицы (см. далее: глава 4, 2). Уже у Маврикия (Strat., I, 3, 15–16) конница делилась на курсоров (κουρσορες) и дефенсоров (δηφένσορες), которые, не отличаясь по вооружению (в основном, они — копьеносцы), имели различные тактические задачи: первые выполняют роль легкой кавалерии, а вторые — тяжелой линейной. Однако подразделения этих всадников в «Стратегиконе» входят в одну тактическую единицу, меру (до 6000–7000 всадников), состоящую из двух фланговых мойр (по 600–1000 воинов) курсоров и центральной мойры дефенсоров.

<sup>79</sup> Кливаний (κλιβάτιον) — в это время ламеллярный панцирь из железных, бронзовых или кожаных пластинок или чешуек, с короткими рукавами из ремней. Он закрывал корпус воина до талии, либо пластинами была защищена лишь грудь, тогда как спина просто прикрыта кожаным покрытием (Leo. Tact., V, 3, 4; VI, 3, 4; Syll. tact., 38, 4; 7; 39, 1; Haldon 1975:



34–35; 1990: 278–279, п. (С) 753). Лев VI (Tact., VI, 3, 4) так говорит об этом виде доспехов, рекомендуя его своим воинам: «Если возможно, иметь и панцири, которые сейчас называются кливации, и они блестящие и сияющие».

<sup>80</sup> Катафракты (κατάφρακτοι) — отряд тяжеловооруженной линейной кавалерии (504 или 384 всадника), введенный в византийскую армию Никифором II Фокой. Ниже автор подробно опишет наступательное и защитное вооружение катафрактов (3, 4). В 970 г. Иоанн Цимисхий также организовал отборный отряд тяжелых всадников, названных им «бессмертные» (Leo Diac. Hist., VI, 11). Впрочем, эффективное использование катафрактов продолжалось недолго. Уже Никифор Уран (Tact., 63, 3), рассказывая о современных ему действиях в Сирии (после 999 г.), упоминает 40–50 катафрактов, которые для набега совместно с легкими конниками снимают свои доспехи и оставляют их в обозе, тогда как остальные катафракты остаются с пехотой. Поскольку в трактате De castrametatione (около 990 г.) катафракты не упоминаются, Э. Макгир полагает, что на Балканах их уже не применяли. Возможно, уже в начале XI в. катафракты как отдельный род войск исчезли (McGeer 1995: 317–318; ср.: Heath 1979: 36: исчезли после битвы при Манцикерте, 1071 г.).

<sup>81</sup> Засады всадников приобрели значение в римском военном деле в связи с переходом к доминированию конницы с конца IV в. под влиянием кочевых соседей (Veget. Epit., III, 22; Darkó 1937: 134–141). Способ действия конной засады наглядно иллюстрирует эпизод из кампании Иоанна Цимисхия против Святослава (971 г.), когда отряд в 300 конников-разведчиков во главе с Феодором из Мисфеи, неожиданно напав, разгромил 7000 русов (Scyl., p. 298, l. 20–299, l. 32). Автор трактата De velitatione (17) рекомендует посылать в засаду более 200 всадников во главе с опытным командиром (около 975 г.). О засадах см. также: De velitat., 3–18; 21–25; Digen. Acrit., IV, 297; 302; Leo Diac. Hist., II, 3–5.

<sup>82</sup> Войско здесь именуется φοσάτων, т. е. «лагерь». Как и его эквивалент στρατόπεδων, термин φοσάτων использовался и

для обозначения лагеря, и для наименования военной силы (Haldon 1990: 174–175, п. (B) 135–136).

<sup>83</sup> Отсылка к 4, 14–16.

<sup>84</sup> Все-таки Никифор опасается, что враги могут повернуть назад при бегстве или же что какой-либо другой отряд врагов неожиданно нападет на преследующих. Он предлагает действовать, как опытный полководец, достаточно осторожно, оставляя при себе два отряда в качества тактического резерва (ср.: Mauric. Strat., XII, 7, 9–11; 18, 13, 1).

<sup>85</sup> После того как конница оторвалась в преследовании от пехоты, полководец двигает вперед и пехоту (видимо, с обозом) в качестве основы боевого порядка, чтобы уменьшить разрыв между пехотой и конницей (ср.: Arr. As., 29; Mauric. Strat., XII, 7, 9–10). В противном случае в образовавшийся разрыв могли проникнуть враги и разрушить тем самым основы византийской тактики: взаимодействие наступающей конницы и обороняющейся пехоты.

<sup>86</sup> Согласно *Sylloge tacticozum* (43, 11) дистанция выстрела из лука была 156 оргий, что составляет 328,8 м (Schilbach 1970: 42). У Маврикия расстояние полета стрелы было намного меньше — 133 м (Bivar 1972: 283). Э. Макгир полагает, что в данном пассаже Никифор мыслит дистанцию близкую к расстоянию, используемому в «Стратегиконе» Маврикия (McGeer 1995: 68, п. 61–62). По подсчетам У. Маклеода, древний композитный лук мог эффективно действовать на расстоянии от 60–70 до 160–175 м, но не более 350–450 м (McLeod 1965: 8). В целом византийский же τόξου βολή был достаточно большим, примерно 324,3–337 м (McLeod 1972: 82; ср.: Koliass 1988: 220: 320–340 м).

<sup>87</sup> Таким образом, неприятельская конница, преследовавшая прокурсаторов, которые, очевидно, скрылись в каре пехоты, не осмеливается атаковать пехотинцев, но в нерешительности скучивается относительно недалеко от каре. В этом случае Никифор рекомендует выслать из строя шесть отрядов всадников, по три с каждой из двух сторон каре (ссылку на предыдущий текст Никифора см.: гл. 1, 5; 17). По выходе из каре

они, вероятно, развернутся в линию и, встав примерно на расстоянии полета стрелы, будут с двух сторон угрожать противнику и заставят его отойти.

<sup>88</sup> Вновь Никифор указывает, что преследование должно осуществляться в первую очередь легкой конницей, прокурсаторами. Причем основной линии следует держать строй вплоть до того момента, когда противник обратится в повальное бегство и когда от него уже нельзя ожидать сопротивления или засады. Как отмечал еще Вегеций (Epit., III, 25), часто увлекшееся преследованием и потерявшее при этом строй войско уничтожалось оправившимся от поражения противником. Еще в XIX в. рекомендовалось: «Преследовать кавалерия должна стремительно, но осторожно, имея всегда сомкнутую часть в резерве» (Денисон 1872: 73).

<sup>89</sup> В тексте лакуна примерно в 12 букв.

<sup>90</sup> Автор прекрасно понимает, что если солдаты увлекутся сбором добычи, то они потеряют всякий боевой порядок и их затем будет очень трудно заставить собраться в строй. Враг же в это время просто убежит, а кроме того, нельзя исключить и нападение на дезорганизованного поиском добычи победителя. Поэтому захватом добычи должна заниматься не победоносно наступающая конница, а обозные всадников (ἄνθρωποι, «люди») и стратиоты-пехотинцы. Лев (Tact., XVII, 33; 48–50) рекомендовал для сбора добычи и их прикрытия выделять особые отряды. Данный приказ был достаточно важен, поэтому Никифор еще раз повторит его в 4, 14. Маврикий (Strat., I, 8, 16–20; VII, 15) и Лев (Tact., VIII, 18–26) среди прочих наказаний приказывают казнить всякого, кто покинет строй ради ограбления убитых или вражеского обоза (ср.: *Leges militares*, 11). Причем об этом и других наказаниях напоминали воинам до начала сражения (ср.: Кучма 2002: 164, примеч. 286).

<sup>91</sup> Данный параграф предполагает встречу со стойким противником, имеющим либо хороших катафрактов в качестве ударной силы, либо многочисленную пехоту. Предполагаются три варианта действия. Первый: сначала прокурсаторы с по-

мощью луков и дротиков завязывают бой издали, притягивая внимание противника к себе. Это время нужно для того, чтобы подоспели, не разорвав строй, еще шесть конных отрядов, видимо, из первой и третьей линии — это основные силы военачальника, которые вступают в бой. Поскольку бой обещает быть жарким, то полководец подтягивает свои четыре отряда конницы вместе со всей пехотой вперед, к месту боя. Вторым вариантом действий следует из первого: противник еще держится и не бежит. Тогда военачальник примешивает к своей коннице легковооруженных метателей. Последние играют в бою роль поддержки для конников. Это делалось именно для борьбы против неприятельских всадников, которые будут вынуждены сражаться и против пеших, и против конных одновременно. Именно таким образом сам Никифор в 965 г. разбил тарсийцев около их города. Он, очевидно, заранее предполагая упорность битвы, поставил впереди катафрактов, а за ними лучников и пращников. И арабы не выдержали натиска конницы с метателями (Leo. Diac. Hist., IV,3). Последний, третий вариант также вытекает из предыдущего: противник все еще сражается — и тогда остается мужественно сражаться и положиться в борьбе на волю Бога. Следовательно, выиграть, доблестно сражаясь и нанося врагу максимальные потери.

<sup>92</sup> Большая часть второй главы (§ 3–14) посвящена описанию тактических приемов, показывающих взаимодействие атакующей конницы и пехоты, играющей пассивную роль даже в опасных ситуациях. У мыслимых врагов также конница является атакующей силой. Скорее всего, в данном рассказе Никифор опирался на свой собственный военный опыт. Итак, сначала прокурсаторы должны были нанести врагу максимальный урон или просто атаками, или засадой, а также неплохо было бы захватить пленных. Если же враг во время сражения пошлет подкрепления своей коннице, то и стратиг должен, в свою очередь, сделать то же, выслав на помощь, по-видимому, два отряда из первой линии конницы, которые сопровождают катафрактов, а он сам с четырьмя отрядами второй линии должен также двинуться на неприятеля (§ 3–4). Если же



неприятель не поддавался, тогда рекомендовалось приблизить к месту схватки пехотное каре и из него выпустить три атакующие отряда конницы, видимо, из третьей линии, тогда как сам военачальник с четырьмя отрядами также продвигается вперед, создавая резерв для сражающихся. Далее автор рисует еще одну ситуацию (§ 6–7): теснящие прокурсаторов вражеские всадники могут побояться подойти к пешему строю, тогда Никифор рекомендует выслать с двух фасов каре по три отряда конницы (из первой и третьей линии), которые безопасно встанут от врагов на расстоянии выстрела из лука и будут угрожать им с двух сторон, после чего противники могут повернуть назад. Если же враги не повернут назад, то надо их атаковать прокурсаторами, а затем и шестью отрядами линейной конницы, двинув вперед еще четыре отряда. Во время боя следует подтянуть вперед пехотное каре, из которого нужно вывести метателей для совместного боя со всадниками (§ 8; см. примеч. 91). Если же конница стратига побита отрядами легкой вражеской пехоты, то ее следует укрыть в пехотном каре, которое должно перестроиться для отражения верховой атаки противника, увеличив количество шеренг пиконосцев на фронте с двух до четырех (§ 9; см. выше: 1, 10). В то же время из того фаса каре, к которому приблизились враги, надо выслать клин катафрактов в сопровождении двух отрядов конных пиконосцев (см. далее гл. 4, 3), преследовать же врага будут именно эти пиконосцы, тогда как четыре отряда второй линии опять же должны быть в резерве (§ 11–12).

О том, что подобная тактика была реальной, а не теоретической показывает сражение у Аркадиополя между армией магистра Варды Склира и объединенным войском русов, печенегов, венгров и болгаров (осень 970 г.), где решающими фазами сражения были первоначальные стычки, бой со взаимными атаками, помощь сражающимся ромеям из засады и, наконец, преследование победившими византийцами своих врагов (Leo Diac. Hist., VI, 12; –13; Scyl., p. 288, l. 23–291, l. 4; см. McGeer 1995: 294–300).

<sup>93</sup> Э. Макгир (1995: 68, п. 104) полагает, что «аравитами» (*Ἀραβῖται*) у Никифора являются бедуины. Арабские кочевые племена поставляли вспомогательные контингенты легкой конницы в армии Хамданитов. Как действовали эти конные копьеносцы, мы ясно видим из данного сообщения: они беспорядочно окружали противника, пытаясь найти его слабое место. Если же противник не поддавался, то конники обращались в бегство. Причем это бегство могло быть ложным, заранее спланированным, чтобы враг, увлекшись преследованием, разорвал свои ряды и был окружен и уничтожен неожиданно повернувшимися арабами. Ср.: McGee 1995: 238–242.

<sup>94</sup> В рукописи пробел: место примерно для четырех букв, которое Ю. А. Кулаковский заполнил данным словосочетанием.

<sup>95</sup> Отметим, что тут менавлы приписаны автором к вражеским дротикометателям. Никифор Уран (*Tact.*, 57, 13) также говорит о менавлах вражеских метателей дротиков (*τὰ μέναυλα τῶν ριπταριστῶν*); эти менавлы метают наравне со стрелами. Вероятно, такие менавлаты еще не составляли ни отдельного отряда, ни части таксиархии, т. е. это, по существу, — предыдущая стадия развития данного рода войск, ведь еще на рубеже IX–X вв. менавлы относились к дротикам (Leo. *Tact.*, VI,3,32; см.: Haldon 1975: 32–33). Хотя такое предположение относится к византийским войскам, а не к арабам.

<sup>96</sup> Мы помним, что выше (гл. 1, 10) Никифор утверждал, что вражеские катафракты не пробьются через три ряда пик, но в данном случае, наоборот, византийские латники дробят пики врага и обращают его в бегство. Сложно сказать, просто ли это завуалированное пожелание себе успешного боя и недооценка врага, или, по мнению автора, у предполагаемых пеших врагов были также пики, выходящие вперед, по три копия в ряду (но, возможно, это уже не арабы).

<sup>97</sup> Ю. А. Кулаковский удаляет эту фразу, однако Э. Макгир сохраняет ее, поскольку она присутствует у Никифора Урана (*Tact.*, 57, 14).

<sup>98</sup> С § 10 начинается новая тактическая ситуация: враг наступает конными и пешими силами, выслав вперед легких

всадников-арабов для завязки боя. В следующем параграфе автор рассказывает, как следует атаковать пехотное каре катафрактами. Клинь последних с поддерживающими двумя конными отрядами следует вывести из того фаса каре, к которому подошел неприятель, и направить на вражеского военачальника, каковой мыслится стоящим в строю. Смерть полководца обычно деморализует войско, и оно зачастую после этого бежит. Никифор специально отмечает, что катафракты должны «наступать с большим спокойствием», что позволяет сохранить силы коней и не разорвать строй. Кроме того, мерное приближение конницы оказывает значительное психологическое воздействие на пехоту, которая может дрогнуть и даже бежать. Автор полагает, что пики и менавлы передних шеренг будут расщеплены катафрактами и атака увенчается успехом (см. примеч. 96). Никифор считает, что враги обратят тыл, и тогда надо преследовать их не тяжеловооруженным катафрактам, но всадникам из двух сопровождающих их отрядов, другие же подразделения конницы должны выйти для рассеивания арабов, которые могли отрезать преследующих всадников от идущего позади пехотного каре.

<sup>99</sup> В бою между пехотой двух противников проходы между таксиархиями закрывались легковооруженными, и конница не могла выйти из каре с фронтового фаса. Насколько плотно были построены сами щитоносцы, нас информирует трактат *De castrametatione* (1; 6), в котором размещение оплитов в лагере сопоставляется с боевым строем: по фронту два тяжеловооруженных занимают одну оргию (1,8 м). Если мы вспомним македонскую фалангу, то тут гоплит стоял в обычном порядке на площади два квадратных локтя (88 см<sup>2</sup>; *Asclep. Tact.*, 4, 1; *Ael. Tact.*, 11, 1), что в общем соответствует приведенному выше предположению.

<sup>100</sup> Имеется в виду отряд *ἐκιστοῦταρχία*, составлявший, как мы помним, одну шеренгу в таксиархии.

<sup>101</sup> Примечательно, что Никифор рекомендует вооружить лучников оружием ближнего боя: длинными копьями и большими щитами. Однако для того, чтобы действовать подобным



оружием, нужна была некоторая сноровка, в противном случае было бы мало пользы от стрелков, не умеющих владеть пиками. Впрочем, судя по всему, обучение основной массы византийской пехоты стояло не на высоком уровне. Отметим, что Никифор указывает на наличие небольших щитов у лучников, как это было еще во времена Маврикия (Mauric. Strat., XII, 8, 3, 1; 5; ср.: Procop. Bel. Pers., I, 1, 13-14: щит у конного лучника). Перевод в случае необходимости из легко- в тяжелооруженные воины, по-видимому, не был для данной эпохи необычным. Так, De castrametatione (7) упоминает, что при нехватке оплитов при размещении в лагере их функции должны исполнять воины с легким вооружением (ср.: De castr., 5).

<sup>102</sup> Линия — ὄρδιος, от лат. ordo, ordinis — «шеренга, порядок, линия». Шеренга — ἀκία, от лат. acies — «острие, боевая линия». Sylloge tacticorum (46, 6-7) и «Тактика» Никифора Урана (60, 1) дают в соответствующих местах обычный греческий военный термин — ζυγός.

<sup>103</sup> Как Никифор укажет ниже в § 10 этой главы, катафракты были под общим главой тагмы, тогда как каждая шеренга катафрактыв имела своего командира, а начиная, видимо, с шестой (40 бойцов — в два раза больше, чем в первой шеренге) — по два командира, которые, возможно, стояли ближе к бокам или вообще на флангах.

<sup>104</sup> Полы (κρεμάσματα — «повешенные, привешенные») с набивкой из толстого шелка и хлопка, были дополнены кольчужной броней. Этот вид прикрытия Т. Колиас сопоставляет с упоминаемыми ниже (§ 8) кавадиями (καβάδια) конных лучников, которые прикрывали воина от бедер до ног вместе с частью боков лошади (Kollias 1988: 47, 54).

<sup>105</sup> Прикрытие (ζάβα) — слово, известное в византийской военной литературе с VI в., когда оно, впрочем, обозначало целые доспехи, по мнению Э. Бивара, кольчугу (Bivar 1972: 288). Однако в X в. этот термин обозначал, очевидно, не весь доспех, а какую-то его часть: кольчужную или пластинчатую защиту (Leo. Tact., VI,3,2; 25; Kollias 1988: 65-67, Anm. 12).

У Никифора в данном пассаже, скорее всего, речь идет о кольчатой броне, поскольку она прикрывает лицо воина.

<sup>106</sup> Накидки (у Никифора — ἐπλώρικα, в литературе чаще ἐπιπλωρίκια) — вид подбитой стеганой накидки с капюшоном, покрывающей воина ниже колен. Такая накидка надевалась отдельно или на кливаний либо панцирь для придания дополнительной защиты от оружия врага и от природных явлений (Mauric. Strat., I, 2, 17). Обычно это была одежда без рукавов, но у Никифора с рукавами, которые, как и у пехотинцев, должны быть закреплены застежками сзади на плечах (Haldon 1975: 36).

<sup>107</sup> Шлемы были железные с назатыльником, в данном случае, очевидно, с кольчужной бармицей, закрывающей также и лицо (ср.: Leo. Tact., V, 4; Syll. tact., 38,5: «совершенные шлемы»; Haldon 1975: 37–38). Лев (Tact., VI, 2) так описывает покрытия головы, рекомендуемое им воинам: «Иметь же и железные шлемы (κασίδας) повсюду блестящие, имеющие наверху маленькие султаны». Шлемы воинов, изображенных в мадридском манускрипте Скилицы, конические, они имеют бармицы, могут иметь нащечники, но без наносника (Hoffmeyer 1966: 72–73).

<sup>108</sup> Поножи (χαλκόψελλα — «медные трубы» (Syll. tact., 39,2), или же чаще называемые синонимично подоψελλα — «ножные браслеты») — защита голени в виде трубы, обычно производившаяся из железа, но также из кожи, дерева или войлока (Leo. Tact., V, 4; Constant. Porphyg. De ser., 669; 672; ср.: Haldon 1975: 37; Kollias 1988: 58–61).

<sup>109</sup> У Никифора: νεύρων κεκολλημένον, что Э. Макгир переводит как boiled leather fastened together (McGeer 1995: 37, 70, п. 39), однако Лев говорит о подобном панцире из войлока (Leo. Tact., V, 4; VI, 8: νευρικά). Данные войлочные доспехи, как отметил Дж. Хэлдон, были из 2–3 слоев материала (Haldon 1975: 38).

<sup>110</sup> Таким образом, кони катафрактов должны быть защищены двумя видами доспехов: либо полным, защищающим животное до колен, либо нагрудником, прикрывающим лошадь

спереди. В поэме придворного поэта эмира Алеппо Сайф-ад-Даулы аль-Мутанабби упоминается, что кони побежденных при Хадате (954 г.) греческих всадников Варды Фоки, казалось, не имели ног (McGeer 1995: 214). Такое сопоставление ясно говорит о том, что конская броня была достаточно длинной. Уже «Византийский аноним VI в.» (De re strat., 17, 3) рекомендовал коням передовых всадников давать железные налобники и нагрудники, а также прикрытия шеи. Маврикий (Strat., I, 2, 6) советовал коням командиров и отборных воинов защищать морды, шеи и грудь. Позднее Лев (Tact., VI, 8) также рекомендовал животным командиров и отборных «иметь налобники и нагрудники или железные, или из войлока, а можно и ременные (νευρίκα). И надо прикрывать груди и шеи их, а если возможно, и животы посредством небольших подвесок от названных войлоков седла». Согласно Sylloge tacticoꝝum (39, 6) конские доспехи из кольчуги были редки (ср.: Haldon 1975: 35, п. 119; 38). Доспехи реально защищали коня. Так, Феофан, рассказывая о первой битве императора Ираклия с персами в 622 г., отмечает, что конь императора получил укол пикой в бок и многочисленные удары мечами по морде, но его спасла катафракта (Theophan., 318 Boor).

<sup>111</sup> Парамирий — παραμύριον — «околобедренное». Лев (Tact., V, 3) и Sylloge tacticoꝝum (39, 2) описывают данное оружие как однолезвийный меч. Носился он на поясе. Предполагается, что Никифор в данном тексте говорит об изогнутом клинке типа сабли, которые появились в византийской армии с конца IX в. (Кулаковский 1908: 42–44; Haldon 1975: 30–31; Heath 1979: 8; Kolias 1988: 137–138; McGeer 1995: 71, п. 56–57). Впрочем, на иллюстрациях мадридской рукописи Скилицы встречаются короткие кривые мечи (Hoffmeyer 1966: 108. Figs. 16. 20–23). Возможно, впрочем, речь у Никифора идет об однолезвийном палаше.

<sup>112</sup> Поскольку катафракты предназначены для ближнего боя, то основное их вооружение — железные палицы с 3, 4, 6 или еще с определенным количеством граней или же однолезвийные клинки-парамирии. Отметим, что на изображениях

мадридской рукописи Скилицы палицы похожи на моргенштерны или цветки с 4–5 лепестками (Hoffmeyer 1966: 113. Figs. 18. 7–11)). В качестве вспомогательного оружия катафрактам служат длинные прямые двулезвийные мечи, а в качестве запасного — еще одна палица, закрепленная на поясе или седле (ср.: у Дигениса Акрита палица крепилась на седле в специальном футляре — Digen. Acrit., I, 148; IV, 378). Среди катафрактов были и пикососцы, которые, впрочем, находятся в пятой шеренге с боков клина. Таким образом, спор военных теоретиков XIX в. о преимуществах сабли (как оружия ближнего боя) или пики (как оружия средней дистанции) в вооружении тяжелых кавалеристов автор «Стратегики» решает в пользу клинкового оружия. Канадский кавалерийский полковник Дж. Денисон (1872: 33) хорошо заметил по этому поводу: «Пика, без сомнения, смертоносное оружие при атаке сомкнутых эскадронов или на каре. Если же кавалерийская атака заканчивается рукопашным боем, то пика становится тяжелым препятствующим действию оружием». Действительно, часто пики уже после первого удара оставались в теле пораженного противника (Нолан 1871: 96).

Наряду с полным доспехом, состоящим из панциря с полами, набивной котты, шлема с бармицей, наручей и поножей, катафракты должны были защищаться щитом, размер и форму которого автор не указывает (§ 8). Одежду всадников Никифор не описывает, однако Лев (Tact., VI, 3, 12) дает общие рекомендации об одеянии конников: «Одежды же стратиотов — или льняные, или из шерсти либо другого материала, должны быть широкими, чтобы при скачке не мешали, но и прикрывали ими *воины* свои колени, и казались благовидными».

<sup>113</sup> «Одиночные шлемы» (*κασιδία μόνα*) — шлемы явно более простые, чем защита головы катафрактов, прикрывавшая всю голову, кроме глаз (ср.: Кулаковский 1908: 33, примеч. 1).

<sup>114</sup> О вооружении конных лучников дополнительную информацию мы найдем в *Sylloge tacticorum* (39,4), где указывается длина лука 15–16 пядей (1,17–1,25 м) и стрел — 70 см,

а также количество стрел в единственном у лучника колчане — 40–50 штук.

<sup>115</sup> О кавадиях см.: примеч. 11, 13, 104. О подобном покрытии из льна, козьего меха или шерсти, достигающем колен, говорит и Маврикий (Strat., I, 2, 8), рассказывая о рекомендуемом им вооружении для конницы. Данный элемент одеяния считается заимствованным ромеями у аваров (Шувалов 1999: 51).

<sup>116</sup> Банда (βάνδον) — низшая тактическая единица из пятидесяти всадников во время Никифора. Две банды строились рядом, образуя одну шеренгу. Пять шеренг по сто конников в каждой формировали отряд-паратаксис (10 банд). Две первые и последняя шеренги должны были состоять из копейщиков, а две центральные — из конных лучников, т. е. тут присутствует «двусторонний» строй, как в пехоте (см. примеч. 47). Во время Маврикия банда (чаще называемая тагма) была многочисленнее, в ней было около 300 конников (Mauric. Strat., I, 4), еще в начале X в. такое количество всадников в банде сохраняется (Heath 1979: 4). Даже в конце X в. автор трактата De castrametatione (8) указывал, что всю конницу надо разделить на отряды по 300 всадников.

<sup>117</sup> То есть по сто конников в шеренге.

<sup>118</sup> Панцирь (λωρίκιον от лат. logica) — железная кольчуга, синоним понятия ζάβα (Isid. Orig., XVIII, 13; Leo. Tact., V, 4; 5; VI, 2; Syll. tact., 38,7; см.: Kolias 1988: 38–40), представляла собой рубаху, с рукавами до локтей, носимую отдельно или вместе с кливанием (McGeer 1995: 71, п. 10).

<sup>119</sup> Топотирит (τοποτηρητής — «местоблюститель») — второй по должности офицер в тагме, обладающий административной властью в той области, где размещалась его часть (Успенский 1900: 171–172; Кучма 2002: 161, примеч. 284).

<sup>120</sup> Э. Макгир устанавливает лауну в тексте, поскольку в параллельном свидетельстве Никифора Урана (Tact., 61,19–21) говорится: «Эти же прокурсаторы пусть не имеют строя, как *другие* подразделения, потому что **они будут тревожить врагов и делать** начало боя».



<sup>121</sup> Слово *foûlков* — вероятно, германского происхождения \**fulka*, нем. *Volk*, англ. *folk* (Mihăescu 1968: nota ad l. 11, p. 307; Koliias 1993: 40). У Маврикия (*Strat.*, XII, 7, 4) данный термин обозначает плотное построение пехоты типа «черепахи» (ср.: *Leo. Tact.*, VII, 66). Однако в трактатах X в. данное понятие обозначает конный резерв для поддержки прокурсаторов; так же именуется конная охрана фуражиров, воинов, собирающих добычу и выгоняющих животных на пастбище (*De velitat.*, 9; 10; 14; 17; 18; 19; 22; *De castr.*, 22; *Niceph. Ouran. Tact.*, 63, 5; см.: Кучма 2002: 145–146, примеч. 273). Видимо, данный отряд, состоящий из пикинеров, служил командиром прокурсаторов резервом, на который опирались в своем действии лучники.

<sup>122</sup> Если принять несколько последующих исправлений текста Э. Макгиром, сделанных им на основании сопоставления «Стратегики» со свидетельствами «Тактики» Никифора Урана, то можно определенно представить себе эти 16 отрядов, на которые разделится конное войско. Всего конницы насчитывается порядка 7200 всадников. Это достаточно большое число, предназначенное для больших военных кампаний, поскольку для пограничной войны было вполне достаточно 5000–6000 всадников (*De velitat.*, 17; 19). Впрочем, автор *De castramentatione* (8) полагает, что для конницы армии подходящим будет количество в 8200 всадников, не считая царской гвардии, при этом наименьшее число конников в экспедиции, которой предводительствует император, должно быть 4800.

Итак, впереди конницы действуют легкие всадники — прокурсаторы (500 или 300 конников), которые завязывают бой, стремясь нанести врагу максимальный урон, особенно если конница его не построена. Затем следует первая основная линия конницы, в центре которой находится отряд катафрактов (504 или 384 всадника) и два отряда поддержки флангов по 500 конников. Причем слева от левого отряда стоят 100 апосовитов, которые не дают врагу обойти фланг конницы (см. примеч. 123), а справа от правого отряда действуют иперкерасты — конные лучники и пикинеры, задача которых заключается в

окружении фланга вражеской конницы. Далее в шахматном порядке для удобства действия расположена вторая поддерживающая линия, состоящая из четырех отрядов по 500 конников в каждом. В этой линии между двух центральных отрядов находится военачальник, который, по свидетельству *Syllogotacticorum* (46, 17; 24), стоит тут с эскортом, знаменосцами и трубачами. Сам же Никифор прямо не говорит о местоположении полководца, видимо, забыв об этом или считая это само собой разумеющимся. Данная линия — своего рода стратегический резерв, который полководец бережет. Эти четыре отряда, которые отнюдь не сразу бросаются в бой, вероятно, мыслятся четырьмя дворцовыми тагмами. Если это так, то автор явно писал работу, будучи уже императором (ср.: Кулаковский 1908: 31). Метров через 300 от второй линии находится третья (она же вторая резервная) линия, состоящая из трех отрядов по 500 всадников, с помощью которых наращивается удар и закрепляется победа. И наконец, позади обоза располагалась последняя четвертая линия, в которой были три отряда конницы, главной задачей которых и была защита обоза. Подобное построение конницы в линии в шахматном порядке известно уже Маврикию (*Strat.*, III, 8): первая основная ударная линия состояла из трех корпусов с плагиофилаками и иперкерастами (см. примеч. 123) на флангах, во второй — стояли четыре отряда, которые прикрывались с фланга отрядами нотофилаков, затем следовал обоз под прикрытием двух подразделений арьергарда. Такое построение в две-три линии было заимствовано византийцами у кочевников, на что прямо указывает Маврикий (*Strat.*, II, 1; ср.: Darkó 1935: 449; 1937: 130). Позднее, на рубеже IX–X вв., Лев в XII книге своей «Тактики» рекомендует использовать построения, описанные Маврикием. Уже к середине X в. появилась третья линия из трех отрядов, вероятно, под арабским влиянием, а в первой линии центральное место занял отряд катафрактов (*Syll. tact.*, 46). Подробнее см.: McGeer 1995: 280–285.

<sup>123</sup> Иперкерасты (*ὑπερκερασταί* — «сверхфланговые») — отряд из 100 легких всадников, вооруженных в большинстве



своим луками, главная задача которых состояла в обходе левого фланга противника и заходе последнему в тыл, ведя при этом преимущественно метательный бой (Niceph. Strat., 4, 12; 13; ср.: Mauric. Strat., III, 14). При этом, естественно, главный вид боя этих бойцов — метательный, на что и указывает Никифор. Еще Маврикий (Strat., II, 4, 1) рекомендовал к правой мойре приставить одну-две банды иперкерастов-лучников. Отметим, что воины, предназначенные для окружения строя врага, стоят справа в правофланговом отряде. Это, очевидно, объясняется тем, что в таком положении им легче будет сражаться, поскольку люди обычно являются правшами. Заметим, что еще во время Адриана (128 г.) существовал термин именно для правого поворота, который производили, в частности, всадники ал (CIL, VIII, 18044: frequens dextrator; см.: Дельбрюк 1994. Т. II: 135, примеч. 4). Главная задача иперкерастов состояла в окружении фланга противника и захода ему в тыл. Слева же первой линии стояли апосовиты — воины, противодействовавшие иперкерастам врага (Niceph. Strat., 4, 8, примеч. 134).

<sup>124</sup> Никифор говорит тут о двух отрядах, поскольку вместо центрального будет стоять клин катафрактов, о чем автор скажет далее в этом же параграфе.

<sup>125</sup> Судя по изображениям, щит всадников мог быть круглым, овальным или миндалевидным (Hoffmeyer 1966: 84–90; Kolias 1988: 88–131; McGeer 1995: 212). Поскольку Никифор указывает размер щита 4–5 пяденей (0,9–1,2 м), то, скорее всего, это мог быть щит двух последних форм. Дж. Хэлдон отмечает, что щиты у тяжелой конницы были вытянутыми, длиной 0,9–1 м, а у стрелков и метателей дротиков — круглыми, диаметром 0,7 м (Haldon 1975: 34; см.: Syll. tact., 39, 1; 8). Видимо, даже конные лучники имели щиты, которые во время стрельбы закидывались за плечи (ср.: Procop. Bel. Pers., I, 1, 13). С другой стороны, тот же Никифор указывает, что верховые лучники, поставленные в отряд катафрактов, не должны иметь щитов (Niceph. Strat., 3, 8; ср.: Mauric. Strat., II, 7). Возможно, это объясняется тем, что лучники были построены внутри клина катафрактов начиная с пятой шеренги, и

тем самым они надежно прикрывались скачущими впереди и по бокам всадниками, на что указывает сам автор (Niceph. Strat., 3, 6). Да и сами эти лучники были защищены панцирями, кавадиями и шлемами.

<sup>126</sup> Таким образом, основная масса линейной кавалерии византийцев вооружена пиками (две первые и последняя шеренга) и луками (две центральные шеренги). В качестве дополнительного оружия ближнего боя — у них лишь меч. Из защитного вооружения всадники имели панцирь-кливаний, щит и, возможно, шлем, который, впрочем, автор не упомянул. Лев (Tact., V, 4) более подробно описывает снаряжение тяжело-вооруженного всадника своего времени: «Панцири (λωρίκια) — до щиколоток, держащиеся на ремнях и кольцах, со своими кожаными вместилищами, и, если возможно, все кольчужные; а ежели нет, некоторые из них — даже из рогового материала или высушенных буйволиных кож; одежды-эпилориконы, кливаний железные или даже из другого материала, как сказано; полные шлемы; поножи, наручи железные или даже из другого материала; не имеющим кольчужных ошейников — железные, одетые внутри шерстью, а снаружи — льном. Ременные панцири (νεορίκια), сделанные из войлока, и они — вместо панцирей у не имеющих железные. Широкие войлоки одевают стратиота вместе с оружием. Емкости с маленькими стрелами, и у их колчанов — пращи; большие седельные сумки; огнеметалки и трут; ременные мешки; железная конская обувь со своими гвоздями; поводья, удила; налобники для коней, нагрудники для коней или железные, или из войлоков; ошейники для коней такие же».

<sup>127</sup> Маврикий (Strat., II, 5–6) рекомендовал строить всадников в 5–10 шеренг, из которых первые две и последняя должны быть копейщиками, а остальные — лучниками или щитonosцами (Leo. Tact., XII, 40–46; ср.: Шувалов 1999: 50). В начале X в. конники уже строятся по пять воинов в ряду со стоящими во фронте командирами и замыкающими — офицерами; при этом две первые и последняя шеренги — пикосцы, а две центральные — лучники (Heath 1979: 4).

<sup>128</sup> Согласно Маврикию (Strat., III, 15, 1), вторую линию надо ставить на большом расстоянии от первой, на 3–4 полета стрелы (0,9–1,2 км), чтобы она успела на помощь первой линии, если враг разобьет последнюю. В XIX в. вторая линия кавалерии ставилась на расстоянии 300 шагов от первой (Нолан 1871: 175, прим. 1), то есть приблизительно на расстоянии 210 м. Это диктовалось, с одной стороны, тем, что вторая линия должна успеть прийти на помощь первой, когда та будет нуждаться в поддержке, а с другой — тем, чтобы бегущая первая линия не наскочила на вторую и не расстроила ее; тогда как преследующий противник разобьет их обеих.

<sup>129</sup> Э. Макгир установил в данном месте текста лауну, опираясь на параллельное свидетельство Никифора Урана (Tact., 61, 5): «И позади названных четырех подразделений [= паратаг] должно создать три другие подразделения, подобные передним. И если возможно, чтобы были и другие **катафракты**; пускай создается **среднее из этих трех подразделение** — **подобное переднему подразделению катафрактов**. **А если это не возможно, пусть будет и оно, как остальные.** Такие три подразделения чтобы стояли напротив названных интервалов четырех подразделений. А чтобы стояли *они* позади них примерно на полет стрелы или более этого, либо даже менее...» Sylloge tacticoꝝum (46, 19) рекомендует ставить второй отряд катафрактов в третью линию. Однако сам Никифор Фока нигде в трактате не намекает на этот второй отряд катафрактов.

<sup>130</sup> Эта третья линия конницы, состоящая из трех отрядов, именуется *са́ка* в Sylloge tacticoꝝum (46, 17; 19). Возможно, она появилась у византийцев этого периода под влиянием противников-арабов, поскольку у последних словом *saqah* именовался арьергард (McGeer 1995: 283; Кучма 2002: 150, примеч. 275).

<sup>131</sup> Э. Макгир обнаруживает в конце данной фразы лауну, смысл которой можно понять, сравнивая текст «Стратегии» с парафразом «Тактики» Никифора Урана (61, 6): «Если же и многочисленнее будет *наша* армия, форма трех подразделе-

ний пусть сохранится неизменной, как и остальных; согласно же массе люда, которую ты имеешь, делай прибавления к подразделениям».

<sup>132</sup> Вегеций (Epit., III, 6), указывая на древнюю традицию, отмечал, что в обозе над 200 вьючными животными и погонщиками стоял галиарий, имевший значок-vexillum для распознавания, какому отряду принадлежит данный обоз. Вероятно, от подобного обычая и произошли значки у офицера резервов запасных коней.

<sup>133</sup> Значком — φλάμουλον — от лат. flammula — «небольшое пламя». Еще во время Вегеция (Epit., II, 1) его именовали vexillum: кавалерийский штандарт представлял собой полотнище, закрепленное поперечно на древке. Во времена Маврикия, на рубеже VI–VII вв., знамена были одного цвета в мере, но с косицами разного цвета в более мелких отрядах-мойрах, тогда как в их субподразделениях — тагмах (они же: нумеры или банды) знамена различались лишь определенными знаками; размер знамен также был меньше у более мелких подразделениях (Maugis. Strat., I, 2, 12–14; II, 13). Согласно Никифору Урану (Tact., 61, 7), на значках должны быть буквы или какие-нибудь другие знаки. Судя по миниатюрам, флаги были с квадратным или четырехугольным полотнищем с 2–8 косицами длиной 2–4 м; по цвету знамена были красные, синие, белые, зеленые или желтые; самым популярным изображением на полотнище были кресты, кроме них еще существовали квадраты, круги. В мадридском манускрипте Скилицы чаще встречается красное знамя с белым крестом и с белыми или красными косицами. Подробнее см.: Dennis 1982: 51–55.

<sup>134</sup> Апосовиты (ἀποσοβηταί, от ἀποσοβέω — «отпугивать») — отряд легкой конницы, стоящий на крайнем левом фланге, цель которого — отбить вражеских иперкерастов, окружающих войско с этого фланга. Обычно апосовиты именовались πλαγιοφύλακες — «защитники флангов», фланкерами (Maugis. Strat., I, 3, 22; II, 4, 1 (2–3 банды, порядка 600–900 всадников); III, 13; Leo. Tact., IV, 25; Syll. tact., 36, 16; 46, 10–11; Niceph. Ouran. Tact., 61, 8). См.: McGeer 1995: 74, п. 84–85; р. 285.



<sup>135</sup> Тут Никифор описывает действие прокурсаторов, основная задача которых — нанести наибольший вред вражеской коннице еще до соприкосновения последней с византийской. Это делается или путем неожиданного нападения на встающих в строй врагов, или атакой на конницу неприятеля, которая подходит, не соблюдая строя, и не может противиться атаке прокурсаторов. Однако застрельщики византийцев не должны были пытаться атаковать построенные отряды конницы, ибо во время атаки на быстром аллюре (ср.: Syll. tact., 46, 9) они не смогут сохранить строй и тут будет действовать обычное военное правило: строй побеждает толпу, — да это и не их тактическая функция (ср.: Свечин 1927: 27; Нефёдкин 2001: 321).

<sup>136</sup> Скорее всего, разделение произойдет по бандам, по пять отрядов с каждой стороны катафрактов (если прокурсаторов было 500).

<sup>137</sup> Никифор как опытный военачальник понимает, что мерное медленное приближение большого войска, которое, кажется, неотвратимо надвигается, пугает, вселяет неуверенность в неприятелей, в частности в неопытных бойцов (Leo Diac. Hist., IV, 3; 10; ср.: Veget. Epit., III, 18). Это в особенности касается конницы. Французский генерал легкой кавалерии Ф. де Брак (1872: 341) отмечал по данному поводу: «Если атака имеет грозный вид и могущественный [= возможный] успех, то три четверти его приходится на долю того нравственного впечатления, которое эта атака производит на неприятеля».

<sup>138</sup> Древние хорошо понимали значение боевого клича, воодушевляющего своих воинов и пугающего врагов. Еще Вегетий (Epit., III, 18) рекомендовал поднимать боевой клич (в данном случае баррит), когда сойдутся два строя противников, считая, что преждевременный крик — признак страха воинов. Однако Маврикий (Strat., II, 17) рекомендовал кричать военный клич «С нами Бог!» при наступлении, но не во время атаки, так как из-за этого, по его мнению, происходит десинхронизация движения воинов: кто-то в запальчивости рвется вперед, кто-то, увлекшись криком, застывает на месте. Еще в середине XIX в.

настоятельно рекомендовалось соблюдать тишину в кавалерии при наступлении, чтобы слышались команды. Так, саксонский полковник В. Зигман (1872: 640) отмечал: «Беспрестанные разговоры, брань и крики впереди фронта или позади его отвлекают внимание и производят беспорядок. Разговорчивость легко сообщается нижним чинам; унтер-офицеры начинают громко поправлять, и наконец, каждый всадник, считая себя умнее своего соседа, захочет учить его».

<sup>139</sup> Рожок (у Никифора — βούκιον, от лат. *bucina*) — медный кривой рожок, посредством которого в древнеримском лагере подавался сигнал к смене караула (Polyb., VI, 35, 12). В позднеримский период сигнал к бою подавался трубами, рогами и рожками (Veget. Epit., II, 7). В этом случае сигнал рожком относился к командованию и звучал при исполнении указа императора (Veget. Epit., II, 22). Согласно Прокопию (Bel. Goth., II, 23, 23–28), труба конницы делалась из кожи или дерева; она производила высокий звук, тогда как труба пехоты была бронзовой и издавала низкий звук. Резкий звук трубы наиболее пригоден для подачи сигналов в коннице, поскольку по тембру он отличается от глухого топота копыт. Возможно, употребление именно этого инструмента в коннице у Никифора не случайно, поскольку сигналы к атаке и прочие подавались именно им (Maugic. Strat., II, 16). Лев (Tact., XII, 124) указывает, что еще накануне боя должна быть разработана система сигналов трубами и значками, о чем, очевидно, надо объявить воинам. По информации трактата *De castrametatione* (1), в лагере в императорской ставке находился комит горнистов (ὁ κόμης τῶν βουκίων). Во второй половине X в. сигналы в византийской армии подавались духовыми трубами и ударными тимпанами (Leo Diac. Hist., I, 7; II, 6; IX, 9: атака пехоты под звуки труб (σάλπιγγες) и тимпанов; II, 4: труба подает знак к началу боя; III, 1: обучая воинов, играют на трубах, тимпанах и кимвалах; VI, 13: тимпаны бьют сбор; VIII, 4: при выходе в бой звучат трубы, кимвалы и тимпаны). Э. Макгир переводит рассматриваемое слово просто trumpet — труба, однако ср.: Sophocles 1890, s. v. βουκάνη (не идентична с σάλπιξ). В визан-

тийском эпосе отчетливо различаются трубы и рожки. Так, при возвращении Дигениса Акрита домой от арабов играли рожки (Digen. Acrit., I, 330 (Mavrogordato): βούκινα); исполняя праздничную музыку, играют рожки, трубы, тимпаны и кимбалы (Digen. Acrit., IV, 797–798; 827–829).

<sup>140</sup> Перевод молитвы Ю. А. Кулаковского (1908: 39). Никифор как бывалый полководец обращает большое внимание на психологическое состояние своих войск. Первое обращение к Богу должно быть сделано, когда вражеское войско лишь приближается к полю боя и воины с содроганием думают о предстоящем сражении. Молитва произносится уже во время мерной атаки, пока люди не разгорячены. Обращение к Богу должно вселить уверенность в воинов и придать им дополнительные душевные силы (ср.: Dennis 1993: 113–115).

<sup>141</sup> Тактика, рекомендуемая Никифором, достаточно проста: атаковать следует не по фронту или флангу, а в то место, где стоит неприятельский полководец, после поражения которого враги не только останутся без руководителя, но и будут морально сломлены (ср.: Canard 1961: 299). Так, в 998 г. в сражении под Апамеей византийской армии с фатимидской греки наносили удар по центру (Canard 1961: 298–299). Судя по упоминанию Льва Диакона (Hist., IV, 3), Никифор действительно располагал тяжеловооруженную конницу впереди боевого порядка и она была его ударной силой. Однако уже Иоанн Цимисхий действовал по-другому: у него бронированные всадники были на флангах (Leo Diac. Hist., VIII, 4; 9; см.: McGeer 1995: 315–316).

<sup>142</sup> Э. Макгир устанавливает в данном месте небольшую лауну, на основании парафраза Никифора Урана (Tact., 61, 12): «...и **плагнофилаки** [у Никифора — апосовиты], и **прокурсаторы**, и снова три *подразделения*, которые позади тех, и обоз, и все прочие чтобы следовали».

<sup>143</sup> Фланги конницы являются ее наиболее слабым местом. Так, Л. Нолан (1871: 170) и Дж. Денисон (1872: 73, 80) настойчиво рекомендовали прикрывать фланги кавалерийского отряда как наиболее уязвимые места (ср.: Мармон 1871: 482).



У глубокого же и неширокого построения, каковым и является клин в принципе, особенно уязвимы фланги. Поэтому и Никифор определяет для клина катафрактов по 50 защитников флангов из относительно легких и подвижных прокурсаторов, играющих роль фланкеров. Э. Макгир, сопоставляя «Стратегику» Никифора и *Sylloge tacticozum*, приходит к выводу, что подобная фланговая защита развилась у византийцев в середине X в. как ответ на действие мусульманской конницы Хамданидов (McGeer 1995: 305).

<sup>144</sup> Пропуск строки в тексте совершенно справедливо установил Э. Макгир, сравнивая этот пассаж с соответствующим местом у Никифора Урана (*Tact.*, 61,12): «...тогда подобает всем прокурсаторам выйти с обоих боков катафрактов и предоставить им помощь».

<sup>145</sup> То есть иперкерасты должны зайти во фланг и тыл тому конному отряду неприятеля, который будет направляться на фланг катафрактов и, следовательно, подставит свой бок под удар.

<sup>146</sup> В рукописи и у Ю. А. Кулаковского: βῆματα ποδός — «шагом ноги». Э. Макгир исправляет на βῆμα τριπόδος — «шаг триножия», что он переводит как *trotting pace* («шаг на рыси»). Однако «Тактика» Урана (61, 13) не позволяет так восстановить текст пассажа: «...должно выходить треугольному подразделению катафрактов своим шагом». Исправление Э. Макгира базируется на пассаже Льва (*Tact.*, VII, 35), описывающего начало атаки конницы, когда уже стрелы начинают достигать всадников: «наступать стройно одиночным триподом, то есть соразмерным движением, называемым кальпа, и вынуждено не состязаться, чтобы быстротой скачки строй не был разрушен перед рукопашной, что является опасным, а задним, которые лучники, стрелять» (McGeer 1995: 305–306). Впрочем, Суда (*s. v.* καλλάζειν) объясняет «кальпу» как «крайнее движение», т. е. очень быстрый аллюр, скорее, карьер. В свою очередь, описание Льва можно сопоставить со свидетельством Маврикия (*Strat.*, III, 5, 6) о движении конницы в наступление во время упражнения, которое, впрочем, имитировало настоящий бой.

«И когда декархи и пентархи наклоняются вперед и прикрывают свои головы и часть шей коней щитами, а копья поднимают на плечи, как русые народы, и скрываются под щитами, наступать стройно одиночным триподом, а не быстрой скачкой, которая разрушит строй перед рукопашной, что опасно. Задним же, кто лучники, стрелять». У Никифора клин катафрактов атакует шагом, чтобы не разорвать при более резвом аллюре свой строй и не переутомить коней. Для тяжелой конницы движение в атаку небыстрым аллюром обычно. Так, рыцари атаковали на медленном аллюре (Дельбрюк 1994. Т. II: 172), кирасиры Наполеона I ходили в атаку рысью (Нолан 1871: 58). Таким образом, силе удара, как физической, так и психологической, которая набирается увеличением скорости и переходом к более резвому аллюру, автор «Стратегии» предпочитает медленное движение, боясь разорвать строй катафрактов, что может весьма пагубно сказаться при атаке. На то, что катафракты атаковали медленно, косвенно указывает и Лев Диакон (Hist., IV, 3; VIII, 9), говоря, что позади атакующей конницы располагались лучники и пращники, которые поражали врага, прикрываясь при этом конницей. Поскольку конные пращники не встречаются в истории, то речь явно идет о пехоте, которая должна была идти позади всадников. Никифор же в «Стратегии», чтобы избежать отрыва пеших метателей от атакующей конницы, просто рекомендовал ставить в отряд катафрактов конных стрелков и даже верховых дротикометателей — это уже модернизация данной тактики.

<sup>147</sup> Таким образом, наступающая конница сначала достигала зоны поражения стрелами (около 300 м), а уже затем всадники переходили на аллюр для атаки. По поводу необходимой дистанции для перехода с более медленного аллюра на более быстрый еще в XIX веке мнения кавалеристов расходились. Д. Нолан (1871: 216–217) рекомендовал переходить с шага на рысь за 150 шагов до неприятеля. Анонимный автор последней трети XIX в. считал, что надо за 600 шагов от врага переходить с шага на рысь, а за 300 — в галоп (Теория большой войны... 1872: 508). Хотя, естественно, между европейскими

кавалерийскими лошадьми XIX в. и конями византийских катафрактов X в. была разница в пользу первых: они были специально отремонтированы и несли на себе менее тяжелый груз.

<sup>148</sup> Смысл текста «Стратегики» тут не нарушен, однако Э. Макгир на основании «Тактики» Никифора Урана (61, 14) усматривает после этого предложения лауну, смысл которой ясен из текста Урана: «И с помощью нам Бога вследствие Пречистой Его Матери неприятели должны повернуть **из-за такого треугольного подразделения катафрактов, ибо пики и менавлы неприятелей будут раздроблены катафрактами, а их стрелы станут бесполезными. И тогда катафракты, приобретая мужество и смелость, сокрушат головы и тела неприятелей и их лошадей вместе с их железными палицами и парамириями; они ворвутся и порубят их подразделения, и оттуда перейдут через них и от этого окончательно разобьют их. Когда же разбиваются неприятели, катафрактам совсем не преследовать их и не нарушать свой строй, но сперва не преследовать и двум подразделениям с той и этой стороны катафрактов, разве что прокурсоры с иперкерастами пусть выходят из вышеупомянутых интервалов и пусть торопятся для преследования и заклания неприятелей. Если же совершенный произойдет поворот неприятелей, тогда подобает двум подразделениям с той и этой стороны катафрактов нарушить собственный строй и преследовать неприятелей». Таким образом, текст Урана, который мог быть действительно взят из «Стратегики», существенно дополняет тактическую схему Фоки. В извечном споре, прорвется ли кавалерия через плотно построенную пехоту, Уран полагает, что византийские катафракты прорубят пешие отряды врага. Это следует из того, что в пассаже упоминаются менавлы — оружие пехоты, а подобная ситуация присутствует в другом месте (Niseph. Ougan. Tact., 57, 13), где говорится об атаке клина катафрактов на пехоту, ошестинившуюся копьями. Естественно, при этом не устоят и конные подразделения врагов, которые будут разорваны клином, и от этого враги**

побегут. Преследовать их должна легкая конница: прокураторы и иперкерасты, и лишь в случае окончательного и бесповоротного бегства к преследующим могут присоединиться два линейных отряда конницы, охраняющие фланги катафрактов (ср.: Niceph. Strat., 4, 14). Отметим, что тактика Урана несколько отличается от описываемой Фокой (§ 13): у последнего иперкерасты должны уже в течение боя заходить в тыл врагу, а не выходить для преследования через интервалы своей конницы.

<sup>149</sup> Э. Макгир меняет число отрядов, которые должны выйти через интервалы, на «три», поскольку Никифор тут говорит о третьей линии войск, а текст Никифора Урана (Tact., 61, 14) как раз и рассказывает о трех подразделениях, построенных в третьей линии (McGeer 1995: 75–76, п. 148–159). Однако текст Урана не всегда полностью совпадает с содержанием «Стратегики», он вводил сюда какие-то свои соображения и новый тактический материал. В тексте Фоки ясно говорится, что из четырех отрядов сначала два направятся в преследование, а затем — еще оставшиеся два. Поскольку в конце § 5 данной четвертой главы говорится о том, что три отряда третьей линии будут атаковать (не преследовать!) врага, выходя вперед через четыре подразделения второй линии, то полностью корректуру Э. Макгира отрицать нельзя, хотя возможно, в § 5 речь шла о другой тактической ситуации.

<sup>150</sup> Э. Макгир полагает, что здесь в тексте лакуна, поскольку соответствующий пассаж Никифора Урана (Tact., 61, 14) звучит так: «А если масса люда является неприятелем, подобает и прочим подразделениям **нарушить собственный строй** и следовать одно за другим». При этом издатель убирает из данного предложения количество отрядов («два»), поскольку, как видим, Уран вообще не дает никакого числа подразделений.

<sup>151</sup> Э. Макгир исправляет данное число отрядов на «два», что находит подтверждение в тексте Никифора Урана (Tact., 61, 14) (McGeer 1995: 76, п. 148–159). В противном случае мы должны представить, что полководец, описываемый Фокой, имел еще какие-то четыре отряда, которые входили в 16 под-

разделений линейной конницы, из числа которых тогда следует исключить особый отряд катафрактов, и легкую конницу, состоящую из прокурсаторов, иперкерастов и апосовитов. В целом, схема преследования, предложенная канадским византинистом, достаточно логична.

<sup>152</sup> Э. Макгир исправляет данную часть фразы: «однако не схоларии». Схоларии (σχολάριοι) — в узком смысле: гвардейские всадники из тагмы с тем же названием, базировавшейся в Константинополе и насчитывавшей в X в. около 1500 воинов (ср.: Успенский 1900: 168). Эта тагма была наиболее древней и существовала еще с позднееримского времени (конец IV в.). В широком смысле слова схолариями могли называть воинов всех четырех тагм гвардии (Constant. Porphyg. De seg., 666 Reiske). Действительно, странно выглядит утверждение Никифора о том, что конные гвардейцы наряду с простыми обозными должны собирать добычу.

<sup>153</sup> С § 12 начинается непосредственное описание атаки первой и, по-видимому, третьей линии конницы. Обозы также должны продвинуться вперед. О пехоте речи нет. Первая линия конницы не должна ждать, пока неприятель начнет нападение, а начать атаку вражеского войска в том месте, где стоит неприятельский полководец. С военной точки зрения направление конницы в атаку оправданно, поскольку ожидание удара врага выматывает душевные силы воинов, которые будут так необходимы им в бою, а кроме того, при атаке действует правило: наступающая конница обычно опрокинет стоящую (Денисон 1872: 35). Непосредственно атака описывается в § 13. Когда неприятельские стрелы начнут достигать катафрактов, лучники, стоящие в клине, должны также начать ответную стрельбу, а сами латники, по-видимому, должны прикрываться щитами, которые в основном предназначены для защиты от метательных снарядов, а не для рукопашной схватки (Niceph. Strat., III, 5; ср.: Mauric. Strat., III, 5, 6). Во время соприкосновения клина с врагом два вспомогательных отряда не должны нарушать строй, но продолжать охранять фланги катафрактов. В то же время иперкерастам следует окружать врагов и не давать им



сосредоточится только на бое с клином. После этого противник должен обратить тыл. Автор не пишет, против кого направлена атака, против конницы или против пехоты; согласно параллельному свидетельству Никифора Урана (*Tact.*, 61, 14), — против пехоты, да и в аналогичном сюжете самой «Стратегики» (2, 11) речь идет об атаке на пехоту врага. В следующем § 14 описывается окончание боя — преследование врага. Преследовать должны пикинеры двух отрядов, сопровождающие клин, и всадники из второй линии, тогда как катафрактам следует сохранять строй и медленно двигаться вперед, являясь резервом в непредвиденных обстоятельствах, как-то: неожиданный поворот врагов назад или засада (ср.: *Arg. Ac.*, 27–28). Естественно, остальная часть преследующих вряд ли будет стараться сохранить свой строй, поэтому в главе 2, 6–7 Никифор требует сохранять их строй, пока враг не обратится в настоящее бегство. Если же бегущее войско врага многочисленно, то тогда к преследующим пиконосцам, прокурсаторам и иперкерастам должны присоединиться два отряда из второй основной линии, где стоит полководец. Причем отряды пиконосцев, в частности два отряда сопровождения катафрактов, должны следовать один за другим, чтобы в случае необходимости второй отряд помог первому. Во время преследования заниматься взятием добычи должны обозные, а не воины, так как при этом преследование будет прекращено, а отряды расстроены. В этих обстоятельствах возможное неожиданное нападение врагов приведет к успеху. Кроме того, отметим, что конница в это время уже не спешивалась и не имела, по-видимому, особых навыков действия на земле, как это было в VI в., когда всадники сходили с коней, в частности, для противостояния более сильной вражеской кавалерии. В X в. спешивание могло происходить лишь в вынужденных обстоятельствах боя с пехотой, засевшей в укреплении, когда не было своих пеших (*De velitat.*, 10).

<sup>154</sup> С § 15 начинается новая тактическая ситуация: у врагов есть свои всадники-катафракты, которые будут сражаться против византийской конницы. В этом случае на помощь уже сражающимся отрядам первой линии необходимо послать три

отряда из третьей линии. Они не должны атаковать в места, где идет сражение, но на фланги неприятеля и стремиться окружить его, тем самым не давая фланговым силам врага возможность прийти на помощь сражающимся в центре и, в свою очередь, окружить их. Если же и это не поможет, то следует выпустить еще два отряда из основной второй линии. И лишь при отступлении врага полководец может сам вступить в бой, преследуя врага с оставшимися у него двумя отрядами.

<sup>155</sup> Арабы-бедуины — по преимуществу легкие конные копьеносцы — могли быть издали обстреляны лучниками и понести из-за этого определенные потери. Так, Лев (*Tact.*, XVIII, 130; 135–136) специально рекомендует лучникам обстреливать арабских конников, когда они атакуют.

<sup>156</sup> Перевожу по корректуре Ю. А. Кулаковского. Э. Макгир, согласно своим исправлениям текста, придает обратный смысл переводу пассажа: *If the enemy formations are completely surrounded by our units, even the units guarding the baggage train are to come up in support.* Хотя по смыслу обстановки боя более реальным кажется обратная ситуация: зачем оказывать помощь своим, когда враг уже окружен? Но если окружены наши отряды, то можно пожертвовать и обозом для их спасения. Это, по существу, — крайняя по напряжению борьбы ситуация.

<sup>157</sup> Вероятно, имеется в виду, что если нет прямой угрозы обозу, то и арьергардные защищающие обоз отряды должны вступить в бой.

<sup>158</sup> Маврикий (*Strat.*, II, 5), а вслед за ним Лев (*Tact.*, XII, 40–46) считали традиционное построение конницы в четыре шеренги лучшим, но на практике оказывалось, что такая глубина была недостаточной, поскольку во фронте требовалось ставить храбрых, а таких было крайне мало. Поэтому рекомендовалось строить сильные тагмы по семь человек в глубину, а слабые — по восемь или десять воинов. Во второй же линии, где оказывались отборные, можно было строить по пять конников в ряду. В целом, рекомендовалось строить тагмы в 5–10 шеренг. Никифор, как видим, следует нижнему пределу коли-



чества всадников; вероятно, он уверен в моральном качестве своих войск, поэтому он и не ставит их в глубокие колонны, но возможно также, что конницы просто не хватало.

<sup>159</sup> Лев (Tact., XVII, 4) также советует не испытывать судьбу во фронтальном столкновении с врагом, но более полагаться на фланговые удары. Этот совет распространяется на и на те случаи, когда неприятельское войско по численности не только сильнее, но даже и слабее византийского (Leo. Tact., XII, 35–37).

<sup>160</sup> Уже Вегеций (Epit., III, 9–10) указывал, что не следует выводить в бой колеблющихся и испуганных воинов. Дабы этого не произошло, надо внушить солдатам уверенность в себе и презрение к врагу, что достигается победами в небольших стычках. В XIX в. стратегические правила не изменились: рекомендовалось особенно стремиться выиграть первый бой (Брак 1872: 358).

<sup>161</sup> «Площадка» (φοσάτον, от лат. fossatum — «ров») обозначает экспедиционный лагерь и является синонимом собственно «лагеря» (ἄλληκτον, от лат. applicatum — «расположенное»). Уже у Маврикия (Strat., I, 8, 22) это синонимы. Лев (Tact., XI, 1) об этих терминах писал: «...лагеря, или площадки, ибо собственно площадкой зовется лагерь на всей площадке». См.: Haldon 1990: 155, п. (A) 2; McGeer 1995: 76, п. 1; 5.

<sup>162</sup> Разбивать лагерь войско училось после набора, еще находясь на своей территории, когда 3–4 раза в учебных целях оно ставило лагерь (De castr., 30).

<sup>163</sup> Очевидно, в обязанностях минсураторов-квартирмейстеров был не только выбор места для стоянки, но и сама разметка лагеря. Минсураторы с помощниками и охраной должны были разбить лагерь в местности, где с одной или с двух сторон были естественные препятствия, горы или кручи, что обеспечивало бóльшую безопасность (De castr., 1; ср.: Mauric. Strat., II, 11; Leo. Tact., XI, 33). Отметим, что у Вегеция отличаются metatores — те, кто выбирает место для лагеря — и mensores — те, кто размечает территорию в самом лагере (Veget. Epit., II, 7; ср.: III, 8: agrimensores).

<sup>164</sup> Подобный порядок установки лагеря: сначала знамена и преторий, затем палатки командного состава и после этого всех остальных, соблюдался еще в римское время (Veget. Epit., III, 8; ср.: Коннолли 2000: 135). В трактате *De castrametatione* (1), в котором идет речь о войске, возглавляемом императором-минсуратором, выбрав место, сперва водружает значок монарха, а затем по направлениям четырех сторон света — значки таксиархов в 500 оргиях (900 м) от шатра императора, если лагерь рассчитан на 16 таксиархий, и в 375 (675 м), если в лагере будут находиться 12 отрядов. Следовательно, данный лагерь был намного больше традиционного римского лагеря, описанного Полибием и Гигином. См.: Кулаковский 1903: 64–65.

<sup>165</sup> Э. Макгир в соответствии с остальным текстом трактата, где речь шла о 12 таксиархиях, исправил количество этих подразделений в данной фразе на «три», т. е. по три таксиархии располагаются с четырех сторон света, как и в трактате Никифора Урана (*Tact.*, 62, 3). Впрочем, в трактате конца X в. *De castrametatione* (1) говорится и об армии из 16 таксиархий, тогда как в шестой главе этого трактата речь идет о войске из 12 таксиархий. Поэтому и данный вариант построения лагеря существовал. Может быть, автор просто забыл, что предыдущих главах он писал об армии с 12 таксиархиями пехоты.

<sup>166</sup> Итак, войско квартируется в лагере, как в боевом строю: сначала тяжеловооруженные, затем стрелки, а внутри конница. Это позволяло армии быстро выйти из лагеря и развернуться в боевой порядок. Отметим, что еще XIX в. на бивуаке кавалерия становилась лагерем за пехотой, чтобы иметь возможность при неожиданном нападении врага подготовиться к бою (Нолан 1871: 195–198). Согласно *De castrametatione* (1), подразделения в лагере также размещались, сохраняя боевой порядок таксиархий: тяжеловооруженные пехотинцы размещались по краям, за ними — дротикометатели и стрелки. Если же оплитов было недостаточно, то на их место ставили легковооруженных (*De castr.*, 7). По краям лагеря размещались пехотинцы, за ними стояли всадники. В центре лагеря была ставка императора/военачальника со всеми службами и шар

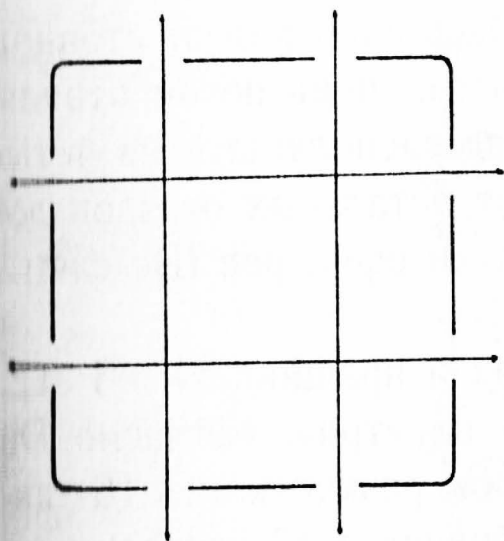

Общая схема византийского лагеря с четырьмя пересекающимися дорогами. Воспроизведено по: McGeer 1995: 263, fig. 15

Схема византийского лагеря с Г-образными воротами; в центре находится царская ставка со службами, по бокам четыре гвардейские тагмы, а у краев — палатки пехоты. Схема из рукописи XI в. *Codex Vaticanus graecus 1164* (первая половина XI в., возможно, ранее 1020 г.). Воспроизведено по: Dennis 1985: 259

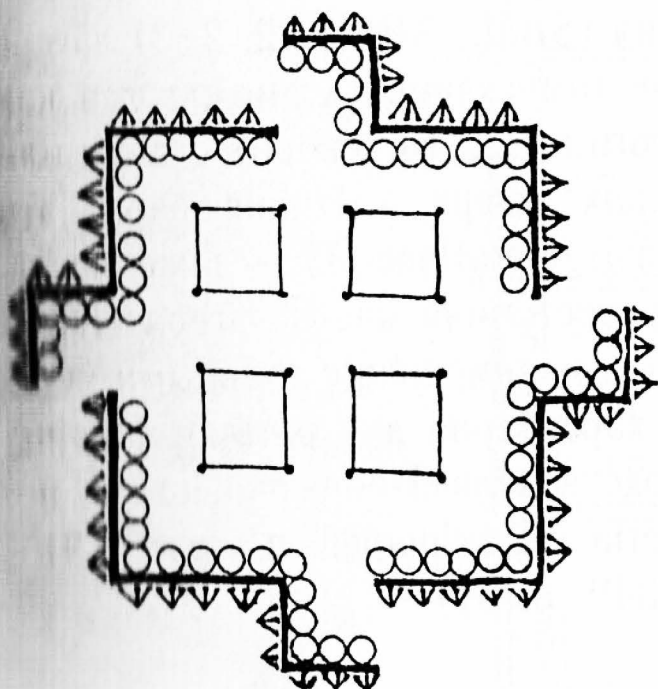
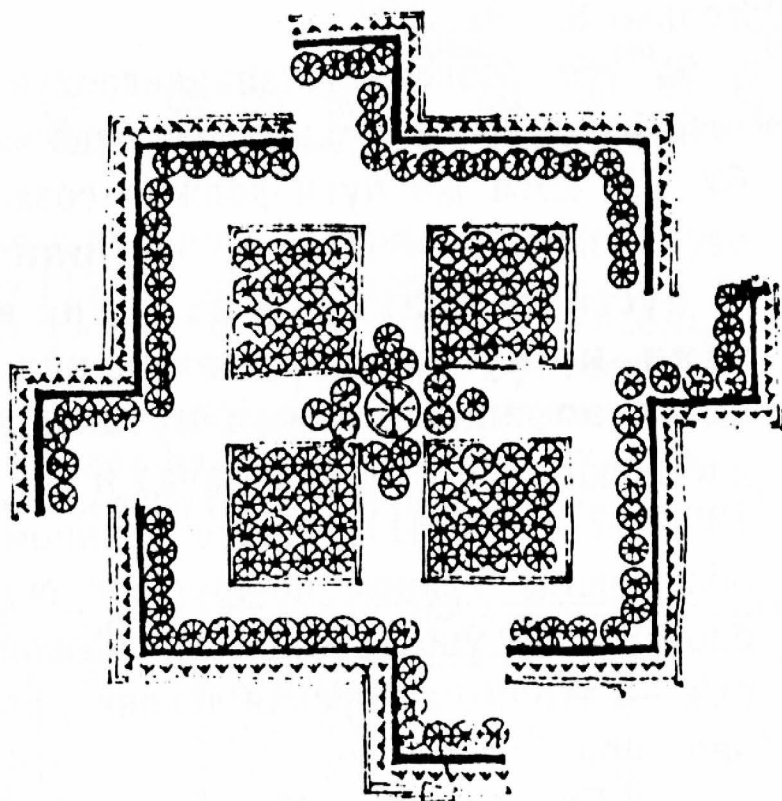

Общая схема византийского лагеря с Г-образными воротами. Схема из *Codex Vaticanus graecus 1164*. Воспроизведено по: Dennis 1985: 257

дией, которая со всех сторон отделялась дорогами от стоянок армии. Затем стояли гвардейские тагмы, лишь потом отряды конницы фем. При этом каждый отряд располагался на четырехугольной площадке, отделенной от остальных отрядов дорожками, около которых стояли палатки офицеров (*De castr.*, 1; Кулаковский 1903: 67–68).

<sup>167</sup> См. выше: гл. 1, 9 (о лучниках и прашниках) и 1, 12.

<sup>168</sup> Э. Макгир исправляет число на «три». Согласно *De castrametatione* (1; 6), лагерь, в котором разместились 16 таксиархий, должен иметь 12 ворот, а бивуак с 12 отрядами — только 8.

<sup>169</sup> Э. Макгир устанавливает в данном месте лакуну на основании параллельного сообщения Никифора Урана (*Tact.*, 62, 4): «Эти же пути должно создать крестом через четыре части площадки. Пусть же они имеют узкий выход. И пусть не будут эти их узкие выходы защищены щитами, но пусть погибаются, как гамма. Должно же создать наравне с этими путями в середине площадки и две дороги с востока на запад и две с севера на юг» (McGeer 1995: 77, п. 36–41). Однако в данном пассаже дороги и выходы обозначены Ураном по-другому: *διαχωρίσματα* и *ἐκβάσιδια* — словами, не употребляемыми Фокой, и, возможно, весь пассаж — это его авторская добавка, поясняющая сообщение императора.

<sup>170</sup> Еще во время Маврикия (*Strat.*, XII, 8, 22, 2–3) лагерь имел две пересекающиеся крестом главные улицы, тогда как в середине X в. *Sylloge tacticozum* (22, 8) говорит о двух или четырех пересекающихся улицах лагеря, у Никифора — это четыре дороги лагеря, а в *De castrametatione* (1) — даже шесть. При этом передней считалась восточная часть лагеря (Кулаковский 1903: 66, 73). Подобная планировка с главными пересекающимися дорогами была характерна для римлян с конца III в., тогда как раньше господствовала Т-образная схема построения лагерем с *via praetoria* *via principalis* (Grosse 1913: 120–121; McGeer 1995: 348–349, п. 31).

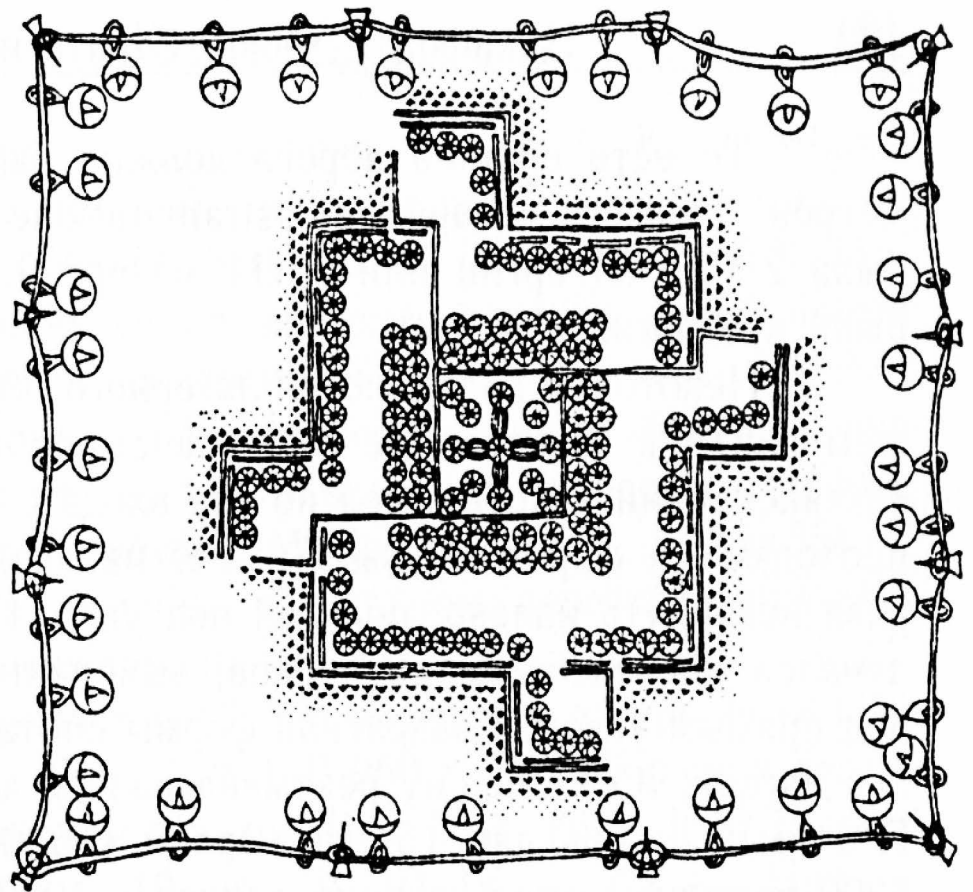

Прорисовка византийского военного лагеря по манускрипту Codex Vaticanus graecus 1164 (первая половина XI в.). Изображение самого лагеря не соответствует его описанию в трактате De castrametatione, к которому оно приложено. В центре представленного лагеря изображены два ряда кружков — шатры гвардии. Вокруг лагеря натянута сигнальная нить с колокольчиками. Воспроизведено по: Кулаковский 1903: 77, рис. 2

Шатер императора

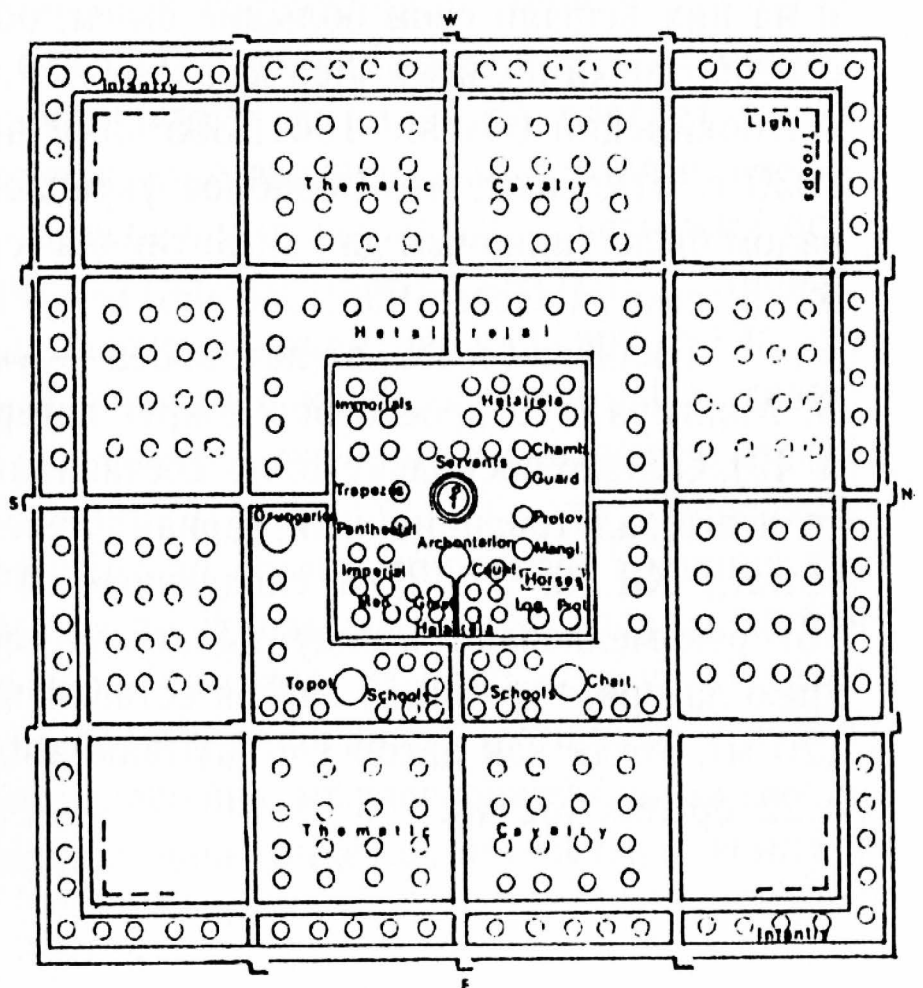

План византийского военного лагеря согласно описанию трактата De castrametatione (конец X в.). Воспроизведено по: Dennis 1985: 466, fig. 10 E



<sup>171</sup> То есть ширина дороги должна быть примерно пять метров. Согласно автору *De castrametatione* (1), ширина дорог была 2 (3,5 м) оргий или 6 (11 м) оргий, тогда как ворота были в 8 оргий (14,4 м).

<sup>172</sup> Некоторые подробности лагерного обустройства мы можем найти в трактате *De castrametatione* (1; 6): лагерь для 12 таксиархий пехоты имел по два входа с каждой стороны с проходами в форме буквы Г, т. е. нападающий должен два раза повернуть налево, попадая под удар. Подобный вход получался посредством двух рвов, выкопанных соединенными под прямым углом. Квадратная формы считалась оптимальной для лагеря, и ее сторону рекомендовалось делать в 750 оргий (1,3 км). Лагерь для 16 таксиархий (16 000 пехоты и еще 8200 конницы) имел сторону длиной в 1000 оргий (1,8 км) и по три выхода на каждой стороне. Подробнее о византийском лагере этого периода см.: Кулаковский 1903: 63–90; Grosse 1913: 112–120; Кучма 2001: 397–408.

<sup>173</sup> Защита из щитов — *σκούταρομα*. Оплиты, как Никифор указал выше в § 3, стоят лагерем по краям, как бы образуя каре, словно в боевом строю. Они втыкали свои копья в землю и на них вешали свои большие щиты, образуя таким образом своеобразный палисад. Лев Диакон (*Hist.*, IX, 1), а также Яхья Антиохийский (*Сanard* 1961: 305–306) в рассказе о событиях 1030 г. отмечают, что подобное укрепление наряду с рвом и валом было типичным для византийцев (ср.: *Niceph. Oug. Tact.*, 62, 5; см.: McGeer 1995: 350–351).

<sup>174</sup> Палисад (*судда*, от лат. *sudes* — «колья») — по мнению Э. Макгира, это просто ров вокруг лагеря (McGeer 1995: 77, п. 49). Однако поскольку копья составляли некий вид палисада, то я выбрал традиционный вариант перевода. Еще Маврикий (*Strat.*, XII, 8, 22, 2) и следующий за ним Лев (*Tact.*, XI, 16) рекомендовали между палатками легковооруженных на краю лагеря и границей лагеря оставлять 300–400 футов (90–120 м), тогда как автор *De castrametatione* (1) говорил лишь о 22 оргиях (32 м).



<sup>175</sup> У Никифора, по предположению Ю. А. Кулаковского (1908: 45, s. v. ἄλογον), принятому Э. Макгиром, — «ἄ»λογοῦπτωμα; ср.: Mauric. Strat., II, 16 (с корректурой Х. Михезску). Описание внесения замешательства в строй армии испуганными обозными животными см.: Bryen. Hist., IV, 9.

<sup>176</sup> Данное слово (χάνδαξ) выводится из арабского корня khandaq — «ров», т. е. это эквивалент греческому τάφος (Sophocles 1890, s. v. χάνδαξ; McGeer 1995: 77, п. 53–55).

<sup>177</sup> Уже в IV в. римляне, в основном, перестали обносить лагерь рвом и частоколом, на что сетует Вегетий (Epit., I, 21; III, 10). Он рекомендует особенно укреплять лагерь, если враг неподалеку (Veget. Epit., I, 24). В 960 г. Никифор свой лагерь на Крите окружил рвом и валом (Leo Diac. Hist., I, 9; Theoph. Contin., VI, Roman. II, 10; ср.: III, 10; IV, 11; Bryen. Hist., I, 15; II, 4; IV, 5). В 971 г. лагерь Иоанна Цимисхия под Доростолом, разбитый, очевидно, для длительного квартирования, был расположен на холме, окружен рвом, земля из которого составляла вал, на который были воткнуты копыя оплитов с повешенными на них щитами (Leo Diac. Hist., IX, 1). Автор трактата De castrametatione (1) указывает и конкретные цифры для этих фортификационных сооружений: глубина суживающего книзу рва должна быть 7–8 футов (2,1–2,4 м), а ширина — 5–6 (1,5–1,8 м). Причем подступы к лагерю следует также прикрывать ямами-ловушками с деревянными остриями на дне их, триболами — металлическими шариками с четырьмя остриями, одно из которых все время торчало вверх (ср.: Mauric. Strat., XII, 8, 22, 1); также рекомендовалось вокруг лагеря натягивать сигнальные веревки с колокольчиками (De castr., 2). Кроме того, серия пикетов, расставленных вне лагеря, стояла на его защите (ср.: Digen. Acrit., I, 91). Трактат De castrametatione (4) рассказывает об организации этих внешних пикетов: на расстоянии полета стрелы или чуть далее от лагеря выставлялась первая серия пикетов, отстоящих друг от друга на 50 оргий (90 м) по восемь пехотинцев (лучников и дротиконосителей) в каждом; далее них, на расстоянии броска камня, разворачивалась внешняя цепь пикетов, по четыре воина в

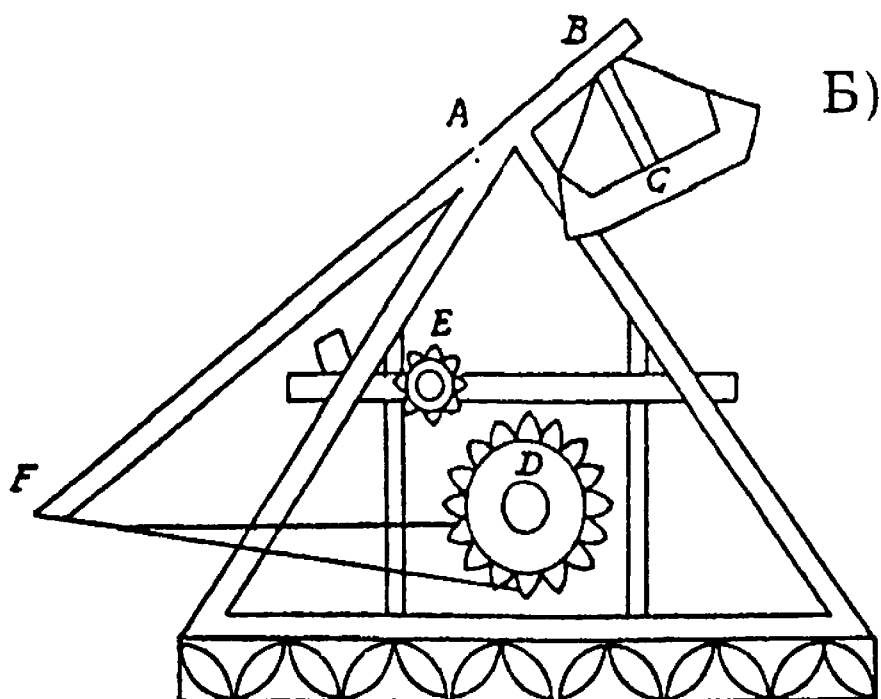
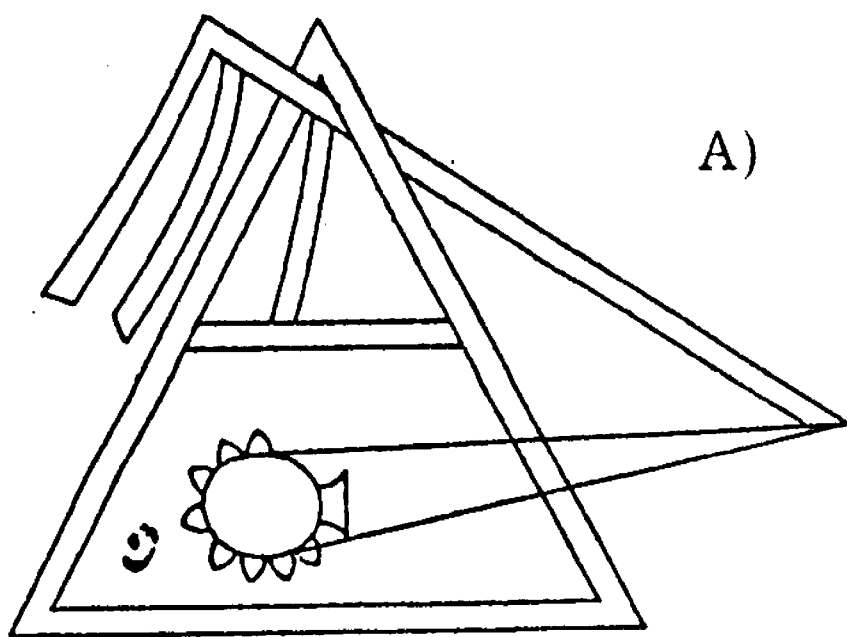

Схемы баллист, метаящих воспламеняющиеся сосуды.

Из средневекового арабского манускрипта «Трактат о всадническом искусстве и хитрости войны» сирийца (?) Хасана аль-Реммаха аль-Ахдаба (конец XIII в. Национальная библиотека, 2825, Париж).

А) Баллиста заряжена большим снарядом, который именуется «Сосуд Сирии».

Б) Составные части метательной машины. А, В — плечо; С — противовес; D — ворот, для подведения коромысла (F); E — колесо для приведения машины в действие. Отметим, что противовес у подобных машин появился к концу XI в., до этого для приведения машин в действие просто дергали за веревки, прикрепленные вместо противовеса. Воспроизведено по: Mercier 1952: ill. entre p. 70 et 71

каждом; на направлениях, откуда могла прийти опасность, стояло еще две цепи конных пикетов, соответственно по шесть и четыре всадника в каждом. Естественно, подобное охранение было, в первую очередь, необходимо для защиты неукрепленного лагеря. Подробнее см.: Кучма 2001: 342–359.

<sup>178</sup> Стража (*βίγλα* — от лат. *vigilia*) — в применении к лагерю так обозначается серия пикетов, расставленных вне бивуака (см. примеч. 177). Тут речь идет об охране фуражиров, которые могли отходить от лагеря на значительное расстояние. Автор трактата *De castrametatione* (22) рекомендует направлять на охрану людей, посланных за фуражом и для того, чтобы пасти коней, охрану-фулькон (см. примеч. 121), которая представляла серию пикетов для их охраны. Причем фуражиры должны вернуться в лагерь засветло.

<sup>179</sup> Согласно Никифору Урану (*Tact.*, 62, 7), стратиги шли в обход (*кёркетов*) со своим фульконом на расстоянии двух–трех полетов стрелы друг от друга. В эпоху Вегеция (*Epit.*, III, 8) сторожевые посты обходили специальные чины: цирциторы (*circitores*), с наименованием которых связано происхождение соответствующего среднегреческого термина *кёркетов*. Согласно *De castrametatione* (3), ночные караулы проверял оплотарх (командир тяжеловооруженных).

<sup>180</sup> Такой способ ловли вражеских лазутчиков днем в лагере рекомендует уже Вегеций (*Epit.*, III, 26). Маврикий (*Strat.*, IX, 5, 20–23) тем же способом советует ловить разведчиков днем, когда все по сигналу трубы входят в палатки, а командиры вне палаток должны наблюдать, нет ли кого-либо подозрительного в лагере; если же чужак войдет в палатку воинов, то последние обязаны его выдать (*Leo. Tact.*, XVII, 109–111). Впрочем, можно представлять, что это требование осуществить было достаточно трудно, поскольку в лагере всегда было много различного рода постороннего люда: торговцы, маркитантки и т. д. Впрочем, разведчики могут быть пойманы и просто потому, что они не знают пароля (*Leo. Tact.*, XVII, 112).

<sup>181</sup> Таким образом, Никифор тщательно описывает религиозные обряды во время утрени и вечерни. Кроме гимнов и

славословия, которое начиналось словами: «Слава в вышних Богу, и на земли мир, в человецех благоволение...», предусматривалась усердные молитвы с большим количеством прошений (ектений), начинавшиеся словами: «Рцем вси от всея души, и от всего помышления нашего рцем» (Vieillefond 1935: 235, п. 2–3). В обычном богослужебной православной практике дьякон во время ектении произносит прошение, а хор поет: «Господи, помилуй!» В данном случае в качестве хора выступает войско. Отметим, что уже Маврикий (Strat., VII, 17a, 1) требовал, чтобы каждая тагма поутру перед занятиями и вечером после всех дел совершала по установленному обряду молитвы и произносила «Трисвятое».

<sup>182</sup> Процессия (θρίαμβος, лат. triumphus) — в данном случае позорное шествие, во время которого наказуемый подвергался публичному осмеянию и насмешкам (Vieillefond 1935: 325, п. 5).

<sup>183</sup> Сухоядение (ξηροφαγία) — прием пищи, которую потребляли один раз в день, вечером, в первую седмицу Великого поста. Она состояла из хлеба, соли, воды и овощей (Vieillefond 1935: 327, п. 1; McGeer 1995: 78, п. 36).

<sup>184</sup> Таким образом, за день до боя священники должны служить литургию, совершив бескровную жертву и причастив воинов, а самим солдатам следовало морально очиститься перед битвой. Еще Маврикий (Strat., III, 17, 2–3) рекомендовал накануне сражения отслужить молебны в лагере, а перед выходом из него священники и командиры должны возглашать перед всеми: «Господи, помилуй!», и при выходе каждое подразделение для счастливого исхода боя троекратно возглашало: «С нами Бог!» (ср.: Leo. Tact., XIII, 1; XIV, 1; XVI, 2). Некоторые подробности о религиозных обрядах византийской армии мы можем найти и в исторических сочинениях. Так, накануне битвы с персами при Солахоне (585 г.) в византийском лагере носили хоругвь с изображением Христа, затем стратиг произнес вдохновляющую речь, после чего все войско молилось со слезами на глазах о победе (Theoph. Sim. Hist., II, 3, 4–9; ср.: Dennis 1993: 109). Накануне битвы при Манцикерте (1071 г.) император вдохновлял войска, а священник пел во время ли

тургии положенные в данный день отрывки из Евангелия от Иоанна (Attal., p. 154). В византийском героическом эпосе также герои перед отправкой в бой молятся, повернувшись на восток, и осеняют себя крестным знаменем (Digen. Acrit., I, 142; 149).

<sup>185</sup> Как видим, мировоззрение автора — это мировоззрение христианина, базирующееся на догматах православия. Именно поэтому в трактате столько внимания уделено религиозной составляющей идеологии. Это особенно отличает византийские военные трактаты от античных, в которых боги практически не упоминаются: тут больше действуют идеи патриотизма и нравственности, нежели какие-то религиозные мотивы. Как отметил Ж.-Р. Вьейефон, если еще у Маврикия войско выступает просто как армия христианского государства, то у Никифора религиозные церемонии, схожие с монастырскими, предписываются воинам обязательным образом. Религия выступает в византийской армии как военная идеология, цементирующая все войско, состоящее в своей основе из фемных ополченцев. Победа вообще зависит не от силы армии или таланта полководца, но от Бога (ср.: *De velitat.*, 16; 17; 21; 25). Как отмечается в «Тактике» Льва (XII, 71; XIV, 35; XVIII, 133), воин сражается на поле боя за спасение своей души и ему уготовано на том свете вечное блаженство. Император Никифор пошел еще дальше и повелел, чтобы воины, павшие в бою, почитались наряду с мучениками и прославлялись в гимнах (Vieillefond 1935: 322–324; Кучма 2001: 78; 2002: 37–40).



## Приложения

### Предисловие [к изданию 1908 г.]<sup>1</sup>

Издаваемый ныне византийский трактат по военному делу носит заглавие: *Στρατηγικὴ ἔκθεσις καὶ σύνταξις Νικηφόρου βεσπότηου*, т. е. изложение стратегии императора Никифора. Текст его сохранился в рукописи сборного содержания, принадлежащей Московской синодальной библиотеке (№ 285 по каталогу Маттеи)<sup>2</sup>. Из этого сборника покойный академик Васильевский извлек драгоценный памятник XI века, который послужил ему материалом для исследования, вышедшего под заглавием: «Советы и рассказы Византийского боярина XI века» (Журнал Министерства народного просвещения. 1881. Кн. 6, 7 и 8), а затем был издан в подлиннике под заглавием: *Cesaumeni Strategicon et incerti scriptoris de*

<sup>1</sup> Слова в прямых скобках добавлены в подходящих местах для пояснения текста Ю. А. Кулаковского. При этом также в основном сохранены особенности оформления научного аппарата издания 1908 г., за исключением библиографических описаний, которые унифицированы на современный манер.

<sup>2</sup> Владимир, архиеп. Систематическое описание рукописей Московской синодальной библиотеки. Часть первая. Рукописи греческие. Москва, 1894, где этот кодекс носит номер 436.



officiis regiis libellus. Petropoli, 1896. Для издания текста академик Васильевский привлек себе в сотрудники профессора Ернштедта.

«Стратегика императора Никифора» предшествует в рукописи «Стратегику Кекавмена» и занимает листы от 115<sup>v</sup> до 136<sup>v</sup>. Ознакомившись по рукописи с этим сочинением, Васильевский сделал о нем в только что упомянутом исследовании следующие замечания: «Первое сочинение состоит из нескольких глав, посвященных теории военного искусства относительно тактического военного строя, размещения войск на постое и в лагере. Оно по содержанию совершенно отлично от изданного Газе сочинения Никифора Фоки "Περὶ παραδρομῆς πολέμου" (De velitatione bellica)<sup>1</sup>, хотя по языку и способу изложения сходно с ним и легко может принадлежать одному и тому же автору. Помимо своего специального интереса для истории военного искусства, сочинение это может служить к обогащению словаря греческих технических выражений: по нашим наблюдениям и справкам оказывается, что Дюканж при составлении своего лексикона не имел под руками этого памятника византийской письменности, хотя весьма многое изданное гораздо после, а отчасти и до сих пор неизданное было ему доступно».

Когда в 1898 году французский ученый Мартен опубликовал из ученого наследия своего учителя Гро трактат по военному делу под заглавием: «Περὶ καταστάσεως ἀπλήκτου» (De castrametatione)<sup>1</sup>, я вспомнил о «Стратегике императора Никифора» в Московской синодальной библиотеке; но, так как рукописи из этой библиотеки были

<sup>1</sup> Traité de tactique, connu sous le titre Περὶ καταστάσεως ἀπλήκτου, traité de Castrametation / Éd. Ch. Graux, A. Martin. Paris, 1898.

доступны только в Москве, то я был лишен возможности обратиться к этому тексту. М. Н. Сперанский, ныне профессор Московского университета, а тогда Нежинского историко-филологического института, часто бывший в Москве, сделал по моей просьбе справку в Синодальной библиотеке, списал заголовки глав и по несколько строк из их начала и предоставил этот небольшой материал в распоряжение. Как ни мал был этот материал, но и по нему можно было с уверенностью сказать, что московский текст «Стратегики» не имеет отношения к изданному в 1898 году трактату *De castrametatione*. Подтверждением этому служило и то, что, как мне удалось выяснить, Дюканжу был известен текст *De castrametatione*<sup>1</sup>, тогда как, по свидетельству Васильевского, «Стратегика императора Никифора» осталось ему неизвестной.

Лишь в самое недавнее время, благодаря любезности бывшего обер-прокурора Святого Синода князя Оболенского, мне удалось получить разрешение на высылку интересовавшего меня кодекса в Библиотеку Университета св. Владимира, где я получил возможность списать текст, который так давно привлекал мое внимание. Любезное содействие в этом деле оказал мне мой уважаемый коллега, профессор А. И. Сонни. Императорская академия наук, удостоившая принять мой труд в серию своих изданий, позволила мне в настоящее время сделать «Стратегика императора Никифора» общим достоянием. Особенной признательностью я обязан Вице-президенту Академии П. В. Никитину, который принял на себя труд редакции моего издания. Сверив мой список по рукописи<sup>1</sup>.

<sup>1</sup> Кулаковский Ю. А. Новоизданный византийский трактат по военному делу // ВВ. Т. VII. 1900. С. 648–649.

П. В. своими поправками разъяснил немало мест, оставшихся для меня неясными, и его авторитетные указания много содействовали лучшему уразумению памятника. Без доброй помощи П. В. я бы не решился выпустить в свет это издание.

### *Текст рукописи*

Рукопись, в которой сохранилась «Стратегика» «владыки Никифора», принадлежит XV веку. Текст нашего памятника написан той же рукой, как и «Стратегик Кекавмена» и «Книга Синтины». Фототипическая таблица, приложения к изданию Кекавмена, дает наглядное представление о почерке этих частей рукописи. Сам по себе он вполне четок. С трудом читаются только некоторые бледно-красные строки заголовков: местами они почти совершенно выцвели.

Писал этот неизвестный писец разборчиво, но в массе случаев чрезвычайно неправильно. В предисловии к изданию Кекавмена (р. 15) В. К. Ернштедт характеризовал уже нашу рукопись как одну из самых неисправных. И в нашем тексте она дает примеры чуть не всех разновидностей тех извращений, каким может быть подвергаться рукописное предание. Чаще всего извращены концы слов; можно думать, что причиной многих из таких ошибок послужили неправильно понятые сокращения: переписчик так плохо разбирал начертания своего оригинала и так мало вникал в его смысл, что, например,

<sup>1</sup> Когда приступлено было к печатанию текста, кодекс выслан был в библиотеку Академии и корректуры по несколько раз с ним были сверены.

3,22<sup>1</sup> смешал арьергард с небесами, на место слова ουραίων подставил известное сокращение одной из форм слова ουρανός. Нередко тому или другому слову недостает буквы; для некоторых из таких случаев очень вероятно, что начальную букву предполагалось написать киноварью и что киноварщик нашей рукописи или уже ее оригинала по невнимательности не исполнил этого предложения: ср., например, с одной стороны, 4, 19 и 27 εἰ, написанное вместо δεῖ, а с другой, 15, 30 Δεῖ, начинающееся красной буквой. В изобилии представлены в нашей рукописи и другие разновидности пропусков, а также ошибочных повторений букв, слогов, слов и целых речений. Есть и такие вставки, которые, по всей видимости, произошли из замечаний, стоявших на полях оригинала: см., например, 8, 30.

Нельзя было издавать текст такой рукописи, не прибегая к более или менее многочисленным отступлениям от нее, к поправкам. Мы допускали их везде, где, как нам казалось, смысл и требования контекста совершенно ясны, а формы и сочетания, даваемые рукописными начертаниями, с ним несовместимы и их исправления несомненны. При каждом существенном разногласии нашего текста с рукописным мы указывали в аппарате рукописное чтение. Несущественными мы считали те, которые касались интерпункции, распределения абзацев, изменения дыханий и качества (но не места) ударений, исправления ошибок, вызванных йотацизмом и смешением звуков ω и ε или ω и ο, а также удвоением или упрощением плавных и носовых. Что касается последнего разряда явлений, то наш писец, хотя и был склонен упрощать удвоение плавных и носовых, а частью и других

<sup>1</sup> [Ссылка дается на страницу и строку издания «Стратегика» Никифора Фоки Ю. А. Кулаковским].

согласных, вообще так же мало последователен в этом отношении, как и в других. Тем более поражает та безусловная последовательность, с которой он пишет простые согласные в словах латинского происхождения: *καβαλάριοι, κουκούλιον, σέλα, φλάμουλον, κασιδίον, φασάτον, σαγίτα*. Так как мыслимо, что постоянство такой орфографии, весьма обычной и в других текстах, имело для себя фонетическое основание, мы не решились изменить ее.

Мы старались не посягать на такие формы и синтаксические сочетания, которые чужды древнегреческому языку, но засвидетельствованы или, судя по засвидетельствованным аналогиям, возможны для средневекового греческого. Мы сохранили их там, где их давала рукопись, хотя бы она же в других местах представляла соответствующее древнегреческое образование или сочетание: для этого рода литературы едва ли когда-либо удастся точно установить те пределы, дальше которых не может идти пестрота смешения древних и новых элементов языка.

Но, с другой стороны, нельзя было забывать, что основой для установления текста служил нам один лишь список, и притом еще такой неисправный. При этом условии особенно трудно выделить в языке памятника долю, принадлежащую переписчику, от доли автора и отличить то, что было создано жизнью языка в ту или другую пору, от того, что было результатом небрежности переписчика либо его неумением прочесть оригинал или правильно изобразить письменами те звуки, какие ему слышались в живой речи его времени. Когда мы решали, какую форму или сочетание сохранять и какое исправлять, наши решения по необходимости бывали иногда субъективны. Может быть, иной раз мы были слишком доверчивы к переписчику, а иной — слишком подозрительны.

Везде сохраняя рукописные формы именительных и винительных βάνδος и (τό) τοῦλδος, мы полагали, да и теперь полагаем, что история языка давала нам право так поступить, хотя мы и не в силах были бы опровергнуть того, кто стал бы утверждать, что и в этих случаях, как во многих других, окончания извращены переписчиком просто по неумению или небрежности. Мы исправили бы 3, 35 ἕνα ὄρδινοϛ в ἕνα ὄρδινον, если бы находили, что от такой поправки выиграло бы построение фразы. По некоторым признакам можно подумать, что в языке автора или переписчика нашего текста очень близки были друг к другу неударяемые гласные о и ου: см. написание ὄραϊου 5, 11 и 10, 5 ὄραϊου вместо οὐραϊου и οὐραϊων, 8, 11 ὀφθάζονιε вместо οὐ φθάζονται. Мы приняли в тексте χειροσίφουνα, не приняли, однако, написание ἀκουτιστῶν 8, 25 и подтверждаемого другими текстами φουσαῶτου 20, 11, не приняли потому, что в других случаях наша рукопись для этих же слов дает о, а не ου. Но раз придавать значение этому соображению, то, может быть, последовательно было бы и наоборот, для слова κοῦτῶβερνια ввести в текст постоянно даваемое рукописью и достаточно подкрепляемое аналогиями написание κοῦτουβέρνια. Недаром у издателя «Кекавмена» под конец его работы вырвалось восклицание: «Sed hoc in genere is demum inconstantiae crimen effugiet qui prorsus nihil mutandum esse duxerit» [«Но в этом отношении избегает обвинения в непостоянстве только тот, кто вообще привел к беспочвенному смещению»].

Чтобы облегчить пользование нашим изданием для тех читателей, которых интересует язык «Стратегики», мы включили в наш указатель слов все варианты, казавшиеся нам сколько-нибудь значительными с грамматической точки зрения. Для некоторых слов и речений



дано в указателе несколько параллелей из сродных текстов. «Стратегик Кекавмена» привлечен к сравнению не столько ради сродства с Никифоровской «Стратегикой» по содержанию, сколько потому, что он сохранен в той же рукописи тем же писцом. По этой же причине не излишними казались нам сопоставления с языком московского текста «Синтины». Для них мы обращались к изданию, которое еще не вышло, но, по всей вероятности, вскоре выйдет в свет. Оно было приготовлено и почти закончено также В. К. Ернштедтом.

*Ю. А. Кулаковский*

## **«Стратегика» и ее автор**

Сочинение, озаглавленное в сохранившейся его рукописи *Στρατηγικὴ ἔκθεσις καὶ σύνταξις Νικηφόρου δεσπότηου*, разделено в самом тексте на шесть глав с такими заголовками: *Περὶ πεζῶν*, *Περὶ τῶν ὀπλιτῶν*, *Περὶ τῶν καταφράκτων*, *Διάταξις περὶ καβαλαρικῆς συντάξεως*, *Περὶ ἀπλήκτου*, *Περὶ κατασκόπων*. В тексте последней главы только первые десять строк соответствуют заголовку; остальное изложение вовсе не относится к вопросу о лазутчиках, а содержит наставления об организации религиозной жизни в армии во время экспедиции. Очевидно, благочестивый автор оставил замечания об этой важной стороне дела напоследок и прибавил их как заключение своего изложения. Этим придана цельность всему произведению и устранена возможность видеть в сохранившемся тексте отрывок. Автор, несомненно, человек военный, близко и непосредственно знакомый с тем предметом, по которому он пожелал сказать свое слово современникам и потомству. Литературное искусство автора стоит очень невысоко. Способ его выражения обрывистый, синтаксические сочетания нередко слишком свободны, и самая речь принимает часто характер категорического совета или военного приказа. Что касается до логической последовательности изложения, то и в этом отношении нельзя не отметить крупных недочетов. Сказав в первой главе о вооружении и о делении пехоты, автор обещает заголовком следующей главы, *Περὶ τῶν*

ὀπλίτων, подробно остановиться на изложении о тяжелооруженных пехотинцах; но ограничивается лишь несколькими частными замечаниями, а затем ведет речь о битве с врагами при условии наличности в армии пехоты и кавалерии (начиная с 6, 3). В третьей главе автор подробно и ясно сообщает нам о вооружении и строе тяжелооруженной конницы, κατὰφρακτοί, в четвертой ведет речь о боевом построении кавалерии и кавалерийской битве с врагом; но в заключение этого изложения поминает о пехоте, так что получается впечатление, что кавалерия не могла действовать без пехоты, и, таким образом, это изложение является повторением в другой форме изложенного выше. Относительно лагерных стоянок автор ограничивается лишь немногими общими замечаниями, как оговаривается он и сам в первых словах пятой главы. Еще короче его замечания об уловлении лазутчиков, проникающих в лагерь, о чем он говорит в шестой главе. Такова последовательность изложения в «Стратегике царя Никифора».

Эти недостатки внешней формы не позволяют, однако, сомневаться в том, что мы имеем здесь дело с цельным произведением. Автор писал для таких же военных людей, как он сам, излагал о живом, непосредственно знакомом ему деле и писал вне всякого отношения к книжной участи и военной литературе. Несколько раз он поминает «древних» по поводу следующих терминов: τοξόται, которые назывались «у древних» ψιλοί (2, 8), построение τετράγωνος διττή — «у древних»: τετράπλευρος (2, 15); прокорсάτωρες (6, 7) и ὑπερκρασταί (13, 16). Говоря о числе рядов в боевом построении пехоты, а именно семь шеренг, автор считает нужным заметить, что македонская фаланга строилась гуще, по 10, 12 и 16 шеренг (2, 35 сл.). Он считает нужным дать объяс-

нение, а именно: большое число рядов вызывалось тем обстоятельством, что в бою принимали участие слоны. Дальше этого замечания о македонской фаланге и нескольких упоминаний «древних» ученость автора не идет, и это представляет огромное преимущество «Стратегики царя Никифора» хотя бы пред таким важным источником наших сведений о военном деле Византии X века, как «Тактика» императора Льва, так как ученость этого последнего писателя позволяла ему делать дословные воспроизведения целых отделов из «Стратегики» Маврикия, которая имела в ту пору трехсотлетнюю древность. Наш автор говорит только о современных ему, знакомых на опыте и непосредственных условиях. Он пишет не теоретический трактат по военному делу, а имеет в виду конкретный факт современности: военную экспедицию на определенном театре военных действий, в частности на восточной границе, против исконного врага империи, арабов. От X века мы имеем великолепный и живой памятник о пограничной войне с арабами: Περὶ παραδρομῆς πολέμου (De velitatione bellica). Автор этого сочинения предпочел скрыть свое имя и приписать свое творение тогда уже покойному императору Никифору Фоке, который прославил свое имя в войне с арабами и содействовал выработке особых приемов пограничной войны. Сочинение это прекрасно скомпоновано и дает нам живую картину кавалерийских набегов в неприятельскую страну небольшими отрядами, не больше 5—6 тысяч человек. В «Стратегике Никифора» мы имеем нечто другое. Автор мыслит себя в обстановке военной экспедиции со значительными силами, не меньше 24 тысяч строевых воинов, с которыми он может дать и генеральное сражение врагу, ослабив его сначала мелкими стычками. Таким образом, мы имеем здесь нечто новое и большое.

то, о чем часто упоминают историки, но лишь как о факте с внешней его стороны, без тех технических деталей, которые составляют главное для нашего автора по самой задаче его сочинения.

Среди тех сведений специального характера, которые в таком изобилии собраны в «Стратегике царя Никифора», совершенно новым является лишь сообщение о строе панцирной конницы, *κατάφρακτοί* (10, 15–11, 22). Император Лев в «Тактике» знает этот термин и отличает этот разряд кавалерии от других; но он ни слова не сказал ни об особом построении катафрактов, ни о месте их в боевой линии, ни об их назначении в ходе битвы. Наш новый источник дает в этом отношении совершенно определенные и ясные данные.

Рукопись, сохранившая нам текст «Стратегики», приписывает это произведение императору Никифору. Нам известно, что Никифор, стяжавший себе прочную славу и великое имя в войнах с арабами, старался о том, чтобы достигнутый им опыт в борьбе с арабами и выработанные им приемы в войне с этим врагом сохранились для потомства на пользу государства. Верный его сподвижник и почитатель, автор сочинения *De velitatione bellica*, дал нам прямое свидетельство об этом в своем предисловии: [«...описание для общей пользы, как нужно его использовать, рассказывается»]<sup>1</sup> (р. 186). Не считая достаточным то, что ему удалось составить, император Никифор побуждал своего сподвижника детально обработать этот сюжет: [«...и поручил мне настолько, насколько возможно тщательно, о нем (*методе*) написать и передать потомкам»] (*ibid.*), и автор сочинения *De*

<sup>1</sup> [Контекстные фразы, приведенные Ю. А. Кулаковским по-гречески, даются в переводе в квадратных скобках].

velitatione bellica видит в своем труде исполнение завета (ἐντολή) почившего государя. В виду указанных данных, является значительная вероятность, что московская рукопись сохранила нам подлинное произведение императора Никифора, которое знал его почитатель, взявшийся, после его несчастной кончины, подробно разработать тот же сюжет. Но возражением является существенное различие общих условий войны с арабами в сочинении *De velitatione bellica* и издаваемой ныне в свете «Стратегики». Последняя имеет в виду экспедицию на территорию неприятеля большой массой войска, а не мелкую войну быстрых наступлений, засад, разных военных хитростей и выслеживания неприятеля. В виду этого различия мы не решаемся с уверенностью высказаться за подлинность свидетельства рукописи о принадлежности «Стратегики» императору Никифору. Это несходство, а также огромная разница между обоими сочинениями с точки зрения стиля и литературного изложения не позволяет нам согласиться с мнением покойного Васильевского, который высказал мнение, что автор «Стратегики» и *De velitatione bellica* — одно и то же лицо<sup>1</sup>. Тот, кто мог так хорошо и цельно компоновать и излагать, как автор трактата *De velitatione bellica*, не мог выпустить в свет столь слабо обработанное и нескладно изложенное творение, каким является «Стратегика».

Ю. А. Кулаковский

<sup>1</sup> Советы и рассказы византийского боярина XI века. СПб., 1881. С. 3 (отд. отт.).



## Содержание «Стратегики»<sup>1</sup>

### 1. Состав армии

В византийской империи X века существовало, как традиция древнего прошлого, военное сословие. Империя делилась в военно-административном отношении на фемы, и отдельные местности в пределах фем были населены людьми, обязанными наследственной военной службой за пользование землей<sup>2</sup>. Начала такого порядка восходят далеко к римским временам. Уже в VI веке, когда еще существовала постоянная армия, состоявшая из полков, имевших свои наименования и свою боевую историю, действовали условия, превращавшие армию в ополчение. События времени императора Маврикия в изложении Феофилакта Симокатты, а также данные, сохраненные нам в «Стратегике» Маврикия, с наглядностью выставляют

<sup>1</sup> Предлагаю нижеследующие замечания в объяснении содержания «Стратегики», мы должны оговориться, что никоим образом не претендуем на всестороннее выяснение многих трудных частных вопросов, которые могут быть поставлены в отношении этого текста.

<sup>2</sup> Zachariae von Lingenthal K. E. Geschichte des griechisch-  
götmischen Recht. 3 Auf. Berlin, 1892. S. 271; Васильевский В. Г.  
Материалы для внутренней истории Византийского государства:  
Меры в защиту крестьянского земледелия // ЖМНП. Ч.  
202. 1879. Март. С. 160–232; Скабаланович Н. А. Византий-  
ское государство и церковь в XI веке. СПб., 1884. С. 300 и  
сл.; Успенский Ф. И. Военное устройство Византийской им-  
перии // ИРАИК. Т. VI. 1900. Вып. 1. С. 199.

такой именно характер тогдашней армии<sup>1</sup>. Этот порядок в империи невозбранно просуществовал в течение ряда веков. В определенных, хотя и далеко не во всех ясных чертах порядок этот предстает пред нами в «Тактике» императора Льва и свидетельствах Константина Порфирородного в его сочинении *De ceremoniis*. Только в столице империи, в непосредственном окружении императора, существовали постоянные конные полки, которые обозначались общим именем *tà táγματα*<sup>2</sup>. Эти полки вместе с ополчением фем принимали участие в походах, если в роли главнокомандующего выступал император или близкое ему лицо. Для постоянных пограничных войн достаточны были ополчения фем, созываемые в нужном числе для похода стоявшими во главе управления фем стратегиями<sup>3</sup>.

Деление империи на фемы имело целью обеспечить наличность кавалерии в государстве. Еще в пору императора Юстиниана эта часть армии получала преимущественное значение и сохраняла его затем в течение веков. Что же касается до пехоты, которая является необходимой интегральной частью всякой армии, то наши сведения в этом отношении крайне скудны, и в науке византийских древностей вопрос этот совершенно не исследован. Император Лев в «Тактике» дает подробные сведения о вооружении пехотинцев, но он не обронил ни одного замечания о том, как набиралась пехота и в каком виде она существовала.

<sup>1</sup> Кулаковский Ю. А. К вопросу о фемах Византийской империи // Изборник киевский, посвященный Т. Д. Флоринскому. Киев, 1904. С. 95 и сл.

<sup>2</sup> Costan. Porphyg. *De cer.*, p. 484, 14: *αἱ σχολαί, τὰ ἐξούβιτα, ὁ ἀριθμός, ὁ ἰκανάτος.*

<sup>3</sup> Ср.: Leo. *Tact.*, XIX, 149; 150.

Совершенно так же дело обстоит и в других наших источниках. Все имеющиеся сведения о военноподатных участках относятся только к кавалерии и флоту. Служба в пехоте предполагает, по-видимому, существование особых условий набора, которые нам ближе неизвестны. Между призывом под знамена конницы и пехоты существовала, по-видимому, аналогия, и дело находилось, вероятно, в руках одного и того же лица, т. е. стратига фемы. Такое заключение можно вывести из одного места 35 главы того текста «Тактики», отрывки из которого были изданы Кёхли в программе Цюрихского университета 1854 года<sup>1</sup>. Входя в некоторые подробности созыва людей в поход, автор ведет параллельно речь о пехоте и коннице. Банда (βάνδος) пеших полков (πεζικῶν ταγμάτων) определяется количеством от 200 до 400 человек, а кавалеристов

<sup>1</sup> Index lectionum in literarum universitate Turicensi inde a die XXIV. mensis Aprilis usque ad diem XXV. mensis Octobris MDCCCLIV habendarum. Inest de scriptorum militarium Graecorum codice Bernensi dissertatio. T. I. Turici, 1854 и Index lectionum in literarum universitate Turicensi inde a die XXX. mensis Octobris MDCCCLIV usque ad diem XX. mensis Martii MDCCCLV habendarum. Praemittuntur selecta quaedam ex ineditis Leonis Tacticis capita. T. II. Turici, 1854. Главы, нас теперь интересующие, перепечатал Минь (Patrologia Graeca. T. 107. Lutetiae Parisiorum, 1863. Col. 1095 sqq.) под заглавием: Ad Leonis Augusti Tactica Appendix [= Sylloge tacticorum]. К этой перепечатке, ввиду малой доступности программ, мы приноровили наши ссылки на эти тексты, которые обозначают сокращением Leon. Tact. App. Вторую программу мы тщетно искали в библиотеках Киева и Петербурга. Справки из обеих исполнены для нас по экземплярам, принадлежащим библиотекам Киевского университета. Минь, очевидно, не имел под руками первой программы: поэтому не перепечатал изданных там 31 и 32 глав «Тактики» и не знает, что Кёхли все свои тексты взял из Бернского кодекса № 97.

«наименьше» в 50 и до 350, а «наибольшее» 400. Автор прибавляет, что «в настоящее время» такая единица называется ἀλλάγιον, «смена», и что в отдельных фемах отряды ополченцев имеют различную численность<sup>1</sup>. Таким образом, в этом тексте предполагается в пределах отдельных фем наличность людей, которые обязаны собираться в пешие отряды по вызову начальства.

Армия, о которой идет речь в «Стратегике царя Никифора», состоит из пехоты и конницы, причем пехотинцы численностью вдвое превосходят всадников. Эти условия очень близко подходят к тем, которые даны в трактате *De castrametatione*, или *Anonymus de re militari* sec. X, как предпочитает называть это произведение его последний издатель Вари. Свое изложение автор начинает с пехоты и отмечает как первую обязанность главнокомандующего набор солдат *στρατιώτας ἐκλέξασθαι* (1, 4).

Так как он имеет в виду восточную границу империи, то и набор простирается у него на «ромеев» и армян. Люди должны быть рослые и не старше 40-летнего возраста (1, 3–5). На полководце лежит, далее, обязанность дать людям военную выправку, *ὑμνάσαι*. В подробности военного обучения автор не входит, ограничиваясь самыми общими замечаниями (1, 6–8). Возможность обучения значительного числа новобранцев предполагает наличность штата офицеров разных рангов. Выбор и назначение их входит в обязанности полководца и делается им, по видимому, из тех же ополченцев. Автор называет следующие чины в пехоте: тысяченачальники, сотники, пятидесятники и десятники (1, 8 сл.; 2, 12). Для лагерной и боевой жизни люди должны быть разделены на «сожительства», *κοιτουβέρνια*. Как в строю, так и в лагере люди

<sup>1</sup> Leo. *Tact. App. Col.* 1100 B–C.

одного сожительства держатся вместе, и в организации их принимается в соображение отношение родства, дружбы, знакомства (1, 11 сл.). Числа людей в одном контувернии автор не определяет, но мы имеем на этот счет многократные указания в «Тактике» императора Льва. Число это может быть различно: 10 или 5 человек, а равно 16, 8 или 4<sup>1</sup>.

В тактическом отношении и в боевом строю пехота делится различно: тактическая единица — 1000 человек, а строевая — 700 и 300. Отряд в тысячу человек, *ταξιарχία*, находится под командой таксиарха. Деление таксиархии на две части состоит в связи с делением по роду вооружения на тяжело- и легковооруженных (3, 8 сл.). Термином для первых служит слово *ὀπλίται*, для вторых — стрелки, *τοξόται* (2, 7 сл.). Последний термин заменил, как замечает автор, слово *ψιλαί*, употреблявшееся «у древних», и обнимает следующие разряды легковооруженных: собственно стрелки, *τοξόται*, метатели дротиков, *ἀκοντισταί*, пращники, *σφενδονισταί*, и монавлаты, *μοναυλάτοι*<sup>2</sup>. В состав каждой таксиархии входит 400 оплитов, 300 стрелков, 100 метателей дротиков, 100 пращников и также 100 монавлатов<sup>3</sup>.

Строевая единица пехоты в 700 человек составляется из 400 оплитов и 300 стрелков и строится в семь рядов, *ὄρδιος*, *ἀκία*: два первые и два последние — оплиты, а три ряда между ними — стрелки (3, 8–15).

<sup>1</sup> Leo. Tact. IV, 2, 38–40; 69. Ср.: Mauric. Strateg., II, 4, p. 62.

<sup>2</sup> У императора Льва нет этого последнего термина. В форме *μοναυλάτοι* он встречается один раз в тексте трактата *De castrametatione*, XX, p. 36, 16.

<sup>3</sup> Автор трактата *De castrametatione* определяет таксиархию также в 1000 человек, из которых 500 оплиты, 200 метатели дротиков и 300 стрелки.

Одежда пехотинца состоит из кафтана, *καβάδιον*, достигающего до колен. О кафтанах автор делает замечание: *ἔχοντα βαμβάκιν καὶ κουκοῦλιν* (1, 17). Значение слова *βαμβάκιν* (т. е. *βαμβάκιον*) — «хлопчатая бумага, вата» — заставляет видеть здесь указание на подбивку кафтанов. Что касается другого слова — *κουκοῦλιν*, то понимать его в обычном значении головного убора, башлыка, мешают те сочетания, в которых то же слово является у Льва в описании одежды пельтастов и у Никифора в описании одежды катафрактосов (см. ниже). Нужно, по-видимому, признать, что этим словом обозначается какой-то материал, употреблявшийся вместе с ватой для подбивки или подкладки кафтанов. Может быть, он назывался так потому, что из него делались башлыки.

Покровы верхних частей рук (*μανίκια*) должны быть короткие и широкие, с разрезами на подмышках. Через эти разрезы высовывались руки (1, 17–19; ср. 11, 7–11), а покровы, чтобы не стеснять движений рук во время боя, откидываются за спину и там скрепляются застежками, — так приходится понять слово, также отсутствующее в наших словарях, *κοιλοθελήκων* (1, 20). Обувь пехотинца составляют «двойные» сапоги до колен, или «одиночные» до бедер, или же «сандалии», которые зовутся также *μουζάκια*, или «попросту» *τζερβούλια*. На голове у пехотинца войлочная шапка, *καμελαύκιον*, с повязкою на ней, *φακιόλιον* (1, 16–24).

В данном свидетельстве в одежде пехотинца важно отметить то обстоятельство, что пехота совершает поход и участвует в боях без брони. Император Лев в «Тактике» представляет дело несколько иначе. Он считает нужным отметить, что тяжеловооруженные пехотинцы, *οπλίται* или *σκούρατοι*, должны иметь панцири, *ζάβας ἤτα λωρίκια*; если и не все, то, по крайней мере, два первые солдата в ше-

ренге; равно также солдаты первой и последней шеренги должны иметь наручи, *μανικέλλα ἢ καὶ χειρόψελλα σιδηρᾶ ἢ ξύλινα*, и поножи, *ποδόψελλα ἢ χαλκότουβα*. В Leon. Tact. App. Cap. 38, col. 1104, 9 sq. упоминаются также обязательные для тяжеловооруженной пехоты панцири: [«*пусть носят лорикии или даже кливации, и они или железные, или роговые*»]. Но автор допускает возможность полного отсутствия панцирей, и в таком случае одежда пехотинца определяется (10–15) в таких словах: [«*пусть имеют кавадии с хлопком и грубым шелком, доходящие до колен, рукава — до локтей, имеющие и разрезы около локтей, чтобы оттуда вытаскивать руки; пусть же закрепятся рукава застежками позади плечей*»]. Это описание кафтана пехотинца почти дословно совпадает с тем, какое дано в «Стратегии царя Никифора» 1, 16–20. Только, что и естественно, у Льва разрезы на подмышках присваиваются не той части одежды, которая называется *μανίκια*, а самому кафтану: кафтан имеет и *τὰ μανίκια* и *σχίματα*.

Оружие пехотинца составляют: железная булава, *σιδηροραβδίων*, обоюдоострый меч, *σπαθίον*, секира, *τζίκούριον*, копье, *κοντάριον*, праща, привешенная у пояса, *σφενδοβόλον*, и щит, *σκούτάριον*. Щит оплита должен быть не меньше 6 спифам, т. е. на нашу меру — 1,33 метра; допускаются и большие размеры. Копье должно быть толстое и крепкое, длиною 30 или 25 спифам, т. е. от 5,545 метра до 6,654 (1, 24–2,6). Стрелки не имеют копья, и щиты их меньше, чем у оплитов, *χερσοκούταρα*. Специальное оружие стрелка — лук, *τοξάριον*, и каждый стрелок имеет по два лука и по два колчана, *κούκουρον*; в одном колчане должно быть 40 стрел, в другом — 60. Он должен иметь в запасе 4 тетивы, *κόρδαι* (2, 7–12). Метатели дротиков и монавлаты имеют то же вооружение, что и оплиты, только щиты их меньше (3, 26 сл.).



Термин «монавлаты» происходит от имени оружия  $\mu\omicron\nu\alpha\upsilon\lambda\omicron\nu$  или  $\mu\omicron\nu\alpha\upsilon\lambda\omicron\nu$ , искаженное латинское слово *venabulum*. Император Лев в своей «Тактике» знает оружие  $\mu\epsilon\nu\alpha\upsilon\lambda\omicron\nu$ , под которым понимает метательное копье<sup>1</sup>; наш автор также называет словом  $\mu\omicron\nu\alpha\upsilon\lambda\omicron\nu$  оружие копьеметателей (8, 25), но тем не менее он постоянно различает монавлатов от копьеметателей,  $\acute{\alpha}\kappa\omicron\nu\nu\iota\sigma\tau\alpha\acute{\iota}$ . В монавлаты набираются самые сильные люди; их монавлы должны быть из дерева самой твердой породы, в натуральном его виде, неотесанного<sup>2</sup>. Древко должно быть настолько толсто, как может управиться с ним человек (4, 11–15). По-видимому, это оружие колющее, нечто вроде нашей рогатины<sup>3</sup>.

Нормальная численность пехоты в действующей армии определяется в 11 200 оплитов (1, 14) и 4800 легковооруженных (2, 8). Автор допускает возможность отступлений от этой цифры в ту и другую сторону<sup>4</sup>.

<sup>1</sup> Leo. Tact. VI, 32: [«называемые же сейчас менавлы ( $\mu\epsilon\nu\alpha\upsilon\lambda\omicron\nu$ ), которые древние звали  $\lambda\omicron\upsilon\chi\alpha\varsigma$ »]. Ср. XIX, 13.

<sup>2</sup> В Leo. Tact. App. Cap. 38, col. 1104, 5–8 дано совершенно такое же замечание относительно древка монавлов с некоторыми лишь отклонениями в написании слов: [«Конечно, менавлии пусть будут не из разрубленных деревьев, но из стволов дуба или кизила, или так называемого арцикия, или какого-либо другого такого *дерева*»].

<sup>3</sup> Определение длины монавла в две с половиной спифамы, т. е. 553,5 мм (3, 15), относится, очевидно, к длине острия, которое насаживалось на древко. В подтверждение такого понимания можно сослаться на следующее место «Тактики» императора Льва (XI, 26): [«Только же около вершины менавлы большой и крепкий наконечник насаживается на заранее наклоненную треногу, как сказано, *длиной* две пядени или немого больше»].

<sup>4</sup> Автор трактата *De castrametatione* считает также 16 тысяч как нормальное число пехоты в действующей армии: сар. I.

В составе кавалерии (αἱ τοῦ καβαλαρικοῦ παρατάξεις) автор как бы выделяет особую часть: αἱ τῶν ταγμάτων (παρατάξεις?) μετὰ τῶν τουρμῶν αὐτῶν [«отряды (?) тагм с их турмами»] (5, 9–10), а в другом месте тот же состав исчерпывается выражением ἕκαστος τάγμα καὶ θέμα [«каждая тагма и фема»] (5,14). Термин θέμα — совершенно ясен: этим словом обозначались ополчения, являвшиеся по вызову стратега из территорий, население которых было обязано военной службой за владения военно-податными участками. Из этих контингентов главнокомандующий формировал, смотря по пригодности и снаряжению людей, боевые колонны, παρατάξεις. Не столь ясно обстоят дела со вторым термином. Помимо своего значения конного отряда в 400–200 человек, какое он имеет в «Стратегике» Маврикия и в «Тактике» Льва, т. е. строевой единицы кавалерии, он употребляется также для обозначения постоянных конных полков, состоявших при особе императора и имевших свою стоянку в столице империи, βασιλικά τάγματα. В больших походах против внешнего врага, особенно если командовал сам император, полки эти принимали участие в военных действиях наравне с ополчениями фем, и армию такого двойного состава постоянно имеет в виду автор трактата De castrametatione. Но если предположить, что под τάγματα наш автор разумеет царские полки, то явится затруднение, как понять упоминание о турмах, к которым, как к высшей единице деления, причисляются упомянутые автором тагмы в при-

р. 1 (*Incerti scriptoris Byzantini saeculi decimi liber de re militari* / Ed. R. Vári. Lipsiae, 1901). Позволим себе сослаться также на наш перевод первых восьми глав этого произведения с общим разъяснением данных о лагерном расположении армии: Кулаковский А. Ю. Византийский военный лагерь конца X века // ВВ. Т. X. 1903. С. 63–91.

веденном выше тексте. Кроме того, когда автор ведет речь о бое и боевом строе, то, по-видимому, представляет всю кавалерию разделенной на колонны по 500 человек, *παράταξις*, которые являются строевыми единицами высшего разряда и действуют в бою, как одно целое. Отмечая эту неясность в показаниях нашего автора, мы должны сознаться в неумении ее разрешить.

Низшая единица строевого деления кавалерии не 100 человек, как в пехоте, а 50. Такой отряд имеет свое знамя, *βάνδος*, или *βάνδον*, и сам так называется (12, 24 сл.). Он имеет своего командира, *ἀρχηγός*. Две банды составляют в строю одну шеренгу, *ὄρδιος* (12, 28), а пять таких шеренг составляют боевую колонну кавалерии, *παράταξις*. Деление на сожительства, *κοιτουβέρνια*, применялось также и в кавалерии (12, 18).

Из состава кавалерии выделяется особый отряд тяжелооруженных, *κατάφρακτοι*, численностью в 504 человека, или при малом числе конницы — 384 (10, 17–19). Катафракты имеют панцирь, *κλιβάνιον*, с рукавными покровами до локтей, *μανίκια*. Рука от локтя до кисти также покрыта броней, которая называется *μανικέλια*, «наручи». Наручи были, вероятно, кожаные; сверху на коже нашивались железные бляхи, *ζάβαι*. Такие же бляхи нашивались на кожаном (?) продолжении панциря, *κρεμάσματα*, покрывавшем живот, бедра и спину. Поверх панциря накидывался плащ, *ἐπιλώριков*, или *ἐπιλωρίков*, с разрезами на подмышках, чтобы не стеснять движения рук. Рукавные части плащей откидываются за спину<sup>1</sup>. Голова была защищена железным шлемом, *κασίς*,

<sup>1</sup> Есть, по-видимому, какая-то путаница в этой части текста Никифора (11, 7–11): [«Кливаний же пусть имеет рукава до локтей. От локтей носить наручи, имеющие и они сами, и по-

который закрывал и лицо, оставляя только просветы для глаз. Голени также прикрыты броней, χαλκότουβα, «поножи» (11, 5–15). Лошади катафрактов также покрыты броней с головы до колен и по всему туловищу, так что открыты только глаза и ноздри. Броня эта делалась из войлока, κέντουκλα, или же грудь коня покрывал щит из воловьей кожи, который имел разрез, чтобы не стеснять движения ног (11, 16–22).

Вооружение катафракта составляют: железная булава, σιδηροραβδίον, с наконечником, нарезанным углами в 3, 4, 6 и больше граней, пика, κουτάριον, меч, παραμήριον,

лы кливаниев прикрытия, и от грубого шелка и хлопка быть *им* толстыми, насколько возможно сшить их. И сверху кливаниев носить накидки с грубым шелком и хлопком». К какому логическому подлежащему нужно относить выражение [«от грубого шелка и хлопка быть *им* толстыми»]? К [наручам], к [рукавам] или, вопреки правилам согласования, к отдаленному [«кливаний»]? По всей вероятности, ни к тому, ни к другому, ни к третьему. В «Тактике» Льва βαμβάκη и κουκοβλίη [«хлопок и грубый шелк»] упоминаются трижды, но ни разу не усвоятся кливанию или какой-либо его принадлежности. О снаряжении катафрактов (Leo. Tact. App. Cap. 39, col. 1105, 10–15) сказано так: [«и панцири полные кольчужные, доходящие до лодыжек, удерживаемые ремнями и кольцами, или кливании железные или даже роговые, или даже длинные накидки с хлопком и грубым шелком, имеющие разрезы около локтей, как выше где-то *мы* говорили»]. А выражение, точнее всего соответствующее выражению [«от грубого шелка и хлопка быть *им* толстыми»], встречается в описании снаряжения пельгастов (cap. 38, col. 1104, 29–32): [«панцири же кольчужные, лорикии, разумеется, и кливании или оба железные, или даже роговые, или, когда их нет, кавадии из хлопка и грубого шелка, как выше *мы* говорили»]. Ссылка на «выше» сказанное относится к описанию кафтана пехотинцев, приведенному нами ранее.

обоюдоострый меч, *σπαθίον*, и щит, *σκούταριον*. У пояса или при седле имеются еще «другие булавы» (11, 23; 13–35).

По-видимому, не все катафракты имели все перечисленные виды оружия: пика, булава и *παρμίριον* могли заменять друг друга, смотря по тому, чем данный солдат лучше владел. Отсюда деление катафрактвов на следующие три разряда: *κονταράτοι*, *σιδηροραβδάτα* и *οἱ τὰ παρμίρια βαστάζοντες* [«пикейщики, палиценосцы и носящие парамирии»] (12, 1–8). Вместе с катафрактами строятся в колонну и конные стрелки. Они также облечены в панцирь. На головах имеют шлемы, которые автор называет *κασίδια*<sup>1</sup>; щитов они не имеют, а только меч, *σπαθίον*, и луки. У пояса стрелки имеют *καβάδια*, чтобы закрывать и часть корпуса коня, и нижнюю часть своего собственного тела (12, 4–7; 10–13).

Вся остальная кавалерия имеет также панцири, шлемы, *κασίδια*, и щиты. Оружие ее составляют пики, мечи, *σπαθία*, и булавы, *ραβδία* (12, 28–32). Из ее состава выделяется особый отряд в количестве 500 или 300 человек (смотря по численности кавалерии), который не включается в боевой строй и имеет особое назначение. Называется он прокурсаторы, *προκουρσάτωρες*, и состоит

<sup>1</sup> Автор, может быть, различает *κασίδια* от *κασίδες*, описанных им выше (11, 18). Последние закрывают всю голову, оставляя только просветы для глаз. По-видимому, под *κασίδιον* следует понимать шлем, закрывающий голову только сверху и оставляющий лицо открытым, как обыкновенно изображаются всадники и пехотинцы на миниатюрах византийских рукописей. В этом положении утверждают нас показания *Leo. Tact. App.* Там различаются две формы шлема кавалеристов: [«полные шлем»] (*cap. 39, col. 1105, 31 sq.*) у тяжеловооруженных всадников и [«шлемы не полные»] (*col. 1107, 1*), или [«не защищенные кругом»] (*col. 1105, 52*) у легковооруженных.

под начальством особого командира: головы, κεφαλή, «местоблюстителя», τοποτηρητής, или кого другого из тех, которых царь назначает. В отряде прокурсаторов — при составе в 500 человек — 120 или 110 человек — стрелки, или же их 60 — при составе 300 человек; остальные вооружены пиками, κοντάραι. Командир прокурсаторов удерживает при себе 150 человек, остальных рассылает на разведки о неприятеле. Во время боя этот отряд имеет свое особое назначение и задачу (12, 30–33, 9).

Общая численность кавалерии, включая и прокурсаторов, определяется в 8500 человек, но автор допускает возможность и меньшего состава<sup>1</sup>.

Действующая в стране неприятеля армия должна быть снабжена метательными орудиями, соответствующими нашей артиллерии. Сообщения автора об этой стороне дела очень кратки. Без всяких пояснений, без указания на обслуживающую орудия прислугу он лишь называет несколько терминов, из которых не все нам ясны: χειρομάγυα μικρά, ἡλακάτια τρία καὶ στρεπτόν μετὰ λαμπροῦ; кроме этого в распоряжении полководца должны находиться трубки для метания греческого огня, χειροσίφουα (5, 3–6)<sup>2</sup>.

<sup>1</sup> В De castrametatione (cap. VIII) число 8 тысяч считается для кавалерии минимальным, даже при наличии кроме того 1000 царских всадников.

<sup>2</sup> В «Тактике» императора Льва, V, 7 и VI, 27 упомянуты два вида метательных орудий: 1) τοξοβαλίστραι [«стреломет»] и 2) μαγυανικὰ ἡλακάτια ἐκατέρωθεν στρεφόμενα. В «Стратегике» термин χειρομάγυα с определением μικρά является в значении орудия, отличного от ἡλακάτιον. Непонятно, почему орудий второго наименования достаточно иметь только три. Быть может, здесь текст испорчен. С выражением στρεπτόν μετὰ λαμπροῦ [«вертлюг с сиянием»] Ф. И. Успенский (Военное устройство Византийской империи. С. 207) сопоставил: [«с подручными

Таковы состав и деление армии в «Стратегике императора Никифора».

В одном месте автор упоминает о возможности присутствия в армии «русских (Ῥῶς) или других язычников», ἔθνικοί (2, 24). К сожалению, замечание это слишком кратко. По роду оружия эти чужие люди сближаются с метателями дротиков<sup>1</sup>.

Состав армии не исчерпывается строевыми людьми: при ней имеется обоз, τοῦλδος, конные резервы, τὰ σурτά (5,13), — то и другое требовало значительного числа

кручеными (τρέπτῶν) огнеметами... огнем *они* метают] (Wescher C. Poliorcétique des Grecs. Paris, 1867. P. 262, 7). А более всего для объяснения слов Никифора дает Leo. Tact. Arr. Cap. 53, col. 1116, 17–22: [«Конечно, против подводимых к стенам на воротах деревянных башен, которые тактики называют мосинами [деревянными домами], полезны так называемые вертлюги, посылающие механизмом текущий, естественно, огонь, который, конечно, и сиянием у многих зовется, и так называемые ручные сифоны, которые теперь наше царство придумало». Итак, «цепи с огнем» [т. е. «вертлюг с сиянием»] — термин для обозначения особых машин, бросавших «греческий огонь» со стен осажденного города на деревянные осадные башни, которые придвигались к стенам при помощи ворот. Огонь метали не только при помощи «цепей», но, очевидно, также и ручным способом из особых трубок, которые носили название χειροσίφουνα [«ручные сифоны»]. О том, что это последнее орудие было изобретением времени императора Льва, см. еще: Leo. Tact., XIX, 57.

<sup>1</sup> Васильевский (Труды В. Г. Васильевского. Т. I. СПб., 1908. С. 176 и сл.), установил положение, что варяго-русская дружина существовала в Константинополе с 988 года. Но русские бывали на византийской службе с самого начала десятого века. Константин Порфирородный вспоминает о 700 русских в экспедиции Имерия против Крита (904 год), 415 — в экспедиции против лангобардов 935 года и 620 — в большой экспедиции на Крит 949 года. Const. Porphyg., De cer., p. 651, 660, 664.



людей, а кроме того, у солдат есть прислуга, ἄνθρωποι, ὑπορροί, лошади и мулы. На каждых двух пехотинцев полагается по одному мулу для возки солдатской амуниции и вещей, и на каждых четырех — по одному прислужнику для ухода за лошадьми и мулами и надзора за вещами. Пехотинцы могут иметь мулов и совершать походы верхом, чтобы не отставать от конницы (5, 23–31).

Нестроевых автор называет ἀλόλεμον πλήθος, χυδαῖος λαός, и дает совет командиру соблюдать в этом отношении осторожность и, по возможности, оставлять лишних людей на своей территории, не переступая с ними границы (5, 17–21).

## 2. Боевое построение армии

Автор представляет себе армию находящейся на вражеской территории в постоянной готовности встретиться с врагом. Главной силой является кавалерия, пехота имеет назначение служить ей охраной. Пехота строится в 12 колонн, по 700 человек каждая и по 7 шеренг в глубину (2, 35), и составляет четырехугольник, внутри которого размещается кавалерия. Такое построение пехоты называется τετράγωνος διττή, а «у древних» τετράπλευρος.

Колонны пехоты отделяются интервалами такой ширины, чтобы через них могли свободно пройти 15–12 всадников в ряд. Нормальное число интервалов 12, но, смотря по обстоятельствам и в зависимости от состава армии неприятеля, их может быть и меньше, например 8 (2, 17–23)<sup>1</sup>. В каждой колонне две передние и две задние

<sup>1</sup> С разъяснениями нашего автора о размещении конницы внутри четырехугольника, состоящего из пеших колонн, и указанием на число интервалов (2, 16–23), представляет очевидное средство одно из позднейших прибавлений к элиановой

шеренги состоят из тяжеловооруженных, ὀπλίται, а три средние — из стрелков (2, 30–24). В интервалах становятся легковооруженные шеренгами в 50, 40 или 30 человек (2, 24–27). Они держат равнение на заднюю шеренгу колонны (3, 20–24) и стоят в такой последовательности: впереди метатели дротиков, затем стрелки и позади них пращники.

Монавлаты выстраиваются между передними шеренгами оплитов (3, 25). Если же оплитам приходится выдерживать натиск кавалерии, то шестая шеренга колонны должна разделиться на две части по 50 человек, выйти в интервалы направо и налево от колонны и, обойдя с флангов шеренги стрелков, зайти в тыл второй шеренги оплитов. Этот маневр автор обозначает в глагольной форме τριπλωθῆναι. Таким образом, боевой фронт пехоты может состоять из четырех шеренг, включая монавлатов (3, 35–4, 7). Позади каждой колонны стоят выючные лошади с грузом 15 тысяч стрел, которые должны быть заранее связаны в пучки по 50 штук. Стрелки, истощив запас стрел в своих колчанах, получают отсюда новый

«Тактике». Приводим его в таком виде, в каком его издал Кёхли в дополнениях к своему изданию Элиана (*Köchly H., Rüstow W. Griechische Kriegsschriftsteller. Teil II. Abt. 1. Leipzig, 1855. S. 552*): [«Четырехугольное построение оплитов — имеющее кавалерию внутри. Считается же оно и у древних четырехсторонним, имеющим в каждой отдельной стороне по три подразделения, чтобы быть вместе 12 подразделениям от четырех боков, если только немногочисленна наша кавалерия, а враги не подводят равную пехоту. Если же наше кавалерийское войско маленькое, подводят же и враги равную нашей пехоту, полезно иметь 8 интервалов, чтобы находится в большой безопасности; нужно же иметь их [интервалы] отделенными друг от друга, насколько возможно, и дать место в каждом отдельном интервале 14 кавалеристам или даже 12, чтобы входили и выходили сражающиеся»].

(4, 27-31). При каждой колонне состоит по 8 человек из числа легковооруженных, не вошедших в строй, на обязанности которых лежит разносить воду сражающимся; кроме того, отряжаются особые люди для разноски камней, нужных пращникам (4, 31-5, 2).

Кавалерия делится на 16 колонн (13, 11 сл.), которые строятся в несколько линий внутри четырехугольника, образуемого пехотой. Первая линия состоит из трех колонн: центр и два крыла. Центр занимают катафракты, которые имеют свое особое построение. Оно называется *τριγωνος παράταξις* или *φάλαγξ* и представляет фигуру трапеции. Общее число всадников в этой колонне 504 человека, или же, если нет такого количества катафрактов, 384. Глубина строя — 12 рядов. В первом ряду — 20 всадников или же 10. Каждый следующий ряд на четыре человека длиннее (по два на каждом конце); таким образом, в 12-м ряду будет 64 или 54 всадника (10, 16-30). В состав этой колонны допускаются конные панцирные стрелки в числе 150 человек при полном составе «фаланги» и 80 — при уменьшенном. Первые четыре ряда и все всадники, выдвигающиеся на концах рядов, должны быть катафракты, а внутри строя от 5-го ряда до 12-го могут стоять стрелки (11, 24-29).

Фронт первой линии кавалерии представляет ломаную линию, так как трапеция катафрактов выдвигается в центр; правое и левое крыло держат равнение на последнюю шеренгу фаланги (15, 1-6). Оба крыла, численностью каждое в 500 всадников, строятся в пять рядов по 100 человек каждый. Два первые ряда и последний состоят из людей, вооруженных пиками (*κοιταράτοι*), третий и четвертый — из стрелков (13, 22-34).

На правом конце правого крыла и на левом левом выстраиваются отряды по 100 человек, имеющие назна-

чение брать неприятеля во фланг. В их составе стрелки должны численно преобладать над людьми, вооруженными пиками. Точного отношения автор не указывает. У «древних» отряд такого назначения на конце правого крыла назывался иперкерастами, ὑπερκερασταί. С этой оговоркой автор употребляет этот термин, не сообщая нам нового, ему современного. На конце левого крыла, где противник имеет своих «иперкерастов», отряд, имеющий назначение предупредить их, называется апосовитами, ἀποσωβηταί (13, 15–21; 14, 35 сл.).

Вторая линия кавалерии состоит из четырех колонн, также в 500 человек каждая, как и оба крыла, в таком же соотношении «контаратов» и стрелков, т. е. 300 и 200 человек, и также в пять рядов глубины (14, 5–11). Между отдельными колоннами должны быть интервалы для беспрепятственного прохода передних колонн назад и задних вперед (14, 11–15), т. е. около четверти версты<sup>1</sup>.

Третью линию составляют еще три колонны, которые располагаются против интервалов второй линии в расстоянии от нее на полет стрелы (14, 16–19).

За третьей линией становился обоз, το τοῦλδος, а за ним арьергард из трех колонн (14, 27–32).

Отдельно становится конный резерв, τὰ σурτά, под начальством особого командира с особым знаменем<sup>2</sup>. Ло-

<sup>1</sup> Leo. Tact. App. Cap. 43, col. 1113, 2 sq. дает такую меру этого расстояния: [«Подходящий же выстрел из лука оргий, возможно, около ста пятидесяти шести, а так называемых простых оргий — ближе к ста семидесяти, но дальше от ста восьмидесяти»]. 156 византийских сажений составляют на нашу меру почти 125 сажений [266,7 м].

<sup>2</sup> В другом месте своего изложения — 5, 13 — автор помещает конный резерв в обозе: μέσον τῶν τοῦλδων. Может быть, тут и нет противоречия.

шадя должны быть распределены в группы по колоннам, солдатам которых они принадлежат, и эти группы имеют свои особые значки, *φλάμουλα*, чтобы кавалерист, у которого ранен или пал конь, мог легко разыскать свой резерв и выехать вновь в строй на новом коне (14, 27–32).

### 3. Битва

Хотя мысль автора постоянно занята моментом боя, но он не сводит своих указаний и наставлений в одно место, а лишь прерывает ими свое теоретическое изложение как о пехоте, так и о кавалерии. Автор представляет себе неприятеля поблизости от армии. На обязанности командующего лежит принимать все меры к тому, чтобы иметь точные сведения как о местопребывании неприятеля, так и о его силах и составе его армии. В зависимости от этих условий командующий делает распоряжения касательно строя своих войск. Автор советует избегать сражений, когда неприятель сильнее, и даже в тех случаях, когда он равен силами. В генеральное сражение, *δημοσία συνλοκή*, можно вступать вообще только тогда, когда неприятель уже понес урон в отдельных стычках и пал духом (17, 28–34).

Когда неприятель близко, командующий высылает прокурсаторов, которые стараются устроить засаду, напасть на передовые отряды неприятеля и захватить пленных, чтобы можно было выведать от них, какова численность армии врага и каков план его военных действий. Такая стычка передовых отрядов может разыгаться в сражение, если неприятель приближается, не выстроившись в боевой порядок (6, 3–15; 15, 7–9). Командующий должен выслать на помощь прокурсаторам две кавалерийские колонны, составляющие оба крыла первой линии,

а затем двинуться и сам с четырьмя колоннами, состоящими при нем (6, 14–20).

Если же неприятель приближается в боевом порядке и выдерживает нападение прокурсаторов, то эти последние должны отступить и, пройдя через интервалы первой линии кавалерии, зайти в тыл и встать на месте (15, 9–17)<sup>1</sup>. Когда неприятель сделает нападение на пехоту, тогда три колонны кавалерии выходят через интервалы и делают попытку опрокинуть противника. Если неприятель, отразив прокурсаторов, не хочет приближаться к линии пехоты и стоит вдали массою, то командующий высылает три колонны кавалерии через интервалы правой стороны каре и три другие через интервалы левой (7, 1–6). В расстоянии полета стрелы от неприятеля эти колонны останавливаются. Удерживая при себе свои четыре колонны, командующий выступает напоследок в правильном строю — в сторону неприятеля (7, 6–11). По армии должен быть отдан приказ, чтобы участвующие в бою солдаты не захватывали ни пленных, ни коней и не бросались на грабеж доспехов и добра неприятеля раньше, чем закончится преследование (7, 14–21).

Если же неприятель, располагая достаточным числом пехоты и конницы, наступает сам на один из флангов, а в то же время арабы, по своему обычаю, окружают всю боевую линию, то кавалерия не должна бросаться в преследование, так как у арабов лошади быстрее, и потому, завлекши противника, они могут, повернув коней, окру-

<sup>1</sup> В той же главе в другом месте (8, 30–34), говоря о преследовании убегающего неприятеля, автор замечает, что командующий со своими четырьмя колоннами должен следовать за двумя колоннами первой линии, правым и левым крылом ее (каприфракты остаются на месте и в преследовании участия не принимают).

жить его и переранить. В таком случае через интервалы пехоты должна выступить первая линия кавалерии, т. е. катафракты и оба крыла, и принять бой, направив свой фронт на то место, где стоит главнокомандующий неприятеля (8, 5–22; 17, 1–9; 13–16).

Иперкерасты и апосовиты должны постараться сделать свой обычный маневр и окружить неприятеля с флангов. Прокурсаторы выступают вместе с катафрактми, прикрывая их с флангов (15, 30–16, 10). Натиск катафрактмов на неприятельскую пехоту имеет целью расстроить боевую линию противника («сломаются копья») и может заставить неприятеля начать отступление (8, 22–24). Если же противник принимает бой и не отступает перед натиском катафрактмов, то командующий должен выслать три кавалерийские колонны третьей линии, чтобы они окружили неприятеля и заставили начать отступление (17, 1–3); в случае надобности они могут быть усилены двумя колоннами второй линии (17, 6–7). Таким образом, в бою будет участвовать свыше 4 тысяч всадников.

Если неприятель начнет отступление, то выведенная в бой легкая кавалерия бросается в преследование, а катафракты остаются на месте или же со всей остальной армией медленно и в строю подвигаются в сторону боя (16, 25–27).

Если же кавалерия не выдержит боя с неприятелем, то она отступает за линию пехоты, которая должна ее закрывать и биться с неприятелем (8, 1–5). Монавлаты и метатели дротиков должны оказать в таком случае деятельную помощь оплитам (3, 28–34; 4, 7–10; 23–26).

Когда неприятель близиться, вся армия возглашает молитвенные слова: «Господи Иисусе Христе, Боже наш, помилуй нас». Затем начинается наступление в полном порядке и с соблюдением полной тишины. В момент



остановки по сигналу трубы или другого инструмента армия произносит такую молитву: «Господи Иисусе Христе, Боже наш, помилуй нас. Амины!» и «Христиан нас прими, удостаивая нас постоять за веру и за братьев наших и побороться до смерти, укрепляя и усиливая души, сердца и все тело наше, о Боже, крепкий во бранях и в силе ни с кем не сравнимый, молитвами родившей Тебя Богородицы и всех святых. Амины!» (15, 18–29).

#### 4. Лагерное расположение войск

Особую главу посвящает автор замечаниям относительно лагерной стоянки, ἄλληκιον. Для обозначения площади, занятой расположившейся на стоянку армией, автор употребляет слово φοβάτων. Хотя этот термин происходит от латинского слова fossa, «ров», но действительное значение отошло от своей этимологии: ввиду хлопотливости работы окапывания лагеря и неизбежного при этом утомлении людей автор преподает совет только в таком случае копать ров, τάφρος... τὸν λεγόμενον χάνδακα [«ров... называемый хандакс»], когда существует опасность нападения со стороны неприятеля (19, 28–20, 1). Выбор места для лагеря и его разбивка — дело специалистов, которые носят имя μηχανορῳτοῦρες. Выбрав подходящее место, минсураторы, ориентируясь на восток, отмечают его центр водружением значка, φλάμουλον, главнокомандующего, затем уже в соответственном расстоянии и направлении водружаются значки других командиров. Когда разбита палатка, τένδα, командующего, разбиваются и остальные палатки (18, 27–33). Пехота располагается по краю лагерного пространства и закрывает кавалерию в лагере, как и в боевом строю. На каждую сторону: восток, юг, запад и север, приходится — при

нормальной численности армии — по четыре таксиархии. Они выстраиваются по линии так, чтобы с каждой стороны было по два интервала. Интервалы эти соответствуют воротам и дают направление четырем дорогам, пересекающим лагерное пространство с востока на запад и с севера на юг. Против выходов из лагеря располагаются монаваты вместе со стрелками и пращниками. Дороги через лагерь должны иметь такую ширину, чтобы по ним могли проехать пять всадников в ряд (19, 1–22).

Если пехоты достаточно для того, чтобы охватить кавалерию, то пехотинцы располагаются в лагере в том же числе шеренг, как и в боевом строю. Если же ее недостаточно, то две задние шеренги вытягиваются в одну линию с двумя передними, *πρόμαχοι* (19, 9–11).

Лошади пехотинцев должны стоять позади них на расстоянии полета стрелы. Эта предосторожность имеет в виду опасность паники, которую могут причинить лошади, если во время ночного нападения неприятеля будут долетать до них вражеские стрелы (19, 23–27).

Выход из лагеря для фуражировок и других надобностей допускается только в течение дня. Вокруг лагеря расставляются пикеты, *βέυλαι*, которые охраняют выходящих из лагеря. В ночное время командиры с командами обходят лагерь вокруг, держа между собой расстояние на полет стрелы. Ночной караул называется *κέρκετον* (20, 1–9)<sup>1</sup>.

К этим немногим и кратким замечаниям относительно лагерных стоянок автор присоединяет в особой главе краткое наставление относительно того, как ловить не-

<sup>1</sup> Аналогичные сведения об этой стороне дела даны с большими подробностями автором трактата *De castrametatione*, гл. III и IV.

приятельских лазутчиков, если пойдет слух, что они проникли в лагерь. Если такой слух дойдет до командующего ночью, то он отдает приказ, чтобы никто не смел выходить из лагеря и чтобы наутро все люди выстроились на своих местах в пределах лагерного пространства. Так как лазутчики не имеют своего места, то они выдадут сами себя. Точно так же следует поступать и днем: люди всех частей по приказу собираются на своих местах в лагере, ворота из лагеря занимают охраной, и лазутчики обнаружатся (20, 11–21)<sup>1</sup>.

В соответствии с христианским настроением автора и армии изложение заканчивается наставлением о строгом соблюдении религиозных обычаев, которые, очевидно, давно уже установились в христоролюбивом воинстве, защищавшем христианский мир от фанатизованного врага на восточной границе. Все солдаты должны свято соблюдать утренние и вечерние молитвы, и какой бы работой ни был кто занят, он должен все оставить и, обратившись в восток, благоговейно совершить молитву. Нарушение этого правила карается публичным наказанием (*барнос каи коура*) и ведет за собой понижение в ранге. При приближении неприятеля, когда предстоит битва, вся армия должна готовиться к этому событию постом, приобщением Святых Тайн и возбуждением в себе высокого христианского настроения: прощения обид, смирения и душевного мира (20, 32–21, 17).

Ю. А. Кулаковский

<sup>1</sup> Эти способы уловления лазутчиков изложены вполне уже у Маврикия (Strateg., IX, 5, p. 234–235, ed. Scheffer). Мы, однако, никак бы не решились признать здесь у нашего автора литературное заимствование. Ср. Leo. Tact., XVII, 109.

## Дополнения

### 1. Панцирная конница

Возникновение панцирной конницы в римской имперской армии относится ко времени императора Адриана. Терминами для обозначения этого нового военных частей были: *catafracti* и *clibanarii*. В языке Вегеция (конец IV века) термин *catafracta* употребляется как синоним слова *lorica*: *ab urbe enim condita usque ad tempus divi Gratiani et catafractis et galeis muniebantur pedestres exercitus* [«Ведь от основания города вплоть до времени божественного Грациана и катафрактами, и шлемами снабжались пешие войска»] (*Epit. re mil.* I, 20); но слово *catafractus* тот же Вегеций применяет только к всадникам. О панцирной коннице у него читается такое замечание: *Catafracti equites propter munimina, quae gerunt, a vulneribus tuti, sed propter impedimentum et pondus armorum capi faciles et laqueis frequenter obnoxii, contra dispersos pedites quam contra equites in certamine meliores, tamen aut ante legiones positi aut cum legionibus mixti, quando comminus, hos est manu ad manum, pugnatur, acies hostium saepe rumpunt* (III, 23) [«Всадники-катафракты из-за покрытий, которые они носят, защищены от ран, но из-за обузы и веса оружия легко пленяются и часто ловимы арканами; в бою они лучше против рассеянных пехотинцев, чем против всадников.

однако или расположенные впереди легионов, или смешанные с легионами, когда рукопашная, то есть рука к руке, происходит, *они* часто прорывают линии врагов». Аммиан Марцеллин, сам военный человек, побывавший за время своей службы в разных римских армиях в разных областях империи, выражается между прочим так: *catafracti equites, quos clibanarios vocant* [«катафракты-всадники, которые зовутся клибанариями»] и самую броню описывает на своем странном языке в таких словах: *thoracum muniti tegminibus et limbis ferreis cincti, ut Praxitelis manu polita crederes simulacra, non viros: quos lamminarum circuli tenues apti corporis flexibus ambiebant per omnia membra diducti, ut, quocumque artus necessitas commovisset, vestitus congrueret iunctura cohaerenter aptata* (XVI, 10, 8) [«...покрытые панцирем и опоясанные железными полосами, они казались изваянными рукой Праксителя статуями, а не живыми людьми: тонкие железные колечки, скрепленные между собой, охватывали все части тела, приспособляясь к изгибам, так что при каком угодно движении тела одеяние плотно облегалo его части», пер. Ю. А. Кулаковского].

В пору войн Юстиниана наибольшее значение в смысле боевой части имели конные стрелки, *ιπποτοξοται*, как называет их Прокопий. Близко видевший военные действия того времени, Прокопий готов объяснить неуспехи готов и конечное их поражение тем, что они сражались на коне только копьем и мечом, а стрелки их были пеши и строились за тяжелой кавалерией, тогда как византийцы и их союзники засыпали их стрелами и приводили в расстройство боевую линию (Bell. Goth., I, 27, p. 134, ed. Haury). Но тем не менее тяжеловооруженная панцирная кавалерия не прекратила своего существования в византийской армии VI века, а отдельные части и

вооружения и брони подверглись воздействию со стороны воинственного врага, с которым часто приходилось иметь дело византийской армии в последней четверти VI века, а именно аваров. Наш источник для уяснения этих вопросов, «Стратегика Маврикия», не знает более термина «катафракты», но сообщает точные данные о броне как всадника, так и коня. Броня человека определяется так: [«полные доспехи с капюшонами, вплоть до щиколоток, держащиеся на ремнях и кольцах»] (I, 2, p. 20), а конь должен иметь: [«налобники железные и нагрудники железные или войлочные, или по образу аваров прикрыть их груди и шеи»] (ibid., p. 22). Скудность тогдашних условий и расстройство государственных средств имели последствием то, что броня не считалась обязательной для всех воинов данной военной части, а преимущественно лишь офицерских званий до самого нижнего и солдата первых шеренг боевого строя.

Император Лев в своей «Тактике» знает термин *катаφράκτος καβαλλάριος* и подробно говорит о броне как всадника, так и коня не только там, где изображает «эллинское» прошлое дело военного дела (Tact., VI, 2–8; 32), но и там, где обращается к военным порядкам современных ему ромеев (Tact. App. Cap. 39, col. 1105). От автора «Стратегики» мы узнаем, что в составе конных ополчений, привлекавшихся в военные экспедиции против арабов, были панцирные всадники под старым именем катафрактов, которые занимали центр боевой линии в крупных сражениях и имели свое особое боевое построение. В битвах с врагом другой национальности панцирная конница получала и другое место в боевой линии. Так, Иоанн Цимисхий в битве со Святославом поставил ее на оба фланга, как сообщает о том Лев Диакон в своем описании этого события (VIII, 9, p. 140, ed. Bonn),

называя катафрактов изысканным словом πανσίδηροι ἰπλόται [«всежелезные всадники»]. И катафракты сделали свое дело: они нагнали такой страх на русских, что те не считали затем для себя возможным сражаться с ними (IX, 8, р. 151). В рассказе о битве при Тарсе Лев Диакон поминает о построении боевой линии императора Никифора и свидетельствует, что панцирная конница занимала центр боевой линии (IV, 3, р. 59), т. е. была там, где ее нормальное место, по свидетельству «Стратегики».

## 2. Παραμήριον и σπαθίον

Термин παραμήριον вошел в живой язык, по-видимому, незадолго до времени императора Юстиниана. В новелле 85, гл. 4, в перечислении разного вида оружия, изготовлявшегося в государственных оружейных заводах, читаем: σπάθας τε καὶ ξίφη, ἅτερ καλεῖν εἰώθασι παραμήρια [«спаты и мечи, которые обычно называют парамириями»]. Итак, это слово заменило обычное прежде слово ξίφος. Термин σπάθη вошел в живой язык раньше, так как у Вегеция (Epit. re mil., I, 15) читаем: gladios maiores, quos spathas vocant [«большие мечи, которые зовутся спатами»]. Итак, в конце IV века слово spatha обозначало меч большего размера, чем обыкновенный gladius. Позднее произошло изменение, и у Маврикия обычный меч всадника называется в уменьшительной форме σπαθίον, причем дана очень определенная характеристика этого оружия: [«спатии, ошейники, округлые по образцу аваров»] (р. 21). Ясно, что в конце VI века под словом σπαθίον разумели кривую саблю, которой удобней было действовать, сидя на коне, чем обычным прямым мечом. Сабля эта висит на перевязи, перекинутой через плечо. Преобладание конницы над пехотой, характеризующее это время и пос-



ледующие века, очевидно, содействовало преобладанию сабли, висящей на перевязи через плечо, и император Лев считает этот способ носить саблю «римским». Таково его выражение: [«иметь... спатии, свешивающиеся с их плеч по римскому порядку»] (Tact. VI, 2).

Как в «Тактике» Льва, так и в «Стратегике» слово *παράρτιον* обозначает меч как всадника, так и пехотинца. Меч этот уже не есть кривая восточная сабля, как было в VI веке, а колющее оружие с обоюдоострым клинком. В Leo. Tact. App. Cap. 39, col. 1105, 17–20 читаем: [«Пусть же повесят на их плечи и двулезвийные мечи, имеющие *длину* четыре пядени, кроме рукоятки, а наименьшие — четыре *пядени* с рукояткой»]. Указанная здесь длина равняется на нашу меру 1 аршин 4 вершка (887,2 миллиметра)<sup>1</sup>. В способе ношения меча существует различие между пехотинцем и кавалеристом: у последнего он висит на перевязи, перекинутой через плечо, а у пехотинца подвязан к поясу. Ibid. Cap. 38, col. 110, 16–18 (о вооружении пехоты): [«пусть они опояшутся и парамириями, разумеется, однолезвийными мечами, имеющими четыре пядени *длину* с рукояткой»]. Точно так же в «Стратегике» меч пехотинца определен эпитетом *ζωστικός* [«поясной»] (I, 24), т. е., очевидно, — подвязанный к талии; а меч кавалериста называется просто *σπαθίον* (II, 33).

Кроме меча обоюдоострого тяжеловооруженная кавалерия (а также и легкая: Leo. Tact. App. Cap. 39, col. 1107, 1) имела еще другие мечи с одним лезвием: термином для этого оружия служило слово *παράρτιον*. Так определяет это оружие Лев в «Тактике»: [«парамириев —

<sup>1</sup> [По сегодняшним нашим данным четыре византийские пядени составляют 93,6 см].

однолезвийных больших махайр»] (V, 3). Этот меч подвязывался к талии, как ясно сказано у Льва: [«парамирии, или же опоясанные махайры»] (VI, 2). Leo. Tact. App., col. 1105, 20–22 дает следующее дополнение: [«и другие же однолезвийные мечи, которые, конечно, называются парамирии, равной длины с двулезвийными, эти же (sc. всадники) пусть привешивают»]. Автор «Стратегики», хотя и придает этот второй меч всей тяжеловооруженной пехоте, но, по-видимому, не в качестве обязательного для всех оружия, а как замену железных булав с нарезными наконечниками, σιδηροραβδία (11, 32; 12, 2–3) в зависимости от того, каким оружием лучше владеет данный человек.

*Ю. А. Кулаковский*

## **Издания «Стратегики» императора Никифора**

Трактат дошел до нас в одной-единственной рукописи, хранившейся в Московской синодальной библиотеке под номером 436 (сейчас — в Государственном историческом музее) в том же самом рукописном сборнике, в котором содержится и так называемый «Стратегикон» Катакалона Кекавмена. Этот сборник представляет собой копию, сделанную в Трапезунде в XIV в.<sup>1</sup> Наш трактат озаглавлен в нем *Стратηγικὴ ἔκθεσις καὶ σύνταξις Νικηφόρου δεσπότης*. Рукопись «Стратегики» Никифора содержит шесть глав. Первым исследователем, обратившим внимание на этот труд, был В. Г. Васильевский. Изучая произведение Кекавмена, он высказал ряд предположений и относительно нашего трактата<sup>2</sup>. В частности, ученый отнес этот трактат к эпохе правления Никифора II. В то же время он указал на специфическую военную терминологию, характерную для этого произведения<sup>3</sup>.

Первое издание трактата с комментариями, некоторыми наблюдениями историко-филологического характе-

<sup>1</sup> О рукописной традиции см.: *Фонкич Б. Л.* О рукописи «Стратегикона» Кекавмена // ВВ. Т. 31. 1971. С. 108–120.

<sup>2</sup> *Васильевский В. Г.* Советы и рассказы византийского боярина XI в. // ЖМНП. Ч. 215. 1881. С. 244.

<sup>3</sup> *Кучма В. В.* Византийские военные трактаты VI–X вв. как исторический источник // *Кучма В. В.* Военная организация Византийской империи. СПб., 2001. С. 48.

ра и индексом терминов выпустил Ю. А. Кулаковский<sup>1</sup>. Он считал, что данный трактат является самостоятельным произведением, которое принадлежит перу венценосного автора. Отличительной его чертой является упоминание в трактате вооружения и тактических приемов тяжеловооруженных всадников — катафрактов. Поэтому, делает вывод исследователь, «Стратегика» является произведением, которое непосредственно отражает ситуацию, сложившуюся в византийской армии в результате реформ императора Никифора II Фоки.

Венгерский исследователь Р. Вари первым высказал предположение, что изданный Ю. А. Кулаковским трактат является лишь частью более обширного произведения, которое могло относиться к авторству этого же императора. При этом Р. Вари не поддержал точку зрения Ю. А. Кулаковского в отношении самостоятельности «Стратегики». В качестве источников этого трактата он назвал сочинения античных авторов — Онасандра, Полиэна, использованного в извлечениях, и Секста Юлия Африкана. Из более ранних византийских трактатов, по мнению ученого, использовались сочинения Маврикия, Анонима VI в. и так называемая «Неизданная Тактика Льва»<sup>2</sup>. К примеру, полностью зависит от предыдущей традиции пассаж о вооружении и тактическом применении пехотных частей. Самостоятельность проявлялась автором лишь при описании религиозных элементов, что дало право Р. Вари все же отнести трактат именно ко

<sup>1</sup> Кулаковский Ю. А. «Стратегика» императора Никифора // Записки Императорской академии наук. Историко-филологического отд. Т. 9 1908. С. 1-57.

<sup>2</sup> Vári R. Die «Praecepta Nicephori» // BZ. 1929-1930. Bd. 30. S. 49-53.

времени Никифора II и противостояния исламу на восточной границе империи во второй половине X в.

Впоследствии французский текстолог А. Дэн во многом солидаризировался с Ю. А. Кулаковским, признавая, что изданные им части «Стратегики» являются самостоятельным произведением, но в то же время он поддержал предположение Р. Вари, что данный трактат издан не полностью; констатировалась и его компилятивность. Сама же «Стратегика» Никифора послужила впоследствии источником для нескольких глав (56–62 главы) составленной в начале XI в. тактики, автором которой признан византийский полководец Никифор Уран<sup>1</sup>. В дальнейшем А. Дэн предположил, что авторство нашего военного трактата не обязательно принадлежит Никифору II Фоке. Его автором мог быть любой из военачальников императора. Само же произведение отнесено исследователем ко времени после 969 г., т. е. после смерти Никифора<sup>2</sup>.

Отечественный византист В.В. Кучма в целом поддерживает точку зрения Ю. А. Кулаковского о самостоятельности «Стратегики». Он не склонен переоценивать скептицизм ученых относительно компилятивности трактата, тем более что пассаж о катафрактах полностью соотносится с эпохой реформирования фемной армии при Никифоре II<sup>3</sup>. В связи с этим исследователь делает вывод, что данный военный трактат отражает реальную ситуацию, сложившуюся в византийской армии во второй половине X в., когда в ней начинает преобладать тяже-

<sup>1</sup> Dain A. La «Tactique» de Nicéphore Ouranos. Paris, 1937. P. 47–51.

<sup>2</sup> Dain A. Les stratégistes byzantins // ТМ. Т. 2. 1968. P. 370.

<sup>3</sup> Кучма В. В. Византийские военные трактаты... С. 49–50.

ловооруженная конница. Но, с другой стороны, наличие в нем пассажей о вооружении и тактическом применении пехотных соединений не позволяет сделать вывод о превращении византийского войска в рыцарское ополчение, о чем говорил в свое время Г. Дельбрюк. Относительно авторства В. В. Кучма не приводит никаких новых данных, повторяя аргументы предыдущих исследователей.

В 1982 г. румынский ученый Х. Михеэску, откликнувшись на подготовку нового издания *Praecepta militaria*, высказал ряд своих соображений по поводу этого трактата<sup>1</sup>. В частности, он определил, что кроме *Praecepta militaria* в «Тактике» Никифора Урана также использовалась парафраза из современного военного трактата *De re militari*. В отношении автора трактата Х. Михеэску поддерживал точку зрения А. Дэна, но в то же время глава о катафрактах, по его мнению, носит оригинальный характер и здесь прослеживается рука самого императора Никифора Фоки.

С концепцией А. Дэна о том, что «Стратегика» является частью более обширного трактата, также был солидарен Т. Колиас. Причем он сделал из этого свои выводы: сама по себе «Стратегика», таким образом, не имеет никакой научной ценности. Даже те части, где говорится о тактике катафрактов, не являются оригинальными, а списаны с более ранних военных трактатов<sup>2</sup>. В настоящее же время тезис о единстве и целостности нашего произведения можно считать вполне доказанным

<sup>1</sup> *Mihăescu H. Pour une nouvelle édition du traité Praecepta militaria du X siècle // Rivista di studi Bizantini e slavi. 1982. T. 2. P. 315–322.*

<sup>2</sup> *Κόλιας Τ. Γ. Νικηφόρος Β' Φωκάς (963–969): Ο στρατηγός αυτοκράτωρ και τό μεταρρυθμικό εργά. Αθήνα, 1993. Σ. 24–25.*

Э. Макгиром — автором последнего его издания<sup>1</sup>. Во всяком случае, на сегодняшний день мы не знаем других частей этого трактата.

В настоящий момент существует второе издание «Стратегики» императора Никифора, выполненное на должном научном уровне Э. Макгиром. Единственным недостатком этого издания является то, что исследователь не пользовался московской рукописью трактата. Но в то же время можно считать вполне доказанным использование «Стратегики» при составлении некоторых глав «Тактики» Никифора Урана. Э. Макгир подтвердил также первоначальную точку зрения об авторстве Никифора II Фоки.

*М.А. Морозов*

---

<sup>1</sup> *McGeer E. Sowing the Dragon's Teeth: Byzantine Warfare in the Tenth Century (Text und Translation). Washington, 1995. P. 57-58.*



## Военные реформы Никифора II Фоки

Эпоха так называемой «византийской реконкисты» X — начала XI в. на Востоке интересна уже тем, что тогда византийское оружие добилось заметных успехов в борьбе со своим извечным врагом — мусульманскими правителями Востока. Поэтому естественно, что эпоха получила в историографии должное освещение, как в общих работах по истории Византии, так и в работах, где рассматривались конкретные институты византийского общества<sup>1</sup>.

Особенно пристальное внимание привлекло царствование императора Никифора II Фоки (963–969 гг.)<sup>2</sup>. И это

<sup>1</sup> Об этом периоде см.: *Успенский Ф. И.* История Византийской империи. М., 1998. Т. II; *Васильев А. А.* История Византийской империи. Т. I: Время до Крестовых походов (314–1081). СПб., 1998; История Византии. М., 1967. Т. II; *The Cambridge Medieval History. Vol. 4: The Byzantine Empire. Cambridge, 1966–1967. Pt. 2*; *Ostrogorsky G.* Geschichte des Byzantinischen Staates. München, 1963; *Литаврин Г. Г.* Византийское общество и государство в X–XI вв.: Проблема истории одного столетия: 976–1081 гг. М., 1977. Также см. указанную там литературу.

<sup>2</sup> Правлению Никифора II Фоки посвящено несколько специальных работ: *Schlumberger G.* Un empereur byzantin au X siècle, Nicéphore Phocas. Paris, 1890; *Marcopoulos A.* Zu den Biographien des Nikephoros Phocas // *Jahrbuch der Österreichischen Byzantinistik.* 1988. Bd. 38. S. 225–233; *Κόλιας Τ. Γ.* Νικηφόρος Β' Φωκάς (963–969): Ο στρατηγός αυτοκράτωρ καί τό

понятно, так как при нем происходит активизация византийской внешней политики на всех направлениях, особенно в борьбе с миром ислама<sup>1</sup>. Это обуславливается также яркой и неоднозначной личностью императора, правление которого связано с подъемом военно-политического могущества империи. Таким образом, возникает вопрос о причинах перемен, носили ли они естественный характер, связанный с объективным развитием византийского общества и государства, или же были связаны с индивидуальной политикой императоров-реформаторов, к которым относится и Никифор Фока. В советской историографии наблюдалась тенденция к приуменьшению роли этого императора и в целом считалось, что объективные законы исторического развития, которые выра-

---

μεταρρυθμικό εργά. Αθήνα, 1993. Военно-административные реформы, в частности новеллы Никифора II, рассматривались: *Ahrweiler H.* Recherches sur l'administration de l'empire byzantin aux IX-XI siècles // ВСН. 1960. Т. 84. Р. 1-109. *Lemerle P.* The Agrarian History of Byzantium from the Origins to the Twelfth Century: The Sources and Problems. Galway, 1979. *Haldon J. F.* Recruitment and Conscription in the Byzantine Army, с. 550-950: A Study on the Origins of the Stratiotika Ktemata. Wien, 1979. *Kühn H.-J.* Die byzantinische Armee im 10. und 11. Jahrhundert: Studien Zur Organisation der Tagmata. Wien, 1991. О военных походах этого императора: *Schlumberger G.* L'épopée byzantine à la fin du X siècle. P., 1905; *Cheyne J.-C.* Les Phocas // *Dagron G., Mihăescu H.* Le traité sur la guérilla (De velitatione) de l'empereur Nicéphore Phocas (963-969). Paris, 1986. Р. 289-315.

<sup>1</sup> О борьбе Византии с арабским миром во второй половине X в.: *Васильев А. А.* Византия и арабы: Политические отношения Византии и арабов во время Македонской династии. СПб., 1912; *Vasiliev A. A.* Byzance et les Arabes / Ed. française par H. Grégoire et M. Canard. Bruxelles, 1935-1968. Т. I-III.

жались в генезисе византийского феодализма и его институтов, выступали двигателем реформ<sup>1</sup>.

Прямо противоположного мнения придерживаются современные зарубежные исследователи Т. Колиас и Э. Макгир. Они полагают, что нельзя говорить о каких-либо реформах в деятельности Никифора II, поскольку социальная политика этого императора встречала параллели на протяжении всего X в., что, в частности, находило отражение в законодательстве. Возникновение же особого слоя привилегированных военных — тяжелых конников «катафрактариев» относилось, по их мнению, к более раннему периоду<sup>2</sup>. Но все же большинство исследователей рассматривают период правления Никифора II и его непосредственных приемников как время качественных изменений в военной организации и социальной структуре общества, соответственно сам Никифор признается ре-

<sup>1</sup> Советская историография в данном случае развивала концепцию Г. Острогорского: *Ostrogorsky G. Geschichte...* S. 178–219. *Литаврин Г. Г.* Византийское общество и государство... С. 245; *Каждан А. П.* Деревня и город в Византии IX–X вв. М., 1960; *Он же.* Византийская армия в IX–X вв. // Ученые записки Великолуцкого педагогического института. 1954. Ч. 1.

*Кучма В. В.* Командный состав и рядовые стратиоты в фемном войске Византии IX–X вв. // Византийские очерки. М., 1971; *Он же.* Теория и практика военного дела в Византии по данным военных трактатов X в. // Византийские очерки. М., 1982.

<sup>2</sup> *McGeer E.* Sowing the Dragon's Teeth: Byzantine Warfare in the Tenth Century (Text and Translation). Washington, 1995. P. 235–235. *Κόλιας Τ.Γ.* Νικηφόρος Β' Φωκάς. Σ. 123–137. В некоторых моментах исследователи расходятся. Так, если Э. Макгир считает, что законодательство Никифора было направлено на поддержку катафрактов, то Т. Колиас отрицает реформаторский характер правления этого императора, отмечая, что его военная политика была продолжением политики его предшественников.

форматором. Были определены и несколько направлений этих реформ: военное реформирование, социальное реформирование и военно-административное реформирование.

В отношении собственно военного реформирования следует заметить, что именно император Никифор II провел реорганизацию воинской повинности, что, в частности, выразилось в выдвигании на передний план в византийском войске катафрактов. О тактическом использовании этой панцирной конницы имеются сведения в военном трактате «Стратегикон императора Никифора». Т. Колиас и Э. Макгир полагают, что упоминание в трактате тяжелой кавалерии еще не свидетельствует о об использовании этого рода войск во второй половине X в. Как бы то ни было, но именно военное законодательство Никифора Фоки окончательно сформировало панцирную конницу в качестве самостоятельной тактической структуры византийской армии и превратило ее в элитное подразделение<sup>1</sup>. Другой вопрос — насколько это законодательство и реформы в целом повлияли на окончательный упадок фемного войска, как довольно долго считалось, или все же основа фемного строя поколеблена не была<sup>2</sup>.

<sup>1</sup> Данные о катафрактах и об их тактическом использовании содержатся в трактате «Praecepta Militaria». Издания этого трактата: Кулаковский Ю. А. «Стратегика» императора Никифора // Записки Императорской академии наук. Ист.-фил. Т. VIII. №. 9. СПб., 1908; McGeer E. Sowing the Dragon's Teeth... P. 12–36. См. также исследование А. Дена: *Dain A. Les stratégestes byzantins* // ТМ. 1967. Т. II. P. 317–392. Также см.: Шилов К. К вопросу о военных реформах Никифора II Фоки и их социальных последствиях // ВВ. 2001. Т. 60. С. 32–34.

<sup>2</sup> Литература вопроса: Шилов К. К вопросу о военных реформах... С. 31.

Таким образом, как мы видим, военная реформа была напрямую связана с социальными изменениями в империи, которые происходили в X в. и привели к трансформации военной организации. Эти изменения выразились в этот период в выдвижении провинциальной военной знати<sup>1</sup>, выдвижение которой в армейскую администрацию и на командные посты в армии шло параллельно с кризисом фемного строя, во многом являясь следствием этого кризиса. Поэтому в X в. византийские императоры из македонской династии проводили политику, которая должна была, по их мнению, сохранить стратиготское землевладение, на котором базировалось фемное ополчение, от поглощения его крупными провинциальными землевладельцами. Это проявилось в так называемом антидинатском законодательстве<sup>2</sup>. Таким образом, еще в середине X в. правительство проводило курс на поддержку фемного строя.

Фемный строй являлся основой военного устройства Византийской империи на протяжении нескольких веков. Становление этого строя произошло в VII–VIII вв. Он пришел на смену ранневизантийской системе комплектования армии и административно-военной организации, которая появилась в империи после реформ императоров Диоклетиана и Константина Великого. В историографии

<sup>1</sup> Литаврин Г. Г. Византийское общество и государство... С. 187; Каждан А. П. Деревня и город... С. 68–89; Морозов М. А. К вопросу о выдвижении новой военной знати на рубеже X–XI вв. // Византия в IV–XV вв.: Центр и периферия. Барнаул, 1997. С. 64–69.

<sup>2</sup> *Jus Graeco-Romanum* / Ed. K. E. Zahariae a Lingenthal. Lipsiae, 1856–1862. Vol. III (далее – *Jus*). P. 235–241, 243–252. 253–256, 287. См. также: Lemerle P. *The Agrarian History* P. 63–64; Ahrweiler H. *Recherches...* P. 24–28.

нет единства мнений о времени окончательного становления фемного строя<sup>1</sup>. Г. Острогорский считал, что он возникает сам по себе и постепенно, на протяжении двух веков (VII и VIII). Его окончательное конституирование напрямую связано со становлением института воинской повинности свободного византийского крестьянства. В то же время активно шел процесс формирования фемной администрации, верхушку которой являл военный командир фемы — стратиг. Власть последнего распространялась и на гражданское управление. Этот тезис поддерживается теперь большинством исследователей<sup>2</sup>. Но начало процесса связывается расквартировыванием в малоазийских провинциях Византии военных частей в середине VII в. при императоре Ираклии и его преемниках<sup>3</sup>.

Поначалу не существовало каких-либо различий в статусе между крестьянами, которые записывались в стратиотские каталоги, и теми, кто составлял разряд рядовых налогоплательщиков, поскольку правительство изначально не проводило градацию имущества<sup>4</sup>. И только

<sup>1</sup> Военный строй ранневизантийского периода был предметом изучения Е. В. Глушанина: *Глушанин Е. В.* Военная знать ранней Византии. Барнаул, 1991. Основные проблемы становления и развития в Византии фемного строя см.: *Успенский Ф. И.* Военное устройство Византийской империи // ИРАИК. Т. VI. 1900; *Karayannopulos J.* Die Entstehung der byzantinische Themenordnung. München, 1959; *Ostrogorsky G.* Geschichte... S. 71; *Lilie R.-J.* Die zweihundertjährige Reform... S. 46–59.

<sup>2</sup> *Karayannopulos J.* Die Entstehung...; *Литаврин Г. Г.* Византийское общество и государство... С. 237–239; *Lilie R.-J.* Die zweihundertjährige Reform... S. 46–59.

<sup>3</sup> *Haldon J. F.* Recruitment and Conscription... P. 13–18.

<sup>4</sup> Г. Г. Литаврин считает, что фемная система появляется в Византии спонтанно и византийское правительство не вмешивалось в процесс ее становления (*Литаврин Г. Г.* Визан-

к концу IX в. можно отнести окончательное становление института военно-земледельческой повинности. Именно в этот период появляется военный трактат «Тактика» императора Льва, в котором четко вырисовываются черты, присущие фемному строю. Данные этого трактата свидетельствуют о выделении стратиотов как особого привилегированного слоя земледельческого населения, которое освобождается от всех общеимперских повинностей, кроме несения военной службы и уплаты основного поземельного налога<sup>1</sup>.

Кризис этого строя в X в. связывается в историографии с экономическим и политическим усилением провинциальной военной знати, а также с ужесточением налоговой политики Византии<sup>2</sup>. Он проявился, как свидетельствуют источники того времени, в появлении бедных и безземельных стратиотов, вынужденных продавать свои наделы, с которых они несли свою службу, знатым лицам, к примеру, фемным офицерам. В то же время следует заметить, что кризис фемного строя и появление на исторической арене провинциальной военной знати

тийское общество и государство... С. 242). Р. Лили и Дж. Хэлдон полагают, что реформирование военной системы произошло в Византии на протяжении VII–IX вв. *Lilie R.-J. Die zweihundertjährige Reform... S. 47–59; Haldon J.F. Recruitment and Conscription... P. 13–18.*

<sup>1</sup> Пользуемся старым изданием: *Tactica Leonis imperatoris // Patrologia Cursus Completus. Seria Graeca. T. 107* (далее — *Tactica*). Критическое издание первых 14 книг трактата принадлежит Р. Вари.

<sup>2</sup> Основной источник — законодательство императоров относительно крестьян-стратиотов и их земельных наделов: *Jus. Vol. III*, а также «Трактат о налогообложении» X в., изданный И. Караяннопулосом, в котором речь идет о сборах налогов с различных земель.



относятся исследователями к разным периодам истории Византии<sup>1</sup>. В этой связи перед исследователями встает проблема военных реформ конца X—XI веков. Последние стали непосредственно связываться с социальными изменениями внутри Византийской империи в X в. Э. Арвейлер поставила вопрос об административных и военных реформах в Византии в конце X в. и пришла к выводу, что они были связаны с общим кризисом фемного строя<sup>2</sup>. По мнению исследовательницы, попытки императоров Македонской династии в X в. реформировать военный строй империи ни к чему не привели. Поэтому к концу века реформы стали направляться в сторону изменения социальной базы византийской армии, и в XI в. эта политика привела к краху фемного строя и переходу к системе наемничества. В армии на командных постах стала доминировать провинциальная знать<sup>3</sup>. Н. Икономидис, изучая ситуацию на восточных границах империи в конце X в., пришел к выводу о сознательном реформировании военной и административной системы в связи

<sup>1</sup> *Karayannopulos J. Die Entstehung...; Ostrogorsky G. Geschichte... S. 71. Основные точки зрения: Лутаврин Г. Г. Византийское общество и государство... С. 237–239; Lilie R.-J. Die zweihundertjährige Reform... S. 46–59.*

<sup>2</sup> *Ahrweiler H. Recherches sur administration de l'Empire byzantin aux IX–X siècles // Études sur les structures administratives et sociales de Byzance. London, 1971. T. IV. P. 23–23. См. также о социальных изменениях в период кризиса фемного строя: Ahrweiler H. Recherches sur la société byzantine au XI<sup>e</sup> siècle: nouvelles hierarchies et nouvelles solidarités // TM. T. 6. 1976.*

<sup>3</sup> *Ahrweiler H. Recherches sur la société... P. 103; Eadem. La frontière et les frontières de Byzance en Orient // XIV<sup>e</sup> congrès international des études byzantines. Rapports. T. II. Bucarest, 1971.*

с присоединением на востоке новых территорий<sup>1</sup>. А. П. Каждан в своих исследованиях поставил вопрос о влиянии на военную и административную структуру восточного пограничья Византии социальных изменений. Он полагал, что большую роль в этом процессе играла выдвинувшаяся в конце X — начале XI в. армянская знать<sup>2</sup>. Эту концепцию развивают в последнее время подерживают В. А. Арутюнова-Фиданян и К. Н. Юзбашян<sup>3</sup>. На наш взгляд, военная реформа императора Никифора II Фоки и территориально-административные изменения X—XI вв. были взаимосвязаны. Со своей стороны они серьезно повлияли на процесс складывания новой провинциальной знати. Необходимо уточнить некоторые аспекты этой проблемы.

Уже к концу IX в., и особенно в X в. фемная система перестала отвечать требованиям обороноспособности Ви-

<sup>1</sup> *Oiconomides N. L'organisation de la frontière orientale de Byzance aux X<sup>e</sup>-XI<sup>e</sup> siècles et la Tacticon Escorial // Actes du XIV<sup>e</sup> Congrès international des études byzantines. Bucarest, 1976. P. 167; Idem. L'évolution de organisation administrative de Empire byzantin au XI siècle (1025-1118) // ТМ. Т. 6. 1976. P. 166.*

<sup>2</sup> Каждан А. П. Армяне в составе господствующего класса Византийской империи в XI—XII вв. Ереван, 1975. Социальные последствия изменений на восточных рубежах рассматриваются: *Удальцова З. В., Каждан А. П., Бартикян Р. Н. Социальная структура восточных границ Византийской империи // Actes du XIV<sup>e</sup> Congrès international des études byzantines. Bucarest, 1976. P. 231-236.*

<sup>3</sup> *Арутюнова-Фиданян В. А. Армяно-византийская контактная зона (X—XI вв.). Результаты взаимодействия культур. Москва, 1994; Она же. Административные перемены на Востоке Византии в X—XI вв. (к вопросу о кризисе фемного строя) // ВВ. Т. 44. 1983. С. 45-67. Юзбашян К. Н. Армянские государства эпохи Багратидов и Византия (IX—XI вв.). М., 1984.*

зантии. Это было связано, по нашему мнению, с изменением социального строя византийских провинций, в которых появилась крупная землевладельческая знать. Последняя постепенно занимала высшие военные посты в империи. Об этом процессе свидетельствует законодательство Льва VI Мудрого. Так, новелла № 114 разрешает провинциальным чиновникам покупать недвижимость в провинции<sup>1</sup>. Тактика императора Льва позволяет говорить о возрастании политической и экономической роли стратигов фемного войска, обладающих имущественным достатком. Автор советует ставить на должность стратига человека богатого, хотя бы для того, чтобы он был способен помогать бедным стратиотам, находящимся под его началом<sup>2</sup>. Но при этом следует отметить, что, когда речь идет о назначении кого-либо на должность стратига, император Лев VI Мудрый отдает предпочтения профессиональным качествам человека, а не его имущественному положению<sup>3</sup>. «Хронография» Продолжателя Феофана также говорит об усилении на рубеже IX и X веков провинциальной военной знати и упоминает о крупных земельных владениях в Харсиане семейства Аргиров. Лев Аргир был основателем рода и являлся турмархом. У него были земельные владения в феме Харсиан, где он основал монастырь св. Елизаветы<sup>4</sup>. Но у автора речь идет опять преж-

<sup>1</sup> Jus. Vol. III. P. 220–221.

<sup>2</sup> *Tactica*. P. 720.

<sup>3</sup> Автор военного трактата признает богатство и благородство рода стратига не основными критериями при занятии должности, на первое же место выставляется личная храбрость и усердие на службе: *Tactica*. P. 721.

<sup>4</sup> *Theophani Continuatae Chronographia*. Воннае, 1834. P. 179 (далее — Th. Cont.). Продолжатель Феофана, а также Константин Багрянородный упоминают о его сыне, Евстафии

де всего о служилом характере знати. Яркий пример — выдвижение рода Фок на военной службе<sup>1</sup>.

Законодательство Македонских императоров в защиту крестьянской собственности сообщает об укреплении роли земельных собственников в провинциях в X веке. Так, новеллы Романа I Лакапина, путем регламентации обычая протимисиса (право предпочтительной покупки недвижимости) и путем запрета динатам вступать в общины убогих, стремятся предотвратить распад свободного крестьянского землевладения и процесс усиления дина-тов. Так, новелла 935 г. говорит: «Существование таких людей, с жадностью гонящихся за богатством и вполне обладаемых страстью стяжания, есть причина всех бедствий. Отсюда великие и долгие страдания, отсюда скопление всяких несправедливостей...»<sup>2</sup> В этих же законах император, запретив продавать стратиотские участки, впервые в византийском законодательстве поставил вопрос о правовом статусе стратиотского землевладения<sup>3</sup>.

Новелла Константина VII Багрянородного 947 г. представляет первую попытку серьезных реформ в системе стратиотских наделов. Она определяла градацию стратий по их стоимости. Стратиотское имущество, с которого выставлялся один воин, оценивалось в 4 литры, а имущество моряков — в 2 литры. Это имущество, объявленное неотчуждаемым, не могло быть продано. Утверждалось также правило наследования стратий. Согласно

Аргире, который занимал высокие посты в армейской структуре (в частности, он был стратигом Анатолика). Th. Cont. P. 176; Константин Багрянородный. Об управлении империей /

Под ред. Г. Г. Литаврина. М., 1991. С. 34.

<sup>1</sup> Th. Cont. P. 179.

<sup>2</sup> См.: Нов. 922 г. и 935 г.: Jus. III. P. 234–241, 242–252.

<sup>3</sup> Jus. III. P. 304.

закону, все стратиотское имущество должно быть вписано в военный кадастр<sup>1</sup> (Jus, III, P. 252–260).

Законодательство Никифора II Фоки, в целом продолжая политику предшественников относительно стратиотского землевладения, в некоторых вопросах идет дальше<sup>2</sup>. Новелла о стратиотском имуществе периода правления этого императора повышает стоимость неотчуждаемого стратиотского надела тяжеловооруженных воинов (κλιβανοφόρων καὶ ἐπιλωρικοφόρων) до 12 литр, и этот надел вписывается в кадастровые описи<sup>2</sup>. Исследуя в совокупности всю военную реформу в целом, Э. Арвейлер пришла к выводу, что появляется градация стратий по пяти разрядам: стратий тяжеловооруженных катафрактов, легковооруженных всадников, пехотинцев, моряков и экскуссатов дрома. Последний разряд заносился в описи в качестве плательщиков димосия<sup>3</sup>. В то же время Никифор II отменяет закон, по которому при

<sup>1</sup> Jus. III. P. 252–260. Динаты характеризуются законодательством как «начальственные люди», т. е. речь идет о представителях власти.

<sup>2</sup> До недавнего времени возникновение «новой военной знати» связывалось прежде всего с этой реформой Никифора II Фоки. Но в связи с упомянутыми выше исследованиями процессов, происходящих в лимитрофных областях, эта концепция была несколько пересмотрена. Стало учитываться также влияние так называемой «территориальной реформы» X–XI вв., связанной с включением в состав Византийской империи новых территорий. По этому вопросу см.: *Ostrogorsky G. Observations on the Aristocracy in Byzantium // DOP. T. 25. 1971. P. 29–30; Каждан А. П. Армяне... С. 123; Oiconomides N. Evolution de organisation... P. 113.*

<sup>2</sup> Jus. III. P. 299–360.

<sup>3</sup> *Ahrweiler H. Recherches sur administration... P. 48.*

покупке имений динатов зажиточные крестьяне пользовались правом предпочтения<sup>1</sup>.

Мы полагаем, что этими постановлениями Никифор II ни в коей мере не сузил существовавшую в то время социальную основу византийской армии, а наоборот, ее расширил, введя в число армейских подразделений части тяжелой кавалерии и повысив стоимость стратий. Кроме того, при Никифоре II и его преемнике Иоанне I Цимисхии в целом продолжалась политика поддержки сословия стратиотов. На это указывает сигиллион Иоанна I о ревизии имений крупных землевладельцев с целью выселения с них крестьян, подлежащих воинской повинности<sup>2</sup>.

При Никифоре II проводились и так называемая военно-административные реформы, в которых также наблюдается единая программа. К ним относятся:

1. Разделение доместиката схол на восточный и западный с переподчинением доместикам схол всех военных сил империи.

2. Численное пополнение гвардейских тагмных войск отрядами тяжелой кавалерии.

3. Создание крупных округов в пограничных районах под властью дуки или катепана, с постоянным расположением в них тагмных войск, а также «малых» фем с размещением в них отрядов, набранных из представителей местного населения, во главе которых поставлен византийский стратиг.

В военных трактатах конца X века эти изменения четко просматриваются в связи с проведением указанных

<sup>1</sup> Jus. III. P. 296–298.

<sup>2</sup> Actes de Lavra. (Archives de Athos, V) / Éd. dipl. P. Lemerle, A. Guillou, N. Svoronos, D. Papachrysanthou. Paris. 1970. T. I, N 6.

реформ. Об этом свидетельствует, прежде всего, военный трактат, автором которого считается сам Никифор II Фока, — «Стратегика императора Никифора», в котором рассматривается вооружение и тактика тяжелой кавалерии — катафрактов<sup>1</sup>.

Территориально-административные изменения в конце X — начале XI вв. также были, по нашему мнению, следствием социальных трансформаций в империи. Эти изменения особенно отчетливо проявились в пограничных областях империи. Н. Икономидис тщательно исследовал их в связи с территориально-административными изменениями на восточных рубежах и пришел к выводу, что эти изменения заключались в следующем.

1. Создание «малых армянских» фем наряду, а иногда взамен «больших ромейских».

2. Возникновение больших, объединяющих несколько малых административных округов.

Таким образом, как мы видим, «территориальная» и «военная» реформы во многом пересекались и, следовательно, имели под собой общие основы. «Армянские фемы» упомянуты в военном трактате *De velitatione bellica*, описывающем организацию военных сил на восточной границе империи<sup>2</sup>, и в новелле Никифора II о пограничных армянских стратиотах<sup>3</sup>. По-видимому, можно говорить о том, что византийское правительство стало организовывать пограничные рубежи, привлекая к несению военной

<sup>1</sup> Новоизданный византийский трактат по военному делу X в. / Изд. Ю. Кулаковский // Известия Императорской академии наук. 1908. Сер. VI. Т. 2. С. 23–68.

<sup>2</sup> *Lé Traite sur la Guérilla (De velitatione) de l'Empereur Nicéphore Phocas (963–969) / Etabli par G. Dagron et H. Mi-hăescu. Paris, 1986.*

<sup>3</sup> Jus. III. P. 300–301.



службы местное население. На востоке эти реформы были связаны прежде всего с продвижением византийцев в армянские области и с переселением армянской знати в пределы империи. Источники позволяют отметить три больших переселения.

Первое связано с наступлением византийских войск на Тефрику и разгромом Василием I павликиан, а также с победами над арабами при Романе I Лакапине (вторая половина IX — первая половина X в.). Именно тогда, по мнению многих исследователей, на востоке Византия начинает создавать цепь зависимых армянских княжеств, правителям которых предоставлялись византийские чины и титулы. Этим империя подготовила дальнейшее включение армянских областей в свой состав и инкорпорирование армянской знати в византийскую элиту. Именно в конце IX — начале X в. византийский император предоставляет некоторым армянским князьям титул стратига, как это произошло с князем Тарона Григорием<sup>1</sup>. В этот же период на византийской службе появляются такие армянские семьи, как Мусиле, Криниты, Лакапины, Куркуасы, Куртикии. Типичным является случай переселения Куртикиев при Василии I, как о том сообщает Продолжатель Феофана. Один из Куртикиев, участвовавший в мятеже Константина Дуки, происходил из восточных областей империи<sup>2</sup>. Схожими являются судьбы других знатных армянских фамилий, приобретающих себе земельные владения в Малой Азии. Скилица упоминает владения Василия Нофа, незаконного сына императора Романа I Лакапина, которые располагались в районе Аназарба и

<sup>1</sup> См.: *Constantinus Porphyrogenitus. De administrando imperio* / Ed. R. Jenkins. L., 1962. Т. II. P. 164.

<sup>2</sup> Th. Cont. P. 383.

Поданда и которые были у него конфискованы после опалы<sup>1</sup>. Следует также вспомнить, что именно тогда в Малой Азии вырастают «местные» землевладельческие семейства Аргиров и Фок. Представители этих семей были, как правило, военные, проходившие службу на востоке, в «армянских фемах»<sup>2</sup>.

Походы Никифора II Фоки и Иоанна I Цимисхия на восток и включение некоторых армянских земель в состав Византийской империи привели к новой волне армянских переселений. На этот период приходится, по-видимому, окончательное оформление восточной пограничной полосы, в которой проживала армянская служилая знать. Об устройстве этой полосы мы узнаем из новеллы Никифора II об армянских стратиотах<sup>3</sup>. Она свидетельствует, что в пограничных районах в качестве стратиотов поселены армянские солдаты, которым давались земельные наделы, передававшиеся по наследству. Лев Диакон и Скилица, рассказывая о походах на Восток Иоанна Цимисхия, сообщали, что, выходя из ромейских пределов, он вступал в область так называемых «армянских фем»<sup>4</sup>.

В этот период в империю переселяются также Торники и Тарониты. Скилица отмечает, что в 968 г., после смерти Таронского князя Ашота, его сыновья Григорий и Баграт передали Тарон императору, получив от него титул патрикиев и многочисленные имения в Малой Азии<sup>5</sup>. Катакалон Кекавмен, рассказывая о своих предках,

<sup>1</sup> Cedrenus. T. II. P. 434. См.: *Oiconomides N. L'organisation de la frontière orientale...* P. 301.

<sup>2</sup> Каждан А. П. Армяне... С. 38-39.

<sup>3</sup> Jus. III. P. 301.

<sup>4</sup> Cedrenus. T. II. P. 434. См.: *Oiconomides N. L'organisation de la frontière orientale...* P. 301.

<sup>5</sup> Cedrenus. T. II. P. 375.

упоминает о своем деде, топархе Товия в Великой Армении, который также передал свои земли империи и был назначен стратигом Лариссы в 976—980 гг.<sup>1</sup> То же происходит с армянской семьей Вахрамиев.

Итак, происходит своеобразное «врастание» восточных армянских семей в служилую знать Византии, и они получают высокие титулы<sup>2</sup>. В это же время на восточной границе окончательно образуется особым образом устроенная лимитрофная область, об организации которой как раз свидетельствуют вышеупомянутые военный трактат *De velitatione bellica* и новелла Никифора II об армянских стратиотах.

3. Последняя и самая крупная инкорпорация пограничной знати (как армянской, так теперь и славянской) относится к началу XI века, ко времени походов императора Василия II. Именно в этот период на византийской службе оказываются представители военной знати, потомки которой к концу XI века образуют так называемый «комниновский клан»<sup>3</sup>. Традиционное представление об этом императоре как о противнике провинциальной знати нуждается в определенной корректировке. Новеллы Василия II позволяют говорить о его борьбе со старой малоазийской знатью. Так, новелла Василия II от 996 г. свидетельствует, что один из старейших родов — Мосиле, впал в бедность<sup>4</sup>. В этот же период сходят со

<sup>1</sup> Советы и рассказы Катакалона Кекавмена / Под ред. Г. Г. Литаврина. М., 1972. С. 48; См. также: *Lemerle P. Prolegomènes à une édition critique et commentée des «conseils et récits» de Kekaumenos.* Bruxelles, 1960. P. 23.

<sup>2</sup> Об этом переселении см: *Charanis P. The Armenians...* P. 48.; *Каждан А. П. Армяне...* С. 35.

<sup>3</sup> По подсчетам А. П. Каждана, это 33 семьи: *Каждан А. П. Армяне...* С. 67; *Он же. Социальный состав...* С. 137.

<sup>4</sup> *Jus. III. P. 348.*

сцены Лакапины и Фоки, хотя отдельные их представители еще встречаются на руководящих постах после Василия II Болгаробойцы.

Политика этого императора была направлена на подрыв экономической и политической мощи именно старых провинциальных родов (Фок, Мелисинов, Склиров). Скилица, рассказывая о походах императора на Восток, говорит о его остановке у богатого землевладельца, принадлежащего к фамилии Малеинов, который был замешан в мятеже Варды Фоки, но избежал наказания. Его владения располагались крупными массивами в Каппадокии. Этот династ, по словам византийского историка, мог, вооружив своих рабов и париков, выставить отряд в 3000 человек. Василий пригласил его в столицу и не выпустил оттуда, а его малоазийские владения были конфискованы<sup>1</sup>. В то же время Скилица, Зонара, Пселл говорят о возвышении в начале XI века новой провинциальной знати, которая состояла из армянских семейств, славянских родов и провинциальной знати, выросшей из фемного и тагмного офицерства. Мы склонны предполагать, что Василий противопоставлял эту знать старым фамилиям, поскольку именно представители «новой» знати поддерживали его в борьбе с малоазийскими землевладельцами. В этот период начинают свой исторический путь Комнины, Пакурианы, Владиславичи, Кавасилы. Так переселились в империю и предки Григория Пакуриана, получив военные посты в Болгарских землях<sup>2</sup>. Катакалон

<sup>1</sup> Cedrenus. Т. II. Р. 403. Новелла 996, как утверждает сам законодатель, была издана под впечатлением этой поездки. Jus. III. Р. 348.

<sup>2</sup> Типик Григория Пакуриана / Под ред. В. А. Арутюновой. Ереван, 1978. С. 19.

Кекавмен, рассказывая о своих предках, говорит о своем деде, который стал стратигом Лариссы Фессалийской. Другой его дед — Димитрий Полемарх, служил у болгарского царя Самуила, а в 1018 г. перешел на службу Василию II и получил от последнего высокие титулы<sup>1</sup>. Эти и другие фамилии византийской знати к концу XI века составили мощный комниновский клан. Причем большинство семей, выходцев с Востока, были из восточных лимитрофных областей.

Итак, военные реформы Никифора II являлись важным фактором, повлиявшим на многие сферы общественной и государственной жизни в Византии. Прежде всего они затронули сферу военного устройства империи. Выдвижение «новой» провинциальной знати происходит в результате кризиса фемного строя в Византийской империи. Военная реформа Никифора II Фоки и территориальная реформа явились следствием этого кризиса. Они, со своей стороны, способствовали повышению социальной роли этой знати в византийском обществе, а в результате политики Василия II «новая» знать окончательно вытесняет «старые» фамилии провинциальной знати.

*М. А. Морозов*

<sup>1</sup> Советы и рассказы... С. 149.

## Военное дело арабов в X в.

Изучение истории военного дела на Ближнем Востоке в рассматриваемый период наталкивается на целый ряд серьезных сложностей, связанных, с одной стороны, с нехваткой материала для исторической реконструкции, а с другой стороны — с разнообразием форм вооружения и тактики, применявшихся в это время. Однако самое первое, на что следует обратить внимание, это условность уже самого названия данной статьи. Мы привыкли к тому, что Византия на протяжении многих веков была вынуждена вести войны с арабами за свое существование. В этом смысле характерно название капитального труда А. А. Васильева «Византия и арабы»<sup>1</sup>, во многом определившего восприятие данной темы в российской и зарубежной историографии. Однако если мы обратимся к собственно военному делу, то здесь ситуация далеко не столь однозначна. Проблема состоит в том, что для X в. военное дело «арабов» в узком смысле касается лишь

<sup>1</sup> Васильев А. А. Византия и арабы. СПб., 1900–1902. Т. 1–2. Этот никем не превзойденный по широте охвата материала труд и сейчас остается актуальным. Показателем его признания является тот факт, что почти полвека спустя после первой публикации был опубликован французский вариант книги (Vasiliev A. A. Byzance et les Arabes / Ed. française par H. Grégoire et M. Canard. Bruxelles, 1935–1968. Т. I–III); на это издание и сегодня продолжают ссылаться все исследователи, пишущие на данную тему.

бедуинов полосы степей на границе между Аравийской пустыней и Сирией и Ираком и, в определенной мере, *газиев*<sup>1</sup> приграничной полосы в Малой Азии, а также городских ополчений Сирии.

Если в период арабских завоеваний и в Омейядском халифате (661–750 гг.) арабы составляли основную, практически единственную военную силу, то уже при ранних Аббасидах<sup>2</sup> их роль в армии начинает падать и на протяжении IX в. сходит на нет. Место арабов постепенно занимают *гулямы* (араб. «гулям» — «юноша»), или *мамлюки* (араб. «мамлюк» — «невольник», дословно — «тот, кем владеют»), — невольники-тюрки из степей Средней Азии, специально для этой цели приобретаемые аббасидскими халифами. В X в. арабы уже не определяют характер армий ближневосточных государств, их деятельность перемещается в гражданскую сферу: административное управление, торговля, мусульманская наука и литература. Военное сословие мусульманского мира перестает быть арабским, армия все более становится чисто профессиональной, не связанной с местным населением, основную роль в ней начинают играть тюрки. Даже правящая элита этого периода ста-

<sup>1</sup> Газии — те, кто принимал участие в походах против неверных. Обычно это были добровольцы, жившие в специальных поселениях-рибатах на границах мусульманского мира и участвовавшие в пограничных войнах и набегах на вражескую территорию. В широком смысле — все участники *джихада*.

<sup>2</sup> Время правления аббасидских халифов в Багдаде — 750–1258 гг., однако Аббасидский халифат как единое государство просуществовал менее полутора веков. В последующий период признание власти аббасидского халифа на большей части территории мусульманского мира было не более чем формальнос-

новится преимущественно неарабской — политическая власть переходит сначала к иранцам, а затем к тюркам, которые с приходом сельджуков в середине XI в. полностью забирают в свои руки военную и политическую власть на территории бывшего Аббасидского халифата.

В этом смысле главный противник Византии в интересующий нас период — государство Хамданидов, где правила арабская династия, является своего рода исключением, хотя и там значительную часть воинских контингентов составляли неарабы. Все это явилось следствием специфики исторического развития Арабского халифата и его институтов. Однако если история Византии X в. достаточно хорошо представлена в русской историографии, то об арабской истории данного периода этого сказать нельзя<sup>1</sup>. В связи с этим необходимо, хотя бы кратко, остановиться на ситуации на Ближнем Востоке в этот период.

### ***1. Ближний Восток и Северная Сирия в X в.***

X век был сложным, переломным периодом в истории Ближнего Востока. Аббасидский халифат, на протяжении второй половины IX в., несмотря на бесконечные мятежи наместников, еще в значительной мере сохранявший свое единство, в следующем столетии перестал существовать как единое государство. Наместники отдельных областей

<sup>1</sup> Если не считать соответствующих глав в учебных пособиях и коллективных монографиях по истории Востока (последняя из них — История Востока. Т. II. М., 1995), то можно назвать, пожалуй, лишь перевод книги Адама Меца «Мусульманский ренессанс» (М., 1966; 1-е немецкое издание: *Mez A. Die Renaissance des Islam. Heidelberg, 1922*), где затрагивается история этого периода.



добились фактической независимости и начали создавать свои собственные династии. На месте единого халифата образовалось несколько самостоятельных государств, одни из которых признавали формальный сюзеренитет Аббасидов и даже время от времени платили им дань, другие власть Багдада не признавали вовсе.

Так, на востоке, в Хорасане и Мавераннахре, возникает мощная держава персов-Саманидов, основанная Исмаилом Самани, чей великолепный мавзолей сохранился в столице эмирата — Бухаре. Западный Иран и Ирак с Багадом в середине X в. были захвачены шиитами Буидами (Бувайхидами) — иранской династией дейлемитского<sup>1</sup> происхождения, установившей на целое столетие (с 945 по 1055 г.) контроль над Аббасидскими халифами, потерявшими всякую политическую власть. «Дейлемитской интерлюдией» назвал этот период иранской истории между правлением арабов и приходом в XI в. тюроксельджуков крупнейший русский востоковед проф. В. Ф. Минорский<sup>2</sup>. В западной части бывшего Аббасидского халифата также возникает несколько фактически независимых эмиратов в Закавказье, наиболее важными из которых были Багратиды Армении (армянская христианская династия) и Саджиды Азербайджана (мусульманская династия, 889–929 гг.), которых затем сменили дейлемиты-Мусафириды (941–979), в свою очередь уступившие власть курдской династии Раввадидов (983–1070), а также знаменитое государство Хамданидов, с

<sup>1</sup> Дейлем — горная область в Северном Иране, на южном побережье Каспия.

<sup>2</sup> См.: *Minorsky V. La domination des Dailamites // Société des études iraniennes. N III. Paris, 1932.*

которым в первую очередь и столкнулась Византия во время своей «реконквисты» в середине X в.

В Северной Африке в этот же период власть переходит в руки Фатимидов — династии еретиков-исмаилитов (одна из ветвей крайних шиитов, возводившая свое происхождение к дочери пророка Мухаммада — Фатиме и его двоюродному брату Али), откровенно враждебных Багдаду. В 969 г. они захватили Египет и рядом с Фустатом основали новый город — Каир (араб. «ал-Кахира» — «победоносная»), ставший столицей «альтернативного» Фатимидского халифата. В последующие годы Фатимиды активно включаются в борьбу за Палестину и Сирию, заняв ее южную часть и вступив в борьбу с Хамданидами и Византией за Северную Сирию. В борьбе за Сирию Фатимиды нередко выступали в союзе с еретиками-карматами — арабами-бедуинами, создавшими свое государство с центром в Бахрейне и совершавшими набеги на Сирию и Ирак и даже на священные города мусульман — Мекку и Медину.

С другой стороны, упадок политической власти аббасидских халифов в самом Ираке в 30-е гг. X в. и передача халифом ар-Рады (934–940) всей полноты власти командующему армией, носившему титул «амир ал-умара'» («эмир эмиров»), ознаменовали собой перелом в системе управления арабским халифатом — окончательный переход власти от гражданской бюрократии к военным, в большинстве своем, как уже указывалось, неарабского происхождения.

В условиях упадка центральной власти в Багдаде в начале X в. возвысилась династия Хамданидов<sup>1</sup>. Ее ос-

<sup>1</sup> Подробнее о Хамданидах см.: *Canard M. Histoire de la dynastie des H'amdaniques de Jazira et de Syrie. Vol. I. Algiers;*

нователем был Абдаллах Абу-л-Хайджа б. Хамдан, один из арабов-таглибитов, воевавших в аббасидской армии. Будучи талантливым полководцем, он выдвинулся на службе у Аббасидов и стал губернатором Мосула, одного из важнейших центров Месопотамии. Абу-л-Хайджа играл важную роль в Багдаде, где он, как и его отец и братья, с переменным успехом участвовал в борьбе за власть. Он погиб в 929 г., защищая возведенного им на престол халифа-узурпатора Мухаммада ал-Кахира.

Его сыновья, старший Насир ад-Даула («Защитник державы») (929–969), унаследовавший отцовские владения, и младший Сайф ад-Даула («Меч державы») (945–967), стали основателями двух фактически независимых государств — в Северной Месопотамии с центром в Мосуле (929–991) и в Северной Сирии с центром в Халебе (944–1004) соответственно. Насир ад-Даула, продолжая политику отца, пытался играть ведущую роль в Багдаде, что в конечном счете привело его к столкновению с возвысившимися в этот период Буидами, захватившими Багдад в 945 г.<sup>1</sup> Попытки противостоять Буиду

Paris, 1951 (далее — Canard M. Hamdanides). Кроме того, более краткий обзор, содержащий ряд ценных уточнений, можно найти в Энциклопедии Ислама (2-е изд.): Hamdanids (M. Canard), EI2, III, 126–131; о наиболее важных членах династии см. также: Nasir al-Dawla (H. Bowen), EI2, VII, 994–995; Sayf al-Dawla (Th. Bianquis), EI2, IX, 103–110.

<sup>1</sup> Подробнее о Буидах см.: *Mafizullah Kabir. The Buwayhid dynasty of Baghdad (334/946–447/1055)*. Calcutta, 1964; *Busse H. Chalif und Grosskonig. Die Buyiden im Iraq (945–1055)*. Beirut 1969; *Buwayhids (Cl. Cahen)*, EI2, I, 1350–1357; о наиболее важных членах династии см.: *Mu'izz al-Dawla (K. V. Zettersteen)*, EI2, VII, 484–485; *Adud al-Dawla (H. Bowen)*, EI2, I, 211–212. См. также издание и перевод книги Мискавайха Таджариб ал-умам и его продолжателя Абу Шуджа'а ар-Рузравари, ко-

Муиззу ад-Дауле не увенчались успехом, и Насир ад-Даула был вынужден признать сюзеренитет Буидов и платить им дань. Его неоднократные попытки взять реванш имели катастрофические последствия, включая кратковременную оккупацию Мосула войсками Муизза ад-Даула. Насиру ад-Даула пришлось сталкиваться и с Византией, однако этот враг был для него второстепенным.

В несколько большей степени с византийцами пришлось иметь дело его сыну и преемнику Абу Таглибу Фадлаллаху ал-Гаданфару<sup>1</sup> («Лев») (967–979), хотя и для того главными противниками оставались Буиды Ирака. Так, в 972 г. его владения подверглись серьезному нападению со стороны византийцев. В 973 г., однако, его наместнику сопутствовал успех, и он взял в плен византийского domestika Мелия, позже умершего в плену. В ответ император Иоанн Цимисхий совершил опустошительный рейд в Северную Месопотамию. Вероятно, в это время Абу Таглиб даже платил Византии дань<sup>2</sup>. В 976 г., после смерти Иоанна Цимисхия, Абу Таглиб принял участие во внутривосточной борьбе внутри империи, поддержав мятеж Варды Склира (976–979), с которым был заключен договор. В свою очередь, когда в 978 г. буид Адуд ад-Даула разбил Абу Таглиба и захватил Мосул, тот бежал в Армению, а затем в византийскую крепость Хисн Зияд (Хартперт) в Восточной

торые являются основным источником по истории Буидов: Amedroz H. F., Margoliouth D. S. The experiences of nations. 7 vols. (The eclipse of the Abbasid Caliphate). Oxford; London, 1920–1921 (далее — Miskawaih. The eclipse of the Abbasid Caliphate).

<sup>1</sup> Подробнее см.: Canard M. Hamdanides, I. P. 541–577.

<sup>2</sup> Hamdanids (M. Canard), EI2, III, 128.

Анатолии, где находилась резиденция Варды Склира, — в надежде получить от него поддержку; впрочем, попытка эта успеха не имела, и никакой реальной помощи он так и не добился.

Однако наиболее известным и в арабской, и в византийской истории был другой представитель династии — Абу-л-Хасан Али Сайф ад-Даула. Заручившись поддержкой арабского племени Бану Килаб, игравшего важную роль в регионе, он в 944 г. занял Халеб и значительную часть Северной Сирии. Правда, сначала ему пришлось выдержать тяжелую борьбу с Ихшидидами Египта, претендовавшими на всю Сирию. Ведшаяся с переменным успехом борьба окончилась в 947 г. заключением мира, по которому Сирия была разделена пополам — Дамаск и Южная Сирия оставались за Египтом, Северная Сирия с Халебом и Хомсом переходила в руки Сайф ад-Даулы. Затем, в начале 950-х, ему пришлось подавлять крупный мятеж арабских бедуинских племен, занимавших граничившие с пустыней районы Сирии и ал-Джазиры<sup>1</sup> и пытавшихся занять сельскохозяйственные земли оседлых соседей. В конечном итоге в 955 г. напряженная борьба закончилась их разгромом и выселением. Бану нумайр, калб, таййи<sup>1</sup> были выселены из Северной Сирии, ряд мелких кайситских племен практически уничтожены; единственным крупным арабским племенем, оставшимся в регионе, были старые союзники Сайф ад-Даулы — бану килаб<sup>2</sup> (в следующем столетии килабитами была основана династия Мирдасидов, пра-

<sup>1</sup> Ал-Джазира (араб. «остров») — арабское название Северной Месопотамии (междуречье Тигра и Евфрата выше Мосула и прилегающие районы).

<sup>2</sup> Sayf al-Dawla (Th. Bianquis), EI2, IX, 106.

вившая в Халебе после падения Хамданидов). Ко всему вышеперечисленному еще следует добавить борьбу с вторжениями карматов Бахрейна, ставших в середине X в. серьезной угрозой для всей Сирии.

Тем не менее главным объектом внимания Сайф ад-Даулы после замирения с Ихшидидами стала защита сухопутной границы с Византией в Малой Азии (Киликия, горы Тавра, Армения); в морских операциях Хамданиды участия не принимали, борьбой с Византией на море занимались только египтяне. Ведение *джихада*, войны за веру, несомненно воспринималось эмиром как важнейшая сфера его деятельности. Это нашло отражение и в придворной поэзии, изображавшей его как бесстрашного *гази* и восхвалявшей его победы и оплакивавшей его поражения. При дворе, наиболее пышном среди дворов мусульманских правителей Ближнего Востока своего времени, собралось множество поэтов, писателей и ученых, получавших щедрые дары от своего покровителя. Крупнейший поэт эпохи — ал-Мутанабби — также провел несколько лет при дворе Сайф ад-Даулы.

Анализируя военные кампании Сайф ад-Даулы<sup>1</sup>, однако, следует отметить, что, несмотря на бескомпромиссную позицию по отношению к Византии, все его усилия носили скорее оборонительный, чем наступательный характер. Разумеется, он совершал и многочисленные рейды на византийскую территорию, но они огра-

<sup>1</sup> См. их подробный разбор: *Canard M. Hamdanides*, I. P. 741–828; а также соответствующие разделы книги: *McGeer E. Sowing the Dragon's Teeth: Byzantine Warfare in the Tenth Century*. (Dumbarton Oaks Studies XXXIII). Washington, 1995. P. 225–248.

ничивались лишь приграничными районами, а главное — речь о завоевании новых территорий не шла вовсе. Задача, которую последовательно решал Сайф ад-Даула, была иной — обеспечить надежную оборону границы, в результате усиления Византии оказавшейся под угрозой. Он укреплял крепости в Киликии и в горах Тавра, строил новые, восстанавливал старые, разрушенные врагом, отбивал атаки византийцев и совершал упреждающие рейды на их территорию. Взятая в походах добыча шла на военное строительство, а также на выкуп пленных, причем Сайф ад-Даула, один из самых богатых людей эпохи (кроме налогов важную роль в бюджете Хамданидов играл доход от многочисленных конфискованных в их пользу частных сельскохозяйственных угодий), тратил на это огромные суммы из личной казны.

Несмотря на отдельные неудачи, в начальный период борьбы с Византией его действия были в целом успешными, но начиная с 957 г. византийцы, под руководством Иоанна Цимисхия, Льва Фоки и Никифора Фоки, переходят в решительное наступление. В течение последующего десятилетия Сайф ад-Даула и его полководцы терпят одно поражение за другим. Постепенно Хамданиды теряют Киликию, северную часть ал-Джазир, Антиохию. Византийцы временно занимают даже столицу эмирата — Халеб.

В целом, ресурсы небольшого княжества не шли ни в какое сравнение с ресурсами огромной империи, и как только внутренние проблемы в Византии были урегулированы, а армия реорганизована и приведена в боевое состояние, всякая надежда противостоять империи стала эфемерной — падение пограничных крепостей было лишь делом времени. После того как эти узлы обороны были взяты, византийские войска уже беспрепятственно хлы-

нули во внутренние области Сирии. Кроме того, в последние годы жизни Сайф ад-Даула, в довершение всего еще пораженный тяжелым недугом, столкнулся с целой серией мятежей в своих собственных владениях, отчасти спровоцированных военными неудачами, отчасти их вызывавших, что еще более усугубило тяжелое положение княжества. Умер он в 967 г. в Халебе в то время, когда войска Никифора Фоки находились на территории Северной Сирии.

Его 15-летний сын и наследник Са'д ад-Даула Абул-Ма'али оказался в исключительно трудной ситуации. Мятежи эмиров лишили его большей части отцовских владений, да и сам Халеб с 969 г. стал зависимым от Византии. Лишь 10 лет спустя, в 977 г., Са'ду ад-Даула удалось занять столицу эмирата, а два года спустя, признав сюзеренитет Буидов, — и часть ал-Джазиры. Однако появление в Сирии Фатимидов, сменивших Ихшидидов у власти в Египте, и мятежи собственных полководцев привели к тому, что Са'д ад-Даула был вынужден искать помощи у бывшего главного врага — Византии. В результате, в 980-е гг. византийцы вместе с Хамданидами вступают в борьбу с Фатимидами, рвущимися в Северную Сирию<sup>1</sup>. Са'д ад-Даула вплоть до своей смерти в 991 г. продолжал сложную политику балансирования между Византией, Фатимидами Египта и Буидами Ирака. Его наследники обладали еще меньшей реальной властью в своих владениях, и вся история конца X века сводится уже к борьбе Византии с Фатимидами за контроль над Халебом, закончившейся в начале XI в. победой последних, занявших значительную часть Северной Сирии.

<sup>1</sup> См. подробнее: *Bianquis T. Damas et la Syrie sous la domination Fatimide (359-468/969-1076)*. Vol. I. Damas, 1986.



В конечном итоге размолотая между жерновами трех крупных ближневосточных держав — Византией, Буидами и Фатимидами, династия Хамданидов прекратила свое существование, а на ее месте возникли арабские династии, основанные племенами бедуинов-кочевников из пограничных с Сирией и Ираком степей, — Мирдасиды в Халебе и Укайлиды в Мосуле, а также курдская династия Марванидов в Дияр Бакре (северо-западная часть ал-Джазиры). Начался период последнего всплеска политической и военной активности арабов<sup>1</sup>, перед тем как быть полностью поглощенными появившимися в середине XI в. тюрками-сельджуками.

\* \* \*

Именно эти сложные политические обстоятельства, распад Аббасидского халифата на несколько крупных независимых государств и множество мелких полунезависимых владений и определяют военное дело описываемой эпохи. Дробность политической жизни неизбежно влекла за собой и дробление военной организации, более-менее единой в империи Аббасидов, но получившей множество локальных вариантов во вновь образовавшихся государствах. В свою очередь, это определяет основные воинские системы, с которыми столкнулась Византия в X в. в Северной Сирии и Северной Месопотамии: *гази* хамданидов Халеба и, в меньшей степени, Мосула, легкая конница бедуинов-арабов, чье военное дело во многом базировалось на традициях арабских армий первого сто-

<sup>1</sup> К вышеуказанным династиям следует добавить еще аналогичную арабскую династию Мазйадидов Хиллы в Центральном Ираке.

летия Ислама, армии Фатимидов Египта, а также, в незначительной степени, — армии Буидов Ирака.

К этому еще следует прибавить армянские и иные контингенты Закавказья, значительная часть которого в X в. относилась к сфере исламского влияния и частично входила в состав государства Буидов (влияние Хамданидов на Закавказье, кроме пограничных с Византией областей, было незначительным). Здесь, однако, ситуация еще более сложна, поскольку вооружение армян, находившихся на византийской службе, едва ли сильно отличалось от вооружения аналогичных контингентов в хамданидской или фатимидской армии<sup>1</sup>. Имеющиеся изображения воинов, происходящие с территории Закавказья (Армения и Азербайджан, включая их современные турецкую и иранскую части), не позволяют провести разграничительную черту.

Несмотря на все разнообразие форм военной организации, можно, однако, выделить основные элементы сложившейся в этот период на Ближнем Востоке военной системы. Во-первых, это *мамлюкская гвардия* правителей, состоящая из тюрок-гулямов и являвшаяся основой всех вышеперечисленных армий. Этот тип войск склады-

<sup>1</sup> Здесь уместно напомнить, что армянские контингенты играли весьма важную роль в Египте, особенно в следующем, XI веке. В 1073 г. фактическую власть в Египте захватил губернатор Акки армянин-мамлюк Бадр ал-Джамали, прибывший из Сирии с сильным армянским отрядом, в составе которого было большое количество христиан. В дальнейшем он управлял Фатимидским халифатом, имея официальную должность вазира и «эмира войск» («амир ал-джуйуш»). После смерти Бадра ал-Джамали в 1094 г. на этом посту его сменил сын — Ал-Афдал Шаханшах, которому пришлось воевать с крестоносцами в Палестине.

вается под сильным влиянием аббасидской армии IX века, состоявшей, в первую очередь, из тяжелой конницы лучников из числа тюрок-невольников. Вслед за Аббасидами подобные отряды гулямов начинают создавать и аббасидские губернаторы, а затем и независимые правители государств, образовавшихся на территории Аббасидского халифата. Даже захватившие Багдад дейлемиты-Буиды, чье военное могущество изначально основывалось на дейлемитской пехоте, очень скоро начинают использовать в своей армии и тяжелую конницу тюрок-гулямов.

Второй элемент многих армий — легкая конница арабских кочевых племен. Бедуины на протяжении всего Средневековья сохранили традиционную арабскую тактику ведения боя и вооружения, в котором основную роль играли копье и длинный прямой меч.

Третий элемент, получивший развитие в X в., — это дейлемитская пехота, которой обязаны своим успехом упоминавшиеся выше Буиды. Однако дейлемиты-наемники не ограничивали свою активность территорией Буидов, но присутствовали во всех ближневосточных армиях от Афганистана до Египта, где получили известность как лучшая пехота эпохи.

Четвертый элемент был свойствен только армиям Египта — как тулунидского и ихшидидского, так и фатимидского. Речь идет об «африканской» пехоте, набравшейся в Нубии и игравшей важнейшую роль в египетских армиях. Большая часть этих чернокожих пехотинцев была из числа рабов (для их обозначения использовался арабский термин «абид» — раб), но в их числе были и вольноотпущенники, и свободные люди. Для них было характерно использование покрытых кожей довольно больших щитов африканского типа (например, «восьмеркообразных») и «мягкого» стеганого панциря.

Основным наступательным оружием было копье, которое мог дополнять короткий меч или кинжал; достаточно широко использовались и дротики (обычно пара). Среди «суданцев» были и отдельные подразделения лучников с большими, вероятно, «простыми» луками (Лев VI упоминает лучников-эфиопов в арабской армии)<sup>1</sup>. Кроме того, на начальном этапе в фатимидской армии определяющую роль играла легкая конница и пехота берберских племен Северной Африки (в первую очередь, племени кутама), однако по мере роста государства Фатимидов их значение падало.

Вот эти-то составляющие ближневосточных армий (кроме специфически фатимидских)<sup>2</sup> и их происхождение будут рассмотрены ниже более подробно.

## II. Военное дело Ближнего Востока и его изучение

Работ, посвященных истории военного дела арабов и, шире, военного дела средневекового Ближнего Востока в целом, немного, ни одна полноценная военная история региона до сих пор не написана. Существуют несколько кратких очерков в общих «историях» Ближнего Востока

<sup>1</sup> *Nicolle D. C. An Introduction to Arms and Warfare in Classical Islam // Islamic Arms and Armour / Ed. R. Elgood. London, 1979. P. 172.*

<sup>2</sup> В связи с ограниченностью объема и тем, что византийско-фатимидское противостояние относится к несколько более позднему времени, чем публикуемый трактат Никифора Фоки, фатимидская армия специально рассматриваться не будет. Тем не менее необходимый для сравнения иллюстративный материал по армиям Египта приведен на рис. VI. Подробнее о фатимидской армии см.: *Beshir B. J. Fatimid Military Organization // Der Islam. Vol. 55. 1978. P. 37-56.*

(речь идет о работах на иностранных языках — на русском языке порекомендовать и вовсе нечего), наиболее серьезным из которых, пожалуй, является очерк проф. Эдмунда Босворта<sup>1</sup>, а также соответствующие статьи в Энциклопедии Ислама<sup>2</sup>. Кроме очевидной краткости, вызванной самим жанром этих работ, у них есть и еще одна особенность — они имеют дело почти исключительно с военно-политическим аспектом военного дела: роль армии в политической жизни и в управлении, организация и набор армий, их содержание и оплата и т. д. В то же время такие чисто военные аспекты, как вооружение и тактика, упоминаются лишь вскользь.

Столь слабый интерес арабистов к военным аспектам, разумеется, не случаен, а вызван спецификой материала — характерными особенностями самой арабомусульманской культуры, абсолютно мирной по своему характеру (вопреки создаваемым СМИ современным мифам об агрессивном и «военизированном» характере арабского Ислама), в отличие, например, от средневекового Запада, где центральной фигурой всегда был воин, рыцарь. На мусульманском Востоке писали историю и создавали культуру люди сугубо гражданские, относившиеся с глубоким презрением к необразованному военному сословию и терпевшие его как неизбежное зло. Терпели в связи с чисто практической необходимостью: кто-то должен был защищать творцов высокой культуры, а так-

<sup>1</sup> *Bosworth C. E. The Armies of the Prophet // The World of Islam / Ed. B. Lewis. London, 1976. P. 201–224. См. также: Parry V. J. Warfare // The Cambridge History of Islam. Cambridge / Ed. P. M. Holt. 1970; Kennedy H. The Armies of the Caliphs. London, 2001.*

<sup>2</sup> *Harb (Cl. Cahen), EI2, III, 180–194; Djaysh (Cl. Cahen), EI2, II, 504–509.*

же бюрократию, землевладельцев и торговцев от внешних и внутренних врагов. Поэтому военное дело в арабомусульманском наследии отражено мало, что и повлекло за собой безразличие востоковедов к военной проблематике. Характерно, что в упоминавшемся выше классическом труде Адама Меца «Мусульманский ренессанс» рассматриваются *все* аспекты жизни средневекового мусульманского общества, в том числе и в интересующую нас эпоху, за исключением одного — военного дела, которое автор просто «упустил из виду». И это при том, что вся средневековая ближневосточная система государственного управления в значительной мере была направлена на обеспечение функционирования армии.

Если оставить в стороне относительно недолгий период великих арабских завоеваний, то некоторый интерес к военным аспектам мусульманской истории появляется лишь у востоковедов, занимающихся эпохой Крестовых походов, в особенности временем Салах ад-дина (Саладина). Внимание, уделяемое военному делу, становится вполне адекватным предмету лишь для эпохи Мамлюков в Египте, военизированное государство которых с полной очевидностью создавалось и функционировало с одной-единственной целью — эффективно противостоять монгольской угрозе. После победы под Айн Джалутом (1260 г.) над «оккупационным» монгольским корпусом в Палестине все ресурсы египетского государства в течение более полувека были брошены на борьбу с монголами, что сделало армию центром государственной и, в определенной степени, даже культурной жизни (многие литературные произведения этой эпохи в той или иной мере связаны с военной тематикой или военными «патронами»). Классические работы Дэвида Аялона подробно рассматривают многие аспекты создания и функциони-

рования мамлюкской армии. Для более раннего периода ситуация, к сожалению, гораздо менее утешительна.

Практически единственная статья, где предпринята попытка рассмотреть в совокупности историю военного дела и вооружения средневекового Ближнего Востока, написана Дэвидом Николем<sup>1</sup>. Ему же принадлежит и несколько научно-популярных работ, выполненных для военно-исторического издательства «Оспрей», причем книга «Сарацинский фарис<sup>2</sup>, 1050–1250 гг.»<sup>3</sup> является, пожалуй, наиболее удачной работой по истории военного дела в мусульманском мире. Несколько больше работ посвящено истории вооружения, главным образом, на материале изобразительного искусства (дошедших до наших дней реальных предметов вооружения очень мало, и большая их часть относится к более позднему времени). Значительная часть работ на эту тему принадлежит перу того же Дэвида Николя<sup>4</sup>, собравшего огромный иллюстра-

<sup>1</sup> *Nicolle D. C. An Introduction to Arms and Warfare in Classical Islam // Islamic Arms and Armour / Ed. R. Elgood. London, 1979. P. 162–186.* Статья охватывает период до монголов включительно (с VII по XIV век).

<sup>2</sup> «Фарис» — араб.: «всадник», «рыцарь».

<sup>3</sup> *Nicolle D. C. Saracen Faris, 1050–1250 AD. (Warrior Series 10). London, 1994.* См. также: *Nicolle D. C. The Armies of Islam, 7th–11th Centuries. (Men-at-arms Series 125). London, 1982.*

<sup>4</sup> См. в особенности: *Nicolle D. C. The Arms and Armour of the Crusading Era 1050–1350. V. II. New York, 1988* (материал, главным образом, по X–XIII вв.); *Nicolle D. C. Arms of Umayyad Era: Military Technology in a Time of Change. // War and Society in Mediterranean / Ed. Y. Lev. Leiden, 1999. P. 9–100* (материал, главным образом, по VII–VIII вв.); а также *Nicolle D. C. An Introduction to Arms and Warfare in Classical Islam; Nicolle D. C. Early Medieval Islamic Arms and Armour // Gladius, 1976.* См. также: *Gorelik M. Arms of the Near and*

тивный материал по военной истории средневековой Евразии. Есть работы по отдельным аспектам военной организации<sup>1</sup>, вооружения<sup>2</sup> и военного искусства<sup>3</sup>, однако сводный труд по истории военного дела мусульманского Востока, вероятно, еще долго будет ждать своего автора.

Middle East // *Islamic Arms and Armour* / Ed R. Elgood. London, 1979. Следует упомянуть и более ранние работы: *Mayer L. A. Saracenic Arms and Armour // Ars Islamic. Vol. X. 1943; Robinson H. R. Oriental Armour. London, 1967.* Достаточно распространенная книга Робинсона носит слишком общий характер, а кроме того, содержит много неточностей и ошибок, т.ч. к ней нужно относиться с большой осторожностью.

<sup>1</sup> См., например, работы о структуре армии отдельных мусульманских династий: *Bosworth C. E. Military organisation under the Buyids of Persia and Iraq // Oriens. Vol. XVIII-XIX. Leiden, 1965-6. P. 143-167; Bosworth C. E. The Armies of the Saffarids // BSOAS. Vol. XXXI. London, 1968; Bosworth C.E. Ghaznevid military organization // *Der Islam. Bd. XXXVI. 1960. P. 37-77; Gibb H. A. R. The Armies of Saladin // Gibb H. A. R. Studies on the Civilization of Islam / Ed. by S. J. Shaw and W. R. Polk. Princeton, 1982. P. 74-90.**

<sup>2</sup> См., например, работы по отдельным видам вооружения и конкретным экземплярам оружия, опубликованные в уже упоминавшемся сборнике под редакцией Элгуда: *Islamic Arms and Armour / Ed. R. Elgood. London, 1979; Zaki A. R. Medieval Arab arms (p. 202-211); Latham J. D., Paterson W. Archery in the lands of Eastern Iran (p. 78-88); Melikian-Chirvani A. S. The tabarzins of Lotf'ali (p. 116-135); Nickel H. A. Mamluk axe (p. 149-161), и др.*

<sup>3</sup> См., например: *Nicolle D. C. The Reality of Mamluk Warfare. Weapons, Armour and Tactics // Al-Masaq. V. 7. Leeds, 1994. P. 77-109.* Кроме того, много ценных публикаций по различным аспектам мусульманского военного дела содержится еще в двух сборниках по военной истории Ближнего Востока: (eds.) *War, Technology and Society in the Middle East / Ed. V. J. Parry, M. E. Yapp. London, 1975; War and Society in Mediterranean / Ed. Y. Lev. Leiden, 1997.*



\* \* \*

Основная проблема изучения истории военного дела Ближнего Востока в рассматриваемый период, помимо упомянутых выше субъективных причин, связана с особенностью существующих источников. Во-первых, исторические сочинения, исключительно важные для изучения военной истории, дают очень мало конкретного военно-исторического материала. Это связано с тем, что их авторами, как уже указывалось, были люди сугубо гражданские — литераторы, представители гражданской администрации, мусульманские правоведы и т. д., для которых чисто военные детали не представляли особого интереса и к тому же были не вполне понятны. Кроме того, и сама их аудитория состояла из людей, в абсолютном большинстве гражданских, которых военные аспекты событий интересовали мало. Эта особенность неоднократно отмечалась исследователями, в особенности теми, кто занимался периодом Крестовых походов и был вынужден сравнивать содержание мусульманских и крестоносных хроник.

В результате этой специфики исторические сочинения в принципе не могут дать достаточной для исторической реконструкции информации. Хроники в большинстве случаев сообщают лишь о результатах битвы, а конкретные детали почти всегда отсутствуют (несколько лучше ситуация для мамлюкского периода — отсюда и наличие достаточного количества научной литературы по этой эпохе). Это же относится и к таким важным для военной истории материалам, как цифры — количество участников битв, размер гарнизонов, потери и т. д.

Не намного лучше обстоит ситуация и с другими типами источников. В частности, полноценные военные

трактаты, на которых базируется, например, изучение византийского военного дела, появляются относительно поздно — лишь при Айюбидах<sup>1</sup> и Мамлюках<sup>2</sup>. Хотя сход-

<sup>1</sup> См. знаменитый трактат ат-Тарсуси, написанный для Салах ад-дина: *Al-Tarsusi* / Ed. and trans. Cl. Cahen. *Un Traité d'Armurerie composé pour Saladin by al-Tarsusi* // *Bulletin d'Études orientales*. Vol. XII 1947–8. К несколько более позднему времени относятся сочинения религиозного деятеля ал-Харави (ум. 1215), в первую очередь «Записки о военных хитростях»: *Tadhkira fi 'l-Hiyal al-Harbiyya of Ali al-Harawi* / Ed. J. Sourdel-Thomine. *Les conseils du shaykh al-Harawi à un prince ayyubide* // *Bulletin d'Études Orientales*. Vol. XVII 1962; см. также *Wafiyya Harawiyya. Last counsels of al-Harawi* / Ed. J. Sourdel-Thomine. *Le testament politique du Shaykh 'Ali al-Harawi* // *Islamic and Arabic studies in honor of Hamilton A. R. Gibb*. Leiden, 1965.

<sup>2</sup> См.: Иса б. Исмаил ал-Аксара'и Нихайат ас-су'л — *Wustenfelf F. Das Heerwesen der Muhammedaner, nach dem Arabischen* // *Abhandlungen der Koniglichen Gessellschaft der Wissenschaften zu Göttingen*. Vol. XXVI 1880 (см. также попытку критического издания текста трактата: *Lutful Haq M. A Critical Edition of the Nihayat al-Su'l* (unpublished PhD thesis N 226). London University, 1955); Ибрахим ал-Ансари — *Scanton G. T. A Muslim manual of war — Tafrij al-Kurub fi Tadbir al-Hurub*, by 'Umar b. Ibrahim al-Awsi al-Ansari. Cairo, 1961; Тайбура — *Latham J. D., Paterson W. Saracen Archery: An English Version and Exposition of a Mameluk Work on Archery (c. AD 1368)*. London, 1970; *Smith G. R. Medieval Muslim Horsemanship. A Fourteenth Century Arabic Cavalry Manual*. London, 1979;

Кроме того, следует упомянуть публикации сочинений, происходящих из соседних регионов: *McEwen E. Persian Archery Texts: Chapter Eleven of Fakhr-i Mudabbir's Adab al-Harb (Early Thirteenth Century)* // *The Islamic Quarterly*. Vol. XVIII. 1974. P. 76–99; *Nabih F., Robert P., Elmer R. P. Arab Archery: An Arabic MS of about AD 1500*. Princeton, 1945; *Mercier L. La parure des cavaliers et l'insigne des preux, text Arabe*. Paris,

ные с ними сочинения в жанре «княжих зеркал», содержащие разделы по военному искусству, существовали начиная с Аббасидов, но большая часть их не сохранилась. К тому же это были преимущественно литературные сочинения «гражданского» характера, так что содержащуюся в них информацию нужно использовать с очень большой осторожностью, ибо она во многих случаях связана с литературной традицией, а не с реалиями исторической эпохи. Это же относится и к жанру трактатов о «священной войне» — *джихаде*, где главное внимание уделялось юридическим аспектам «войны за веру». Что касается собственно военной информации, то она часто ограничивается «войнами Пророка».

Более того, даже чисто военные трактаты мамлюкского времени вовсе не обязательно базируются исключительно на практике. Так, например, трактат Ак-Сара'и в целом ряде случаев основывается на переводе *Тактики* Элиана<sup>1</sup>, и любая попытка рассматривать замысловатые построения с точным числом воинов в подразделениях как реальность мусульманского военного дела заранее обречена на неудачу. Более того, даже вопрос о функции трактатов не столь прост, как кажется. Хотя многие исследователи не сомневаются в практической направленности мамлюкских трактатов по *фурусийи* (араб. — «искусство верховой езды», в широком смысле — «воинское

---

1922 (édition), 1924 (translation) (сочинение ал-Андалуси «Тухфат ал-анфус»). См. также: Ritter H. «La parure des cavaliers» und die Litteratur über die ritterlichen Kunste // Der Islam. Vol. 18. 1929. P. 116–154.

<sup>1</sup> См. подробнее сопоставление с греческим оригиналом: Tantum G. Muslim warfare: a study of a medieval Muslim treatise on the art of war // Islamic Arms and Armour / Ed. R. Elgood. London, 1979. P. 187–201.

искусство» в целом), однако есть немало сомнений относительно того, что они действительно служили «учебными пособиями» для мамлюков или их инструкторов.

Следующий тип источников — изображения воинов и их вооружения в изобразительном искусстве — также не может быть использован прямолинейно, поскольку условности жанра играют здесь весьма важную роль<sup>1</sup>. Так, например, изображение кольчуги может быть дано множеством способов — от изображения множества отдельных колечек до монохромной поверхности, покрытой точками. Судя по всему, во многих случаях изображения, напоминающие по виду архаичный чешуйчатый панцирь (и очень часто интерпретируемые подобным образом), на самом деле является условными изображениями все той же кольчуги. С другой стороны, изобразительное искусство определенного периода может находиться под сильным влиянием искусства соседей или базироваться на древних традиционных стереотипах и, таким образом, изображать вооружение предшествующей эпохи или вооружение соседей. Так что использование этого материала требует большой осторожности и тщательного анализа историко-художественного контекста, а также сопоставления с письменными источниками и сохранившимися материальными свидетельствами. К сожалению, последнее сделать сложно, поскольку предметов вооружения, дошедших до наших дней, для периода до XIV века исключительно мало.

---

<sup>1</sup> Подробнее об этом см.: *Matveev A. Works of art as a source for the history of warfare: on the example of Persian miniatures // Manuscripta Orientalia. Vol. 4. 1998. N. 3. P. 39–61.*

Если обратиться непосредственно к интересующему нас X в., то здесь положение с источниками еще хуже, чем для других периодов ближневосточной истории. Как уже говорилось, исторические и другие сочинения эпохи дают мало материала по военному делу, военные трактаты от этого периода не дошли. С другой стороны, количество сохранившихся предметов вооружения очень невелико. Значительная часть существующего материала представлена на рис. VIII–IX, причем к X в. относится лишь часть приведенных предметов вооружения, а остальные либо не имеют точной датировки, либо относятся к несколько более позднему времени, хотя и могут быть привлечены в качестве сравнительного материала.

Это же относится и к изобразительному искусству. Если в эпоху Омейядов арабское искусство находилось под сильным влиянием византийских образцов и изображения людей были обычным явлением, то в аббасидскую эпоху основным украшением дворцов стали надписи и чисто орнаментальные композиции. В результате мы имеем серию позднеомейядских изображений воинов из сохранившихся — хотя и в сильно поврежденном состоянии — настенных росписей халифских дворцов Сирии (большая часть имеющегося материала приведена на рис. I–II), после чего наступает значительный перерыв: вторая половина VIII в. и IX в. не дают практически ничего. Мало изображений сохранилось и от X в., да и те представлены главным образом очень условными и трудно интерпретируемыми подглазурными росписями на иранской керамике. Несколько больше материалов сохранилось в Закавказье (постсоветская и турецкая Армения, а также Грузия) — главным образом, рельефы христианских храмов. Однако этот материал относится к зоне на стыке византийской и мусульманской сфер влияния, что нахо-

дит отражение и в вооружении, показывающем наряду с местными элементами как византийскую, так и арабскую традицию. Несколько лучше ситуация в Египте, но и здесь большая часть изобразительных материалов относится к фатимидскому периоду в широком смысле, и их датировка очень сложна: она колеблется в пределах от середины X в. до середины третьей четверти XII в. Что касается собственно Сирии, то у нас вообще нет материалов этого периода.

Значительный по объему изобразительный материал, иллюстрирующий вооружение Ближнего Востока, появляется лишь в конце XII — начале XIII в., когда создается большое количество иллюстрированных рукописей, часть из которых сохранилась до сегодняшнего дня. Лишь с этого момента можно говорить о возможности достаточно надежной реконструкции вооружения. Для более раннего периода это в значительной степени интерполяция более позднего и, отчасти, более раннего материала, а также материала с соседних территорий.

В результате для Сирии X в. едва ли не основным доступным для исследователя источником являются византийские сочинения по тактике! Однако и они не могут быть использованы прямолинейно, так как, с одной стороны, их нельзя рассматривать в отрыве от византийской письменной традиции (отдельные элементы изображения противника могут относиться к более раннему периоду, если автор прямо или косвенно цитирует более ранние сочинения), а с другой — упоминания о противнике очень отрывочны и скорее могут служить лишь индикатором *типа* армии, с которой византийцы сталкиваются, а не *изображением* армии противника как таковой.

### **III. Развитие военного дела в Арабском халифате**

Прежде чем перейти к армии Хамданидов, необходимо остановиться на особенностях арабского военного дела в целом и его истории. Лишь при рассмотрении вопроса в широком контексте можно нарисовать более-менее адекватную картину.

#### **1. Арабская армия**

В отличие от кочевников Евразии основу традиционной арабской армии составляла пехота, а не конница, которая играла вспомогательную роль — для нанесения удара с фланга или тыла, а также для преследования противника. Лошади в Аравии были настолько дороги, что прямой удар по хорошо организованному отряду пехотинцев, тем более имеющему лучников, был невыносим. Тем не менее не следует и недооценивать роль конницы, даже в ранний период, ведь не случайно уже при Мухаммаде доля добычи, причитающаяся всаднику, в три раза превышала долю пехотинца.

Определяющее значение пехоты сохраняется и в эпоху великих завоеваний. Несмотря на важную роль верблюда во время завоевательных походов, он, как правило, в самом бою не использовался, а служил лишь средством доставки воина к месту сражения (т. е. обеспечивал выполнение стратегических, а не тактических задач), что придавало высокую мобильность арабским войскам<sup>1</sup>. Важно также отметить, что главной организованной си-

<sup>1</sup> Hill D. R. The Role of the Camel and the Horse in the Early Arab Conquests // War, Technology and Society in the Middle East / Ed. V. J. Parry, M. E. Yapp. London, 1975. P. 33-37.

дой раннеисламских армий (это относится не только к пехоте, но и к коннице) были оседлые жители оазисов, а не бедуины-кочевники, которые использовались, главным образом, для дальних рейдов-набегов<sup>1</sup>. Основное отличие омейядской армии от доисламских состояло в значительном увеличении количества лошадей у арабов, что со временем позволило перейти от преимущественно пехотной армии к конной.

Главным оружием пехотинца было короткое копье (араб. «харба») и дротики (араб. «мизрак»), а также длинный прямой меч (араб. «сайф»), подвешивавшийся на перевязи через плечо. В доисламской Аравии мечи были относительно редки, поскольку они импортировались (судя по их названиям-определениям, из Индии и Йемена) и были очень дороги. В эпоху завоеваний их количество значительно возросло за счет добычи, так что в омейядской армии они становятся обычным оружием пехотинца. Всадник был вооружен более длинным копьем-*румх* (древки наиболее качественных копий тоже ввозились в Аравию — из Бахрейна и других районов побережья Персидского залива и нижнего Ирака), а также реже, мечом. Из защитного вооружения, которое в ранний период также было редкостью, главную роль играла длинная кольчуга («дир'»), которая очень ценилась; вероятно, использовались и какие-то кожаные защитные покрытия. Небольшие круглые щиты использовались редко; шлемы, вероятно сегментарные, позднеримского типа<sup>2</sup>, были также весьма редки и получили широкое распространение лишь в эпоху завоеваний. Лук — простой

<sup>1</sup> *Nicolle D. C. An Introduction to Arms and Warfare in Classical Islam. P. 163.*

<sup>2</sup> *Ibid.*



(в отличие от составного лука кочевников евразийских степей) — был хорошо известен в Аравии, однако для стрельбы с коня он не использовался и был оружием пехотинца. Луки были достаточно распространены (наличие лука в «городе» даже считалось признаком бедуина)<sup>1</sup>, но использовались, главным образом, на охоте, а не во время военных действий; появление лучников как отдельной военной силы относится уже к омейядскому времени.

### *Боевое построение и тактика*

Тактика арабской армии восходила к доисламским временам, когда в военном деле преобладали небольшие стычки, и называлась «*ал-карр ва-л-фарр*» — «атака — отход (досл. — бегство)». Она представляла собой сочетание быстрой атаки-налета на противника и столь же быстрого отступления, если противник выдерживал удар, — и так много раз, пока противник не обращался в бегство. Это напоминает традиционную тактику кочевников, сочетающую быстрые налеты и «ложное отступление», но без использования лошадей, поскольку большая часть войска была пешей. Тактика *ал-карр ва-л-фарр* судя по всему просуществовала достаточно долго, что видно, в частности, из испанского заимствования этого термина в форме «*torna-fuete*»<sup>2</sup>.

Что касается регулярного *строя*, то в доисламской Аравии его, как такового, не было; традиционные мелкие

<sup>1</sup> Bosworth C. E. The Armies of the Prophet. P. 202. Так, знаменитый доисламский поэт ал-Харис ибн Хиллиза опирался на лук, когда читал свою *муаллаку* (одна из 10 самых известных доисламских поэм-касыд) лахмидскому царю Амру б. Хинд; во время переговоров с хариджитами Али также опирался на лук.

<sup>2</sup> Ibid. P. 204.

стычки обычно представляли из себя серию «единоборств». Тем не менее распространенное мнение об отсутствии организованного строя у арабов вплоть до начала великих завоеваний не совсем справедливо. Судя по всему, Мухаммад внес важное нововведение в арабское военное дело: он применил хотя и не в полном смысле «регулярный строй», но достаточно плотное организованное построение в линию. Именно оно и обеспечило мусульманам победы над их противниками, как правило, превосходившими их по численности, но действовавших рассыпанным строем, где каждый сражался сам по себе (характерная черта традиционного бедуинского индивидуализма). Сам Мухаммад хорошо понимал важность единого боевого построения, на что есть прямые указания в мединских сурах Корана: «Воистину, Господь любит тех, кто сражается за Веру единым строем (досл. «в ряду»), как будто они — одно строение с плотно подогнанными друг к другу частями» (Коран, LXI, 4). Такое построение «в линию» и называлось «сафф» (мн. ч. *суфуф*) — ряд. Это построение, усовершенствованное в последующих боях, и позволило мусульманам, обладавшим к тому же, в отличие от их противников, высоким уровнем религиозной мотивации, одержать верх над регулярными армиями Византии и сасанидского Ирана<sup>1</sup>.

<sup>1</sup> Распространенное мнение, что успех арабских завоеваний был вызван исключительно бессилием соперников — Византии и Сасанидской империи, в то время как сами арабы представляли собой плохо организованную и слабо вооруженную толпу, как видно из вышесказанного, не вполне справедливо. С другой стороны, кроме достаточно хорошей военной организации и высокого боевого духа, победы арабских войск определяются и их достаточно высокой численностью — просто в силу того, что в родоплеменном обществе каждый мужчина был воином.

Линейный строй-*сафф* оставался главным типом военного построения арабской армии на протяжении всей истории Омейядского халифата, вплоть до реформы Марвана II (744–50) в 40-е гг. VIII века. Причиной нововведений Марвана II считаются проблемы войны в горной местности, с которыми он столкнулся в Армении<sup>1</sup>. В результате ему пришлось отказаться от традиционного построения в длинную линию-*сафф* и разделить крупные подразделения на отдельные самостоятельные отряды-*карадис* (ед. ч. *кардуса* — «эскадрон»). Эти относительно небольшие отряды были более подвижны и могли сохранять строй даже на сложной пересеченной местности (соотношение примерно такое, как между греческой фалангой, действовавшей единым строем, и римским легионом, состоявшим из отдельных подразделений-манипул). Впрочем, едва ли можно говорить о полном

---

Размер арабской армии, которая могла принимать участие в военных действиях за пределами Аравии при халифе 'Омаре (середина VII века), оценивается приблизительно в 50 тысяч человек (Harb (Cl. Cahen), EI2, II, 504). Много это или мало? Много. Разумеется, общая численность византийских или сасанидских войск была выше, но если мы посмотрим на размеры полевых армий, т.е. тех сил, которые реально могли быть собраны на поле боя, то они, в среднем, не превышали 20–30 тысяч человек. Таким образом, даже при войне на два фронта арабы имели если не численный перевес, то, во всяком случае, соотносимые количественно войска. А вот далее уже вступает в силу вопрос качества войск и их боевого духа, которые и определяют, в конечном итоге, исход битвы и войны в целом.

<sup>1</sup> Хотя ат-Табари (II, 1941, 1944), сообщая об этом нововведении, упоминает о нем в связи с борьбой Марвана II с хариджитам в Месопотамии, более поздней по времени, чем военные действия на Кавказе (см.: Marwan II (G. R. Hawting, EI2, VI, 623).

отказе от чисто линейного построения, скорее здесь речь может идти о появлении новой формы, используемой *наряду* со старой (более детально проследить использование этих двух типов построений источники, к сожалению, не позволяют).

На основании более поздних трактатов можно говорить о том, что такие *карадис* состояли из трех линий: лучники и, позже, также арбалетчики; пехота, вооруженная копьем, мечом и щитом; тяжелая конница. Легкая конница выполняла вспомогательные функции — разведка, мелкие стычки с противником, охрана флангов. Тяжелая конница должна была атаковать неприятеля через проходы, оставленные между отрядами, пехота должна была служить убежищем для конницы и отражать атаки противника<sup>1</sup>. Сложно сказать, в какой мере эта красивая теоретическая картина, изложенная в более поздних источниках, отражает реальность военного дела позднеомейядского и аббасидского периодов. Вероятно, само построение в линию отрядов-*карадис*, действительно, было основой боевого порядка регулярной армии Аббасидов, воевавшей в Малой Азии в конце VIII—IX вв.; намеки на это можно обнаружить и в византийских военных трактатах, в частности в «Тактике» Льва VI. Что касается армии Хамданидов, то форма ее боевого построения была более свободной и зависела от наличия конкретных воинских подразделений на момент боя. Если Сайф ад-Даула выступал в поход вместе с пехотными отрядами ас-Сугура, то они, судя по всему, строились в отряды-*карадис* (в этом случае Никифор Фока говорит о «четырёхстороннем» построении неприятеля (I, 13)),

<sup>1</sup> Harb (Cl. Cahen), EI2, III, 182; Nicolle D. C. An Introduction to Arms and Warfare in Classical Islam. P. 163.

из-под прикрытия которых атаквала тяжелая конница гулямов или дейлемитская пехота. Если же с эмиром была лишь профессиональная пехота из числа дейлемитов, то они атаквали, построившись в линию-сафф.

Традиционное, семитское в своей основе, расположение большой армии на поле боя («та'бийа» — «[постановка в] боевой порядок»<sup>1</sup>) включало в себя пять составных частей и потому называлось «хамис» (араб. «одна пятая часть», «пятый»), так же называлась и сама армия<sup>2</sup>:

— «калб» («сердце») — центр, где обычно находился командующий;

— «маймана» («правая сторона») — правое крыло (аналогично русскому «полк правой руки»);

— «майсара» («левая сторона») — левое крыло (аналогично русскому «полк левой руки»);

— «мукаддима» («передняя часть»; «лоб»<sup>3</sup>) — авангард;

— «сака» (от араб. «голень») — арьергард, где, в частности, находился обоз (его защита и была главной функцией арьергарда)<sup>4</sup>.

Кроме «регулярных» частей армии — «усул» (ед. ч. «асл» — основа) — более поздние сочинения, в частности

<sup>1</sup> Bosworth C. E. The Armies of the Prophet. P. 203.

<sup>2</sup> См. также Glidden H. W. A Note on Early Arabian Military Organization // Journal of the American Oriental Society. Vol. LVI. 1936. P. 88-91.

<sup>3</sup> Тадж ал-арус (Каир, 1306/1889). Т. 9. С. 30.

<sup>4</sup> Названия для отдельных частей армии древние, чисто семитские, арабские, в них нет никакой особой военной специфики. По сути, такое построение базируется на делении человеческого тела: впереди — голова, в центре — сердце, справа и слева — правая и левая рука соответственно, позади — нога.

по фикху (мусульманское законоведение), выделяют «иррегулярные» части — *фуру'* (ед. ч. *фар'* — ветвь, отделение), не входившие в основное военное построение и использовавшиеся для рекогносцировки и завязывания боя<sup>1</sup>.

Время создания такого построения точно не известно, но, вероятно, оно относится к периоду арабских завоеваний, когда появляются большие армии с единым командованием и возникает реальная необходимость их четкой организации на поле боя. В последующий период эта система получает дальнейшее развитие, но само пятичленное деление армии на поле боя и названия ее частей сохраняются на протяжении всей истории ближневосточного военного дела (хотя позже, в мамлюкский период, командующие иногда применяли и более сложные построения, располагая дополнительные отряды — «джанах» («крыло») — на флангах). Подробные описания этой структуры мы находим в военных трактатах мамлюкского времени.

### *Вооружение*

В период завоеваний и в области вооружения, и в области тактики арабы испытали сильное влияние своих противников — в первую очередь византийское, а также, в определенной степени, персидское, в свою очередь, связанное с тюркским (развитие персидской конницы, игравшей определяющую роль в Сасанидской армии, происходило под сильным влиянием северных соседей — кочевников-тюрков). Так, уже в омейядской армии появляются лучники, в т. ч. конные (рис. I-8; рис. II-7), хотя их значение было ограниченным.

<sup>1</sup> Harb (Cl. Cahen), EI2, III, 182.

Другим важным нововведением было появление стремян. Первоначально арабы пользовались лишь мягкими седлами (без каркаса), а использование стремян считали недостойным настоящего воина, признаком «изнеженности»<sup>1</sup> (см. изображения всадников без стремян — рис. I-11, 13; со стременами — рис. II-7, ок. 728 г.) Стремена появились, вероятно, в самом конце VII или начале VIII века на востоке халифата — под влиянием кочевников-тюрок и восточных иранцев, в свою очередь испытавших тюркское влияние<sup>2</sup>.

Наличие некоторого, хотя и ограниченного, количества материалов изобразительного искусства, дошедших от омейядского времени (главным образом, 2-я четверть VIII в.), позволяет с определенной степенью вероятности реконструировать вооружение позднеомейядской армии, основу которой составляли ополчения арабских племен. Вооружение бедуинов полосы степей на границе с Аравией в последующий аббасидский период базировалось на этой же традиции и мало отличалось от позднеомейядского.

### *Наступательное вооружение*

1. Копье. Основным элементом вооружения арабского воина, как и в предшествующую эпоху, было копье — более короткое пехотное «харба» и более длинное всадни-

<sup>1</sup> *Al-Jahiz. Al-Bayan wa-l-tabyin* / Ed. H. al-Sundubi. Cairo, 1947. P. 19-20.

<sup>2</sup> *Cahen Cl. Les changements techniques militaires dans le Proche Orient medieval et leur importance historique // War, Technology and Society in the Middle East.* / Ed. V. J. Parry, M. E. Yapp. London, 1975. P. 114-115; *Nicolle D. C. Arms of Umayyad Era.* P. 18.

ческое «румх». Средняя длина копья составляла 2–2,5 м, реже 3 м. При необходимости копьё могло метаться, в особенности более короткое пехотное. Судя по изображениям, даже всадническое копьё обычно было длиной около 2,5 м, что подтверждается, в частности, значением одного из эпитетов-определений копья — «румх махмус» или «румх хамис», т. е. «копьё длиной в 5 локтей».<sup>1</sup> Видимо, такая длина и была наиболее стандартной, хотя кроме «пятилоктевых» копий существовали и существенно более длинные — в 11 локтей<sup>2</sup>. Копьё использовалось и на охоте (рис. I-7), и в пехоте (рис. I-2, 3), и в коннице (рис. I-11). Кроме того, в пехоте использовались дротики.

Наконечники копий были как небольшими ромбическими «бронбойного» типа (рис. I-4, 7), так и широкими листовидными — «мечобразными» (рис. I-3), которые могли выполнять функцию, аналогичную европейской алебарде; подобные широкие «копья» использовались, главным образом, пехотинцами (хотя для более позднего времени есть и изображения всаднических копий с несколько более коротким широким листовидным наконечником). Судя по изображениям, наиболее характерным типом и для пехоты и для конницы были наконечники с «перетяжкой» (они имели вид последовательно соединённых между собой двух ромбов — рис. I-2, 11; рис. I-1). Аналогичные наконечники сохраняются и в более поздний период (рис. V-5), в особенности в Египте, где продолжают употребляться и в фатимидское время, вплоть до эпохи Крестовых походов (рис. VI-6, 7, 11, 13).

К древкам копий могли крепиться вымпелы-флаги отдельных племен или подразделений (рис. I-4).

<sup>1</sup> *Ал-Файрузабади*. Камус ал-мухит. Бейрут, 1986. С. 698.

<sup>2</sup> *Nicolle D. C. The Armies of Islam*. P. 11.



2. Меч. Не менее важным элементом вооружения как всадников (рис. I-13), так и пехоты в омейядское время становится меч. Как правило, это был прямой меч средней длины, судя по всему, обоюдоострый. Рукоять часто не имела гарды (рис. I-6 правый, рис. II-6, 8), а нередко была и без ярко выраженного навершия (рис. I-6 правый; рис. II-2). У пехотинца меч висел на левом боку на перевязи через плечо (рис. I-1; II-6, 8), а не на поясе, как было свойственно, например, иранской и степной евразийской традиции. Реже меч крепился к перевязи за спиной у правого плеча (рис. I-10; рис. II-5). Детали типичного раннесредневекового арабского меча с перевязью хорошо видны на росписи собора в Нубии (конец VIII века, рис. VI-12).

В дальнейшем традиция крепления меча за спиной практически исчезает и лишь в Египте доживает до фатимидского времени (см. рис. VI-3). Профессиональная армия постепенно перенимает тюркскую в своей основе традицию крепления меча на специальном наборном поясе, украшенном ремешками-подвесками (впервые такой способ ношения меча появляется уже в поздеомейядское время — см. рис. II-2). Тем не менее старая традиция ношения меча на перевязи на боку на много веков сохраняется у арабов-бедуинов Аравии и прилегающей к ней полосе степей. Так, миниатюры рукописей «Макам» ал-Харири первой половины XIII века (рис. V-4) и персидские миниатюры монгольского времени в истории Рашид ад-Дина «Джами' ат-таварих» (1306-1314 гг.) (рис. V-9, 10, 11) изображают арабов-бедуинов, вооруженных так же, как на росписях омейядского времени. Эта же традиция сохранилась до Нового времени в незатронутых кочевническим влиянием регионах на периферии арабского мира — в Судане и ряде областей

южной Сахары. Такой раннесредневековый обоюдоострый прямой меч, крепящийся к перевязи, с небольшими изменениями (появилось ярко выраженное перекрестье и навершие) дожил в этом регионе до наших дней; в Судане, например, он известен под названием «каскара»<sup>1</sup> (рис. VII-7).

3. Кинжал. Кроме мечей использовались и длинные кинжалы, которые могли заменять меч в качестве оружия ближнего боя. См., например, длинный однолезвийный кинжал на рис. I-5. Подобный кинжал позднеомейядского времени найден при раскопках на севере Иорданской долины, на теле одной из жертв землетрясения 747 г.

4. Лук и колчан. Уже в омейядское время возрастает роль лука, который начинает употребляться не только в пехоте (рис. I-12; рис. II-4), но и в коннице (рис. I-8), постепенно осваивающей евразийскую кочевническую тактику стрельбы с галопирующей лошади (рис. II-7). В отличие от доисламской Аравии в омейядское время и в последующий период в бою стали использоваться составные луки, видимо, заимствованные у персов.

Сначала стал использоваться «средиземноморский» способ стрельбы (тетива обхватывается указательным и средним пальцами — см. рис. I-12), который затем был вытеснен «кочевническим» (тетива натягивается большим пальцем, обычно с использованием специального кольца с выступом-крючком для тетивы, — см. рис. II-4, 7; кольцо лучника). Наиболее подробное изображение

<sup>1</sup> См.: *Matveev A., Bell H. A Case of the Survival of the Early Medieval Straight Swords: the «Kaskara» Broadwords in the 17th — early 20th Centuries Sudan // Military Archaeology: Weaponry and Warfare in Historical and Social Perspective. St. Petersburg, 1998. P. 299-303.*

позднеомейядского всадника (вероятно, представителя дворцовой элиты) дано на фреске дворца в Каср ал-Хайр ал-Гарби, построенного омейядским халифом Хишамом (724–43) примерно в 70 км к югу от Пальмиры (ок. 728/9 г.) (рис. II–7).

Колчан на этой фреске — «открытого» типа, но весьма глубокий, так что из него высовывается только самый конец стрел с оперением, стрелы расположены наконечниками вниз, что является иранской традицией — в отличие от евразийской кочевнической традиции, где стрелы располагались в «закрытых» колчанах наконечниками вверх. Аналогичный колчан, но более сильно сужающийся книзу, изображен и на другом рельефе из Каср ал-Хайр ал-Гарби (рис. I–8).

### *Защитное вооружение*

1. Панцирь. Основным защитным вооружением была длинная кольчуга-*дир'* (рис. I–3), хотя появляется, видимо под персидским влиянием, и ламеллярный доспех. На фреске из монастыря Св. Екатерины на Синае изображен солдат в пластинчатом, возможно, кожаном панцире (рис. II–8). Общий византийский стиль изображения, однако, может указывать на то, что здесь изображен в стилизованном виде уже вышедший из употребления римско-византийский пластинчатый доспех, не отражающий реалий времени. Существует изображение и архаичного чешуйчатого панциря (рис. II–1), но не исключено, что здесь мы также имеем дело с данью византийской архаизирующей традиции, под влиянием которой находилось раннемусульманское искусство; возможен также вариант, что это всего лишь сильно стилизованное изображение обычной кольчуги.

2. Щит. Судя по всему, щиты были небольшими, круглой формы, использовались они относительно редко. Интересно изображение лучника-пехотинца, обстреливающего крепость, на фрагменте фрески из Хирбат ал-Мафджар (рис. II-4). В руках лучника составной лук и довольно большой круглый щит. Подобная система держания щита при стрельбе из лука описывается в арабских трактатах по военному делу мамлюкского времени.

3. Шлем. Шлемы, как и панцирь, становятся более распространенным оружием на протяжении омейядского периода, причем появляются и цельные железные шлемы, называвшиеся «байда» (от араб. «яйцо») (рис. I-3; рис. II-8), хотя по-прежнему широко используются и составные сегментарные шлемы (рис. II-3, 4). Поверх шлема или кольчужного капюшона мог надеваться «тюрбан», поэтому на изображениях шлем нередко может быть просто не виден, будучи скрыт головным убором: как уже упоминалось, для арабского мира вообще характерно отсутствие типичного для рыцарской Европы культа воина, и соответственно культа оружия («бряцание оружием» для классического ислама — это не признак аристократизма, как в Западной Европе, а признак дикаря-кочевника из евразийских степей), а потому доспех нередко был скрыт «гражданской» одеждой, что затрудняет его идентификацию в изобразительном искусстве.

Следует также отметить раннее применение арабами камнеметных машин-*манджаник* при осадах городов (они упомянуты уже при осаде Дамаска в 635 г. и Истахра в Персии в 637 г.)<sup>1</sup>, а также достаточно быстрое, воз-

<sup>1</sup> Bosworth C. E. The Armies of the Prophet. P. 202.

можно, уже в середине VII в.<sup>1</sup>, заимствование у Византии «греческого огня», который использовался не только во флоте, но и в сухопутных войсках. В дальнейшем развитие этого эффективного вида оружия в мусульманском мире шло уже самостоятельно, хотя и в тесном взаимодействии с византийской традицией. К сожалению, изображения боевого применения «греческого огня» относятся главным образом к мамлюкской эпохе, когда для этой цели были созданы целые подразделения, одетые в специальные огнезащитные костюмы. Для метания «греческого огня» использовались специальные керамические гранаты, ручные сифоны (см. реконструкцию — рис. XII) и другие приспособления. В целом, система применения «греческого огня» у арабов вполне соответствовала византийской практике — разница была лишь в деталях.

### *Организация и комплектация арабской армии*

В омейядский период складывается система комплектации и организации армии, просуществовавшая на протяжении большей части Аббасидского периода и постепенно сошедшая на нет лишь в эпоху сельджуков (XI в.)

Первоначально основу армии составляло ополчение арабских племен, расселенных, в основном, в специально основанных для этой цели в различных частях Арабского халифата гарнизонных городах-амсар, выросших из военных лагерей. Основными центрами подобного рода были Куфа и Басра в Ираке, Фустат (Старый Каир) в Египте и Кайраван в Тунисе; лишь в Сирии арабы селились в существовавших ранее городах, причем главным центром

<sup>1</sup> Naft (V. Christides), EI2, VII, 885.

омейядов стал Дамаск. Эти арабские воинские контингенты, относительно немногочисленные, выполняли функцию «оккупационной армии». Относительная обособленность завоевателей, в частности, привела к консервации племенных традиций, так как внутри городов-лагерей арабы селились в соответствии со своей родо-племенной принадлежностью. Вражда и даже военные столкновения между отдельными племенами (основное деление проходило по линии «южноарабские» (кахтаниды) — «североарабские» (аднаниты) племена) продолжались на протяжении всего омейядского периода, и центральная власть не смогла ликвидировать этот вид племенного сепаратизма. Лишь при Аббасидах, с утратой воинской функции арабов, противостояние «кахтанидов» и «аднанитов» сошло на нет.

Если в начальный период завоеваний воины-арабы существовали за счет добычи, то со временем этот источник становился все менее надежным и был заменен натуральным и денежным содержанием, распределявшимся централизованно. Источником для этого стала быстро возрожденная на завоеванных территориях налоговая система. Все арабы-воины были внесены в специальные воинские реестры-*диваны* и за воинскую службу получали соответствующую регулярную плату — *'ата'*. Непосредственно в Сирии была введена система военных округов, называвшихся *джунд*, причем позже это слово стало обозначать не только ополчение соответствующего округа, но и армию вообще. Соответствующий *диван ал-джунд*, созданный в омейядское время, продолжал существовать и при Аббасидах, хотя со

<sup>1</sup> Djund (D. Sourdel), EI2, II, 601.

временем стал обслуживать уже неарабские контингенты<sup>1</sup>.

В аббасидское время эта система начинает разрушаться, постепенно заменяясь чисто профессиональной армией, сменившей арабское территориальное войскоополчение. Раньше всего этот переход произошел в центральных районах халифата, дольше всего старая система просуществовала в Сирии. При Хамданидах она, судя по всему, еще существовала, хотя и в модифицированном виде: состав воинских реестров был в значительной мере уже не арабским. С появлением тюрок-сельджуков старая система военных реестров-диванов, судя по всему, сходит на нет: территориальные войска окончательно заменяются профессиональной армией гулямов, в то время как местное городское ополчение перестает быть военно-профессиональным и получать регулярную плату за службу (хотя во время похода и вспомогательные воинские контингенты, и добровольцы, и ополченцы из числа *ахдас* обычно получали определенную плату — разную в каждом конкретном случае и для каждой конкретной категории; более того, в отдельных случаях *ахдас*<sup>1</sup> могли получать определенную плату и в мирное время, но они оставались именно местным *ополчением*, «милицией», а не профессиональной армией).

Кроме «профессиональных воинов», занесенных в диваны, в пограничных районах существовали *гази* —

<sup>1</sup> Арабское «ахдас» дословно обозначает «юноши». Так назывались отряды местной самообороны городов Сирии и ал-Джазиры, игравшие важную роль в «смутный период» X–XII вв., в особенности в Халебе и Дамаске. В Ираке и Иране аналогичные отряды носили название «фитйан» (с тем же изначальным значением «юноши»). См.: Ahdath (Cl. Cahen). EI2. I, 256.

непрофессионалы, специальной платы не получавшие и жившие за счет военной добычи и на средства от частных пожертвований-*вакфов*<sup>1</sup>, а также добровольцы-*мутатав-виа*, набравшиеся для каждой значительной военной кампании и получавшие плату лишь в период соответствующих военных действий.

## 2. Тюрки-гулямы

Хотя в омейядский период основу армии составляли арабы, уже достаточно рано к военной службе начинают привлекаться и вольноотпущенники из числа местного населения — *мавали* (это слово обычно переводится как «клиенты», по аналогии с древнеримской практикой, хотя это и не совсем точно; это были люди, находящиеся под *покровительством* определенного племени или конкретного араба, причем не все они были на самом деле «вольноотпущенниками» — многие из них были изначально свободными людьми, но связавшими свою карьеру с арабами). Они сопровождали «господина» в походе, выполняя различные вспомогательные функции; со временем их роль становится все более значительной, они участвуют и в военных действиях, но главной военной силой по-прежнему остаются арабы. С приходом к власти Аббасидов, опиравшихся на воинские контингенты из Хорасана (возможно, такой всадник из Хорасана изображен на рис. III-2), в большинстве своем персидские, роль арабов как основы армии на протяжении первого века правления Аббасидов сходит на нет. Сначала арабов заменяют «хорасанцы», а затем, с середины IX века,

<sup>1</sup> Пожертвованные богатыми и благочестивыми людьми земли или объекты недвижимости, доход от которых шел на благотворительные цели, в т. ч. и на ведение *джихада*.



главную роль начинает играть профессиональная гвардия тюрок-гулямов. Количество последних в центре Аббасидского халифата было очень значительно и в определенные периоды достигало 20–30 тысяч (некоторые арабские авторы называют цифру в 70 тысяч<sup>1</sup>, однако ее не следует воспринимать буквально).

Нельзя сказать, что арабы полностью исчезли из Аббасидской армии: отдельные арабские контингенты присутствуют и в Багдаде, и даже в Самарре; в качестве вспомогательных войск используются отряды бедуинов прилегающей к Ираку степной полосы. Из их числа вышел целый ряд командиров среднего звена и полководцев. В этом смысле показательна судьба уже упоминавшегося основателя династии Хамданидов Абдаллаха б. Хамдана, происходившего из арабского племени таглиб. Но несмотря на все это, арабы перестают быть «военной нацией» — первенство переходит к тюркским гулямам. Не менее важен и сдвиг в сознании общества — само занятие военным делом все более и более начинает ассоциироваться с тюрками. Характерно сочинение крупнейшего арабского автора IX века ал-Джахиза — «Послание о достоинствах тюрок и всей армии халифата»<sup>2</sup>, в котором подводится своего рода философская база под тюркскую «военную монополию» в Халифате.

Побудительной причиной к использованию гулямов обычно считается стремление создать армию, не имеющую связей с местным населением и лично преданную господину. Вероятно, толчком к созданию гвардии из числа тюрок-невольников послужила гражданская война,

<sup>1</sup> Ghulam (D. Sourdel), EI2, II, 1080.

<sup>2</sup> Risala fi manaqib al-atrak wa 'ammat djund al-Khilafa / Ed. G. Van Vloten // Tria opuscula auctore al-Djahiz. Leiden, 1903.

разразившаяся в 1-й четверти IX в. между двумя претендентами на халифский престол — ал-Мамуном и ал-Амином. Эта война продемонстрировала ненадежность территориальных воинских контингентов, во многом связанных с местными интересами<sup>1</sup>. Тем не менее масштабную закупку военных рабов и создание гвардии гулямов начал лишь наследник ал-Мамуна — ал-Му'тасим (833—842). На практике, правда, первоначальный замысел не вполне оправдался, и со временем Аббасиды стали игрушкой в руках гулямов, вернее — командиров халифской гвардии.

Возраст невольников, приобретаемых для использования их в военных целях, колебался — среди них были и мальчики, и уже достаточно взрослые юноши, причем в более ранний период преобладали юноши, не требовавшие длительного периода обучения. Главным источником таких военных рабов были степи за Аму-Дарьей и Сыр-Дарьей, а также Ферганская долина, Семиречье и Восточный Туркестан. Первоначально бо́льшая часть гулямов оставалась по своему статусу рабами, хотя их командиры были вольноотпущенниками. В более поздний период, после проведения соответствующего обучения, новый мамлюк освобождался и получал личную свободу, переходя, фактически, в разряд вольноотпущенника, и в этом качестве служил у своего господина (эта система получила свое окончательное оформление в Мамлюкском султанате в Египте). Гулямы получали за службу жалованье, а иногда и поместья или право сбора налогов с определенной территории (последнее относится, главным образом, к высшим командирам и офицерам, а не к рядовым гулямам). В X веке, в особенности при Буидах,

<sup>1</sup> Ghulam (D. Sourdel), EI2, II, 1079.

особое значение получила раздача гулямам высшего и среднего звена земель за военную службу — т. н. «икта» — земельное пожалование, отчасти напоминающее европейский бенефиций (в целом ближневосточная система государственного устройства сильно отличалась от европейского феодализма, так что нередко проводимые параллели между западноевропейским феодалом или бенефицием и ближневосточным *икта* не вполне правомерны)<sup>1</sup>.

Переход к использованию тюрок-гулямов как основной военной силы повлек за собой и серьезнейшие изменения в чисто военной области — и в вооружении, и в тактике. На смену пехоте, продолжавшей играть важную роль в омейядской армии, приходит конница. В отличие от арабов-бедуинов, пользовавшихся в первую очередь копьем, основой тактики гулямов являлось использование конных лучников. В военной организации и вооружении отрядов гулямов нашли отражение различные элементы — арабские, персидские и, в особенности, тюркские. Всадник — это в первую очередь лучник, в совершенстве владеющий искусством стрельбы. Ал-Джахиз с восхищением говорит о скорости, с которой могут стрелять тюрки: пока араб-бедуин выпустит одну стрелу, тюрк успеваает выпустить десять. В данном пассаже, разумеется, речь идет о стрельбе со стоящей лошади или в спешенном состоянии, а не на скаку.

Однако главным отличием тактики гулямов была стрельба с галопа, чего не умели ни арабы, ни воины подавляющего большинства оседлых государств. Это искусство непосредственно связано с тюркской традицией,

<sup>1</sup> Подробнее см.: Cahen Cl. L'évolution de l'iqta' // Annales: Economies. Sociétés. Civilisations. Vol. 8. 1953. P. 25-52; Ikta (Cl. Cahen), EI2, III, 1088-1091.

но в полной мере из нее не вытекает, так как тренировки в стрельбе из лука проходили на специально построенных ипподромах и существенно отличались от традиционной тюркской практики (как тренировались гулямы, можно понять, анализируя конструкцию сохранившихся ипподромов, наиболее важным из которых является ипподром в Самарре)<sup>1</sup>.

Однако тюрки-гулямы были известны не только как конные лучники, но и как наиболее эффективная тяжелая конница эпохи. Кроме лука, они были вооружены еще, по крайней мере, мечом; большинство имело защитное вооружение.

По материалам иконографии и немногочисленным сохранившимся предметам вооружения можно дать общую характеристику военного снаряжения гулямов.

### *Вооружение*

#### *Наступательное вооружение*

Главной формой меча продолжает оставаться прямой меч средней длины, аналогичный омейядскому, правда, гарда и навершие становятся более четко выраженными. Подвешивается такой меч, однако, уже только к наборному поясу — в соответствии с тюрко-иранской традицией (рис. III-2, 4-6; IV-1, 7, 21, 23), причем к этому же поясу крепятся и наборные ремни-подвески. Лучше всего такой всаднический наборный пояс с мечом и «подвесками» виден на рис. IV-1. Хорошо сохранившиеся металлические части поясного набора IX-X вв. (большая часть сделана из серебряного листа и позолочена, не-

<sup>1</sup> См. аэрофотосъемку ипподрома: *Herzfeld E. Geschichte der Stadt Samarra. Hamburg, 1948. Pl. XXIV.*

сколько деталей — из бронзы) представлены в опубликованной Дэвидом Александром коллекции иранского миллионера Насера Халили, собравшего значительную коллекцию средневековых мусульманских рукописей и предметов искусства и вооружения<sup>1</sup>.

Прямые мечи представлены в оружейной коллекции дворца Топкапи в Стамбуле (рис. VII-1, 3-6). Хотя непосредственная атрибуция этих мечей сомнительна (их принадлежность Мухаммаду и первым халифам и полководцам ислама легендарна), однако их принадлежность к Аббасидскому периоду в широком смысле сомнений не вызывает. Фрагмент меча шириной 6 см, найденный в Нишапуре (меч датируется широко — VIII-X вв.), сходен с целым рядом мечей из Топкапи. Изобразительное искусство также дает нам многочисленные примеры прямых мечей разнообразной формы. Как правило, они средней ширины и длины, с закругленным или заостренным концом (рис. III-4-6; IV-2, 3, 4, 7, 11, 20-22, 25). Реже встречаются короткие мечи, сужающиеся от рукояти к концу (рис. IV-6, 16; возможно, рис. IV-15). Следует также отметить специфическую форму меча, расширяющегося к концу (рис. IV-4; и, видимо, рис. IV-23), являющуюся продолжением сасанидской традиции (см. аналогичный познесасанидский меч из раскопок в Омане). Прямые мечи продолжали широко использоваться на Ближнем Востоке на протяжении всего домонгольского периода (см. например, рис. V-5, 6), когда им на смену в качестве основного оружия пришла монгольская сабля.

<sup>1</sup> Alexander D. The Arts of War. Arms and Armour of the 7th to 19th centuries. (The Nasser D. Khalili Collection of Islamic Art. Vol. XXI). London, 1992. Pl. 2.

Наряду с прямым мечом в этот период используется и протосабля — прямой однолезвийный палаш с рукояткой, закрепленной под углом к лезвию для увеличения силы удара и создания «режущего» эффекта<sup>1</sup> (рис. III-2, 9), что отражает влияние среднеазиатских соседей-кочевников. Затем, видимо, уже в X веке, также под тюркским влиянием, появляется и ранняя кочевническая сабля — длинная, тяжелая, лишь слегка искривленная. Лучше всего подобная сабля видна на рис. IV-1. В точности такая же сабля была найдена при раскопках в Нишапуре (датировка находки — IX-X вв., но более поздняя граница более реалистична); к этому же типу относится и «сабля Пророка» из уже упоминавшейся коллекции дворца Топкапи в Стамбуле (рис. VII-2).

Кроме мечей, важным оружием ближнего боя были палица, боевой молоток и боевой топор. Вероятно, наиболее стандартной «боевой» модификацией была палица с круглым наконечником (рис. III-3, 7), реальные образцы которых сохранились от более поздней эпохи (например, чугунный наконечник палицы XI-XIII вв. из Ирана<sup>2</sup>). Наряду с ними в Иране и Средней Азии были популярны зооморфные наворачия (рис. III-12). Судя по тому, что дошедшие до нас образцы XII-XIII вв. сделаны

<sup>1</sup> Так называемый удар с «оттяжкой»: в момент нанесения удара воин слегка тянул клинок на себя, и за счет угла между рукоятью и клинком (а в случае «настоящей» сабли еще и кривизны лезвия) возникало продолжительное режущее движение (сверху вниз и к себе). О происхождении и развитии сабли см.: *Плотников Ю. А. Эволюция клинкового оружия Северной Азии 1 тыс. н. э. // Проблемы военной истории народов Востока. Вып. 2. Л., 1990. С. 133-140.*

<sup>2</sup> *Nicolle D. C. The Arms and Armour of the Crusading Era. Vol. II. Fig. 317.*

из бронзы, подобные наворачия являлись, главным образом, парадным оружием и служили символом власти или ранга, равно как и обильно украшенные вытянутые палицы и «боевые молотки» (рис. III-9). Наряду с ними употреблялся и боевой топор небольшого или среднего размера (рис. III-5); реальные образцы также известны лишь от более позднего периода — например, покрытый серебром парадный боевой топор из Сирии, XII-XIII вв.

Несколько сложнее вопрос с использованием в армии Аббасидов копья. Изображения этого периода, в принципе, немногочисленные, не дают нам всадников-копейщиков, представленных для рассматриваемого региона лишь в искусстве последующего периода (XII — начало XIII вв. — см. рис. IV-24; рис. V-7). Изображения конных копейщиков есть, однако, для соседнего региона (Мавераннахр или Семиречье — см. рис. III-8, 11, 12), откуда происходили и войска «хорасанцев», и тюркигулямы, попадавшие в аббасидскую армию, т. е. данная традиция была известна в Багдаде. Так что, вероятно, копье все же использовалось, но не слишком широко: основным оружием ближнего боя оставался меч. Это объясняется тем, что копье мешало использованию лука, а в ближнем бою еще и использованию щита, поскольку в ближневосточной традиции копье держалось двумя руками, а не подмышкой, как в Западной Европе.

Главным оружием дистанционного боя был традиционный кочевнический лук (рис. III-1, 2, 13, 19, 15, 16; натянутый лук в налучье — рис. III-7, 12). Вероятно, продолжает употребляться характерный уже для позднего неомейядского времени колчан «открытого типа», где стрелы располагались оперением вверх (рис. I-8, II-7, III-2), хотя для X века изображений не сохранилось. Кочевнические большие колчаны «закрытого типа» со

стрелами наконечниками вверх, судя по всему, в центральных землях Аббасидского халифата не употреблялись и встречались лишь на степном пограничье (их широкое распространение на Ближнем Востоке связано с приходом монголов в XIII веке).

### *Защитное вооружение*

По-прежнему сохраняет свое значение кольчуга, причем используется не только полноценная длинная кольчуга с длинными рукавами (рис. IV-2, 4, 6, 16; V-16), но и короткая — до пояса — с рукавами до локтя (рис. IV-9, 23), и даже «безрукавка» (рис. IV-12). Судя по всему, «укороченный» вариант использовался, главным образом, в пехоте, что хорошо видно по материалам более позднего времени (рис. V-1, 2, 6). С другой стороны, все большую роль начинает играть традиционный кочевнический ламеллярный панцирь как существенно более эффективная защита против стрел по сравнению с кольчугой. Традиционная кольчуга (с длинными рукавами) могла дополняться коротким ламеллярным панцирем-«безрукавкой» (рис. IV-3, 13, возможно, IV-16), что получило широкое распространение в более поздний период (см., например, рис. V-6). Несколько позже получает распространение и специфический восточный доспех — *казаганд*, представляющий из себя кольчугу со стеганой подкладкой и покрытую тканью.

Шлем также являлся обязательным элементом вооружения тяжелой конницы. Использовались как сегментарные (рис. III-1, IV-3), так и цельные шлемы, состоявшие из одной или двух-трех частей (рис. III-1). Условность сохранившихся изображений не позволяет



говорить об их конструкции более подробно. Что касается реальных шлемов, то самые ранние из них относятся, в основном, к мамлюкскому времени (конец XIII—XIV вв., см., например, шлем султана ан-Насира). Находки более раннего времени единичны, куполообразной формы, в то время как изобразительное искусство наряду с подобными шлемами (рис. IV-2, 4, 16, 23) дает нам изображения более высоких конических и им подобных шлемов (рис. IV-1, 3, 10, 17, 18). Несомненно существование и специфических «рогатых» шлемов (рис. IV-12, 17), сходных с известными для предшествующей эпохи по изображениям на сасанидских и среднеазиатских серебряных блюдах.

Кроме того, конницей использовались и небольшие круглые щиты (рис. III-5; IV-22; IV-15, 17 — спешенные всадники — судя по типичным кавалерийским сапогам); часть которых, в соответствии с центральноазиатской традицией, изготавливалась из тростника, переплетенного жгутами из шелковых нитей<sup>1</sup>. О применении щитов всадниками говорит и существование специфической формы доспеха, не защищающего левую руку (рис. IV-6; возможно, IV-3). Судя по всему, щит изготавливался из деревянных плашек, обшитых кожей; для усиления в центре мог помещаться металлический умбон.

### 3. Дейлемитская пехота

Кроме конницы гулямов в аббасидской армии IX—X вв. продолжала существовать и пехота, однако параллельно с общим упадком роли арабов в армии и ростом

<sup>1</sup> Nicolle D. C. An Introduction to Arms and Warfare in Classical Islam. P. 169.

роли гулямов роль пехоты падает. С середины IX века, когда основную часть армии стали составлять конные турки-гулямы, пехота остается главным образом в пограничных с Византией районах и в составе гарнизонов городов и крепостей, а также в качестве вспомогательных войск (лагерные работы, осадные работы и т. д.).

Тем не менее в горной местности на Кавказе, и особенно в горах на южном побережье Каспия, местные условия ограничивали возможность использования конницы, что привело к сохранению значительных пехотных контингентов в Закавказье (см. рис. V-12-15) и Курдистане, а также в мелких прикаспийских родовых княжествах в областях Дейлем и Гилян<sup>1</sup>.

В период арабских завоеваний Дейлем, несмотря на многочисленные походы, не был завоеван и оставался источником повышенной опасности для соседних регионов. В дальнейшем историческое развитие Южного Прикаспия шло по двум направлениям. С одной стороны, местные дейлемитские правители начинают экспансию на сопредельные области — Азербайджан и Западный Иран, где создают свои династии, самой известной из

<sup>1</sup> В широком смысле Гилян — это область в Северном Иране, на южном побережье Каспия, которая делится на две принципиально отличные друг от друга части: болотистую, но плодородную Прикаспийскую низменность и прилегающую к ней с юга, в основном бесплодную, горную область в горах Эльбруса (горы, образующие северную окраину Иранского нагорья, протяженностью ок. 900 км). Горная часть в Средние века называлась Дейлемом, а низменная — Гиляном в узком смысле. Несмотря на вражду между «гилянцами» и «дейлемитами», исторические судьбы двух областей были тесно связаны, и за пределами южного Прикаспия «дейлемитами» могли называть и жителей собственно Гиляна.

которых были Буиды. С другой стороны, распад родового строя и возникновение раннегосударственных образований повлекли за собой уход из Дейлема большого числа мужчин-воинов, обычно в составе отдельных отрядов со своими предводителями.

Дейлемиты появляются на центральных землях халифата уже в IX в., но значительные воинские контингенты, состоящие из дейлемитской пехоты, начинают играть важную роль в военном деле различных областей халифата лишь в следующем столетии. Процесс проникновения дейлемитов на территорию Аббасидского халифата аналогичен движению викингов Северной Европы того же времени, сочетавший в себе как «частную» инициативу отдельных родов и предводителей-авантюристов, так и «централизованные» походы, организованные формирующейся государственной властью. В обоих случаях это привело как к образованию новых специфических государств, так и к появлению большого числа независимых отрядов наемников-пехотинцев — причем не только в соседних, но и в весьма удаленных регионах. Так, даже во второй половине XI в. в Каире существовала дейлемитская гвардия из 300 человек, охранявшая фатимидских халифов<sup>1</sup> (ср. со знаменитой варяжской гвардией византийских императоров), однако дейлемиты были и в регулярной армии

<sup>1</sup> Персидский путешественник Насир-и Хусрау рассказывает о 300 дейлемитах-телохранителях фатимидского халифа ал-Мустансира, вооруженных щитом, двумя дротиками и боевым топором, которые участвовали в торжественной процессии по случаю празднования Нового года (*Насир-и Хосров. Сафарнамэ: Книга путешествия* / Пер. и вступ. ст. Е. Э. Бертельса. М.: Л., 1933. С. 116–117). Кроме того, перечисляя кварталы Каира, он называет среди них и «квартал дейлемитов» («харат ад-дайалима») (Там же. С. 119).

Фатимидов<sup>1</sup>. На востоке мусульманского мира дейлемиты служили в армии Газневидов (начало XI в.), как в гвардии (элитное подразделение из 50–60 дейлемитов принимало участие в придворных церемониях)<sup>2</sup>, так и в полевой армии, причем в походе они передвигались на верблюдах, спешиваясь для ведения боя<sup>3</sup>. Даже знаменитый сельджукский вазир Низам ал-Мулк в своей книге об искусстве управления государством «Сиясат-намэ» советует использовать в качестве султанской дворцовой стражи 100 дейлемитов и 100 «хорасанцев»; кроме того, он рекомендует включать в армию довольно значительные контингенты дейлемитских пехотинцев<sup>4</sup>.

В конце IX века дейлемиты уже занимают важное место в дворцовой охране Аббасидских халифов. Хилал ас-Саби' в «Китаб ал-вузара'» упоминает в списке административных расходов при халифе ал-Му'тадиде (279–289/892–902) воинов из Дейлема и Табаристана, входивших в одно из основных подразделений дворцовой гвардии — *асхаб ал-масафф* (стражники, стоявшие вдоль стен зала для аудиенций в халифском дворце)<sup>5</sup>. В собственно аббасидской армии, однако, дейлемиты иг-

<sup>1</sup> Так, например, в 998 г. в битве с византийцами при Афамии (Апамея) отряд дейлемитов находился в центре боевых порядков Фатимидов (*Canard M. Les sources arabes de l'histoire byzantine aux confins X<sup>e</sup> et XI<sup>e</sup> siècles. // Revue des études byzantines. Т. XIX. 1961. P. 299.*

<sup>2</sup> *Bosworth C. E. Military organisation. P. 1 58.*

<sup>3</sup> *Nicolle D. C. An Introduction to Arms and Warfare in Classical Islam. P. 169.*

<sup>4</sup> Daylam (V. Minorsky), EI2, II, 193; *Bosworth C. E. Military organisation. P. 159.*

<sup>5</sup> Хилал ас-Саби'. *Китаб ал-вузара'*. С. 15. Цит. по: *Bosworth C. E. Military organisation. P. 148.*

рали второстепенную роль. В начале X в., в период растущего сепаратизма восточных провинций халифата, отряды дейлемитов во главе со своими предводителями приняли активное участие в борьбе за власть между правителями различных иранских областей. К середине X в., после прихода к власти в Багдаде династии Буидов, основанной одним из таких предводителей дейлемитских наемников, значение дейлемитского элемента в центре халифата резко возросло.

Тем не менее говорить о полном господстве дейлемитов даже в государстве Буидов Ирака и Ирана нельзя, так как там очень быстро начался неизбежный процесс размежевания между правящей дейлемитской элитой, стремящейся к абсолютной власти в соответствии с традицией, воспринятой в завоеванных странах, и рядовыми воинами-дейлемитами, сохранившими в большинстве своем традиционное общинное сознание. Простые дейлемиты по-прежнему считали буидского правителя-эмира «первым среди равных», а вовсе не самодержавным господином. Именно это, а не только военная необходимость, заставило Буидов создать конницу из тюрок-гулямов по образцу аббасидской — в противовес трудно контролируемой дейлемитской вольнице. Разумеется, это было воспринято «в штыхы» рядовыми дейлемитами, и вся история векового правления династии Буидов связана с непрерывной борьбой двух фракций, на которых держался режим: дейлемитской пехоты и конницы тюркских гулямов. Лишь в период максимального могущества эмиры держали под контролем обе эти силы, затем начинается период балансирования между ними. В конечном итоге внутренние усобицы привели к ослаблению династии и к ее окончательному падению под ударами пришедших с Востока тюрок-сельджуков, захвативших в 1055 г. Багдад.

## Вооружение и тактика

Дейлемиты с древности были известны как воинственный народ. Так, Прокопий Кесарийский в «Истории Персидской войны» (*De bello Persico*) сообщает о дейлемитских наемниках в персидской армии, вооруженных тремя дротиками-аконтия (*'акόντιον*, т. е. *жупин*<sup>1</sup>), мечом и щитом<sup>2</sup>. Агафий из Мирины в «Историях» подробно описывает вооружение и тактику свободолюбивых и воинственных «дилимитов», во 2-й половине VI века принимавших участие в военных действиях против Византии на Кавказе<sup>3</sup>. Кроме копий он упоминает меч, вешавшийся через плечо, щиты (большие и маленькие) и небольшой нож, прикреплявшийся к левой руке; в отличие от самих персов луками и пращами дейлемиты не пользовались. Агафий затрудняется отнести дейлемитов к какому-то определенному виду пехоты — легкой или тяжелой (в соответствии с принятой в Византии классификацией), поскольку они — в зависимости от конкретной обстановки — могли как вступать в рукопашный бой, подобно тяжелой пехоте, так и метать дротики на расстоянии, подобно легким пехотинцам. Автор особенно подчеркивает их способность атаковать вражескую «фалангу» и прорывать сомкнутый строй противника за счет мощи своего удара. Агафий также отмечает легкость, с которой

<sup>1</sup> Слово *жупин* древнего происхождения и в различных формах встречается в целом ряде языков Восточного Средиземноморья, но его этимология и происхождение не вполне ясны (см. подробнее: *Bosworth C. E. Military organisation*. P. 149–150).

<sup>2</sup> Daylam (V. Minorsky), EI2, II, 190; *Bosworth C. E. Military organisation*. P. 147.

<sup>3</sup> See: Agathias, III, 17. Цит. по: Daylam (V. Minorsky), EI2, II, 190.

дейлемиты перестраивают свои ряды в зависимости от ситуации, а также умение легко взбегать даже на крутые холмы и занимать господствующие высоты. Высокий воинский дух и универсальность в ведении боевых действий сделали их незаменимым элементом персидских армий (качество собственно сасанидской пехоты было низким). Во время знаменитого похода для завоевания Йемена (ок. 570 г.), организованного Хосровом I Ануширваном, в сасанидское войско было включено 800 дейлемитов во главе со старейшиной<sup>1</sup>. В целом, дейлемиты успешно взаимодействовали с сасанидской конницей; подобное взаимодействие было характерной чертой дейлемитской пехоты и в последующие столетия.

К концу IX–X в. вооружение и тактика дейлемитов мало изменились по сравнению с VI веком, когда их описывали Прокопий Кесарийский и Агафий. Основным оружием дейлемитов остаются короткие, чуть более 1,5 м, копья-жупины с дополнительным наконечником-штоком на противоположном конце<sup>2</sup>. Обычно их было два (или три) — один метался, а другой использовался как копье, но тоже при необходимости мог метаться. Поскольку *жупины* можно было метать, их часто не совсем правильно именуют дротиками, но в отличие от дротиков их можно было использовать и в качестве колющего оружия — как обычные копья. С другой стороны, источники четко отличают их от более длинных копий-*румх*, которыми пользовалась арабская конница.

<sup>1</sup> Daylam (V. Minorsky), EI2, II, 190.

<sup>2</sup> Возможно, подобный шток представлен в находке на месте крушения фатимидского судна около берегов Малой Азии (ок. 1025 г.) — рис. IX-11. В таком случае какие-то из наконечников легких копий и/или дротиков могут принадлежать дейлемитским жупинам (рис. IX-4-10).

Кроме того, в качестве оружия ближнего боя использовались боевые топоры и мечи. Так, Насир-и Хусрау сообщает о том, что дейлемитская гвардия Фатимидов в середине XI в. была вооружена копьями и боевыми топорами<sup>1</sup>. Мечи были, вероятно, лишь у наиболее обеспеченных воинов, но по мере проникновения дейлемитов в центральные области Халифата их число должно было возрастать. Есть упоминания и о дейлемитских лучниках, однако, судя по всему, лук играл лишь второстепенную роль. Кроме лука использовался и *навак* — специфический тип легкого арбалета, стрелявшего небольшими стрелами из трубки<sup>2</sup>. Кроме того, упоминается использование дейлемитами особых зажигательных дротиков с горючей смесью, сделанной на базе нефти<sup>3</sup>.

Основным защитным вооружением, столь же типичным для дейлемитов как и *жупины*, были большие ярко раскрашенные овальные щиты, с умбоном в центре, надежно защищавшие воина как во время атаки, так и в обороне, когда из них выстраивалась защитная «стена». Арабские источники также отмечают участие в бою специальных юношей-щитоносцев, сопровождавших на поле боя воинов-дейлемитов<sup>4</sup>. Доспехи (вероятно, главным образом кольчуга) и шлемы были, во всяком случае на первых порах, редкостью.

Изображения дейлемитов в изобразительном искусстве немногочисленны, и их атрибуция не вполне однозначна. На монете Йазида б. ал-Мухаллаба (рис. IV-10) начала VIII в. из Джурджана (соседний регион к востоку от Дейлема), вероятно, изображен *жупин*, имеющий на-

<sup>1</sup> *Насир-и Хосров*. Сафар-намэ. С. 116-117.

<sup>2</sup> *Bosworth C. E. Military organisation*. P. 150.

<sup>3</sup> *Daylam (V. Minorsky)*, EI2, II, 193.

<sup>4</sup> *Ibid.*, 193.



конечники на обоих концах древка. Воин-дейлемит с большим овальным щитом и двумя *жупинами* изображен на рис. IV-14. Воин с большим круглым щитом и двумя копьями на рис. 26-9, возможно, тоже дейлемит из числа наемников, воевавших на Западе мусульманского мира — в Египте, Северной Африке или Сицилии. Воин с маленьким круглым щитом и боевым топором на рис. IV-5 также может быть дейлемитом (хотя это мог быть и спешенный тюрк: детали видны плохо, к тому же изображения на керамике весьма условны в принципе).

Внешний вид, вооружение и обычаи дейлемитов производили на образованных арабов сильное впечатление. Существует известный анекдот, рассказанный Танухи, о том, как оказавшийся в стесненных обстоятельствах юноша из ал-Ахваза решил вступить в армию в качестве пехотинца-дейлемита, для чего выучил дейлемитский язык и стал вести себя так, как это обычно делали горцы-дейлемиты: — отрастил длинные волосы, стал есть огромное количество чеснока и приобрел соответствующее воинское снаряжение. В конечном итоге он вступил в армию под видом дейлемита, причем обман был раскрыт лишь несколько лет спустя<sup>1</sup>.

В X — начале XI в. дейлемиты считались наиболее сильной профессиональной пехотой, так же как тюрки считались лучшей конницей. Более того, дейлемиты были более выносливыми и неприхотливыми, чем тюрки-гулямы. Так, например, во время войны между Буидами и Саманидами дейлемиты Рукн ад-Даулы стойко выдержали все трудности (жара, нехватка пищи, дожди и холод зимой) военной кампании 340/951-952 гг. в Джибале

<sup>1</sup> Танухи. Нишвар ал-мухадара. Р. 89, тр. Р. 95-6. Цит. по: Bosworth С. Е. Military organisation, p. 163.

и в районе Рея, в то время как тюрки саманидской армии утратили боевой дух и стали роптать<sup>1</sup>.

Стойкость дейлемитов в бою также не раз отмечалась источниками. Так, например, в битве с русами (т. е. викингами) около Бердаа<sup>2</sup> в 332/943–944 г. отряд из 300 дейлемитов, в отличие от курдов и других войск губернатора Мусафиридов, а также добровольцев, не бежал с поля боя, а стоял до последнего и был почти полностью уничтожен<sup>3</sup>. В 953 г., во время похода в византийскую Малую Азию, Сайф ад-Даула попытался вернуться на свою территорию через горный проход Дарб ал-Маузар (к югу/юго-западу от Малатии), который оказался занят войсками Константина Фоки. Сайф ад-Даула послал отряд своих дейлемитов, чтобы освободить ущелье. В жестокой и кровопролитной схватке с византийской пехотой, состоявшей, главным образом, из армянских воинов, большая часть дейлемитов погибла. Сайф ад-Даула был вынужден отступить и в конце концов вернулся в Сирию через другой перевал<sup>4</sup>.

Традиционной тактикой дейлемитов было наступление на противника в сомкнутом строю (*масафф*), укрывшись за «стеной» из щитов, из-за которых перед заключительным этапом атаки металась *жупины*, а затем дейлемиты обрушивались на противника с оставшимися *жупинами*, использовавшимися в качестве копий, и боевыми топорами<sup>5</sup> или мечами. При необходимости отра-

<sup>1</sup> Bosworth C. E. Military organisation. P. 150.

<sup>2</sup> Город на р. Куре в Азербайджане, столица провинции Арран.

<sup>3</sup> Miskawaih. The eclipse of the Abbasid Caliphate. II, 62, tr. V, 68.

<sup>4</sup> Canard M. Hamdanides, I. P. 775.

<sup>5</sup> Bosworth C. E. Military organisation. P. 151.

жения атаки превосходящего противника или в окружении дейлемиты сдвигали щиты вплотную и держали оборону за этой импровизированной стеной.

В условиях ведения боя в горной или пересеченной местности у дейлемитов было очевидное преимущество над конницей, однако в целом, в условиях равнинной местности, дейлемитской пехоте было сложно противостоять тяжелой коннице. Это было быстро понято командирами дейлемитов, которые начинают включать в свой состав отряды конных тюрок-гулямов<sup>1</sup>. Так, например, в 936 г. Ахмад б. Буйа (будущий Му'изз ад-Даула) был послан старшим братом Али на завоевание Омана с отрядом в 1500 пехотинцев-дейлемитов и 500 всадников-гулямов. В дальнейшем роль конницы в буидской армии все более возрастает, и эти два элемента успешно дополняют друг друга на поле боя.

Внутренние противоречия между тюрками и дейлемитами носили не военный, а политический характер, и были вызваны тем, что буидские эмиры, в ущерб своим сородичам-дейлемитам, стали отдавать предпочтение гулямам, лично преданным своему повелителю. Характерно, что, несмотря на существовавшие тюркско-дейлемитские противоречия, дейлемиты вовсе не стремились избавиться от конницы гулямов, прекрасно понимая ее ключевую роль на поле боя. Так, например, в 974 г. во время борьбы 'Изз ад-Даула с мятежными тюрками-гулямами его дейлемитские командиры, наоборот, советовали ему не вступать в конфликт с тюрками,

<sup>1</sup> *Ибн ал-Асир*. Ал-Камил фи-т-та'рих (Ibn-el-Athiri chronicon quod perfectissimum inscribitur / Ed. Carl J. Tornberg, 14 vols. (Lugduni Batavorum, Uppsala, 1851-1853, and Leyden, 1862-1876)). Vol. VIII, 226; *Miskawaih*. The eclipse of the Abbasid Caliphate. I, 304, 353, tr. IV, 344, 397.

так как во время боя им была необходима защита со стороны тюркских лучников и конницы<sup>1</sup>. В конечном итоге максимальный эффект достигался при совместных действиях тяжелой конницы тюрок-гулямов и дейлемитской пехоты. В целях повышения мобильности армии, для доставки пехотинцев-дейлемитов к полю боя, как и в случае с раннеарабскими армиями, применялись верховые животные — верблюды и мулы<sup>2</sup>.

Следует также отметить, что дейлемиты использовались не только в полевых армиях и как гвардейцы-телохранители, но и для гарнизонной службы, составляя костяк гарнизонов крепостей. Так, например, в 962 г., во время кратковременной оккупации Халеба Никифором Фокой, цитадель города оборонял небольшой гарнизон из дейлемитов, сумевших отразить все атаки византийских войск<sup>3</sup>.

#### ***IV. Армия Хамданидов***

При рассмотрении состава, вооружения и тактики хамданидской армии основная сложность состоит в том, что прямой информации о ней сохранилось еще меньше, чем об армиях соседних государств. Для Сирии и ал-Джазиры практически отсутствует изобразительный материал хамданидской эпохи (имеющиеся изображения воинов относятся к более позднему — уже сельджукскому — периоду). Поэтому особенно важное значение приобретает сопоставление с материалами соседних регионов, а также предшествующей и последующей эпохи.

<sup>1</sup> *Bosworth C. E. Military organisation, p.156.*

<sup>2</sup> *Ibid. P. 151; Bosworth C. E. Ghaznevid military organization. P. 59.*

<sup>3</sup> *Canard M. Hamdanides, I. P. 814.*

С другой стороны, едва ли не важнейшим источником по истории хамданидского военного дела оказываются византийские военные трактаты конца IX—X в., описывающие — хотя и кратко и со специфических позиций — своих противников в Северной Сирии.

### 1. Состав армии

Византийские источники упоминают различные воинские контингенты, входившие в состав хамданидской армии. Так, анонимный византийский автор, повествующий о кампании 962 г., сообщает, что большая армия, собранная Сайф ад-Даулой для защиты столицы эмирата — Халеба, состояла из арабов-бедуинов, дейлемитов, курдов, а также войск, набранных в окружающих областях<sup>1</sup> (т. е. городское ополчение-*ахдас* Халеба, добровольцы-*мутатавви* и региональное ополчение). В эпосе о Дигенисе Акрите войско арабского эмира, направляющегося в поход на византийскую территорию, включает в себя турок, дейлемитов, бедуинов и 1000 гулямов — гвардейцев эмира<sup>2</sup>. Таким образом, здесь упомянуты все основные составляющие хамданидской армии.

Тюркские гулямы, дейлемиты и добровольцы-*мутатавви* были типичны для всех армий Ближнего Востока интересующего нас периода. В меньшей степени это относится к бедуинам и курдам; *ахдас* были главным образом сирийским явлением. Кроме того, в отличие от

<sup>1</sup> *McGeer E. Sowing the Dragon's Teeth. II. P. 233.*

<sup>2</sup> *Ibid.* Правда, упоминание просто турок (не гулямов!) является анахронизмом: к моменту фиксации эпоса турки-кочевники, пришедшие в Малую Азию во второй половине XI в., становятся основным противником византийцев; в X в. их функцию выполняли, главным образом, арабы и курды.

всех прочих армий Ближнего Востока этого времени у Хамданидов Халеба важную роль играли войска *ас-Сукура* — пограничной области на границе с Византией, унаследованной Сайф ад-Даулой от эпохи единого Аббасидского халифата, когда эта провинция обеспечивала защиту мусульманских владений от Византии.

Рассмотрим составные части хамданидской армии более подробно.

### *Легкая конница арабов-бедуинов*

Аналогично Буидам, основу власти Хамданидов в начальный период правления составляли их сородичи, в данном случае — арабы-бедуины из племени таглиб, к которому относился род Хамданидов. Несомненно, что основатель династии Абдаллах б. Хамдан находился на службе у Аббасидов вместе со своим арабским отрядом, который затем привел с собой в Мосул, когда стал его губернатором. Во время борьбы за власть в Багдаде он также опирался на бедуинское ополчение таглибитов и других арабских племен пограничной с Ираком полосы степей. Впрочем, свободолюбивые и недисциплинированные бедуины были хотя и ценным, но малонадежным и непредсказуемым союзником. Как уже упоминалось, Хамданиды не раз сталкивались с мятежами бедуинских и полуоседлых племен Северной Сирии и ал-Джазир.

Вооружение и тактика бедуинской конницы, в основном, продолжают рассмотренную выше арабскую традицию, с ограниченным использованием лука, определяющей ролью копья, дополняемого мечом. Копье было средней длины (примерно 2,5 м) и держалось либо двумя руками наперевес (см. рис. IV-24), либо одной рукой, как правило, чуть приподнятой над головой для нанесения

удара сверху (см. рис. I-11; V-7; VI-1, 2, 3с), и могло при необходимости метаться как дротик. Основным защитным вооружением остается полная кольчуга-дир' и шлем.

Бедуины, принимавшие участие в походах Сайф ад-Даулы, выполняли функцию вспомогательных войск и использовались для ведения разведки, завязывания боя и изматывания войска противника в мелких стычках-наскоках. Не случайно Никифор Фока в своем трактате указывает на специфическую тактику бедуинов: во время боя они кружат вокруг византийского пехотного каре, неожиданно атакуют и тут же скрываются благодаря скорости своих коней (II, 9)<sup>1</sup>, т. е. используют традиционную арабскую тактику *ал-карр ва-л-фарр*. Никифор рекомендует не выводить конницу из-под защиты пехоты для отражения подобных атак. Более того, он строго запрещает преследование бедуинов, поскольку они, с одной стороны, обладают более быстрыми лошадьми и более легким вооружением, чем византийская конница, а с другой — легко могут в любой момент развернуться и контратаковать преследователей, оторвавшихся от основных сил. Именно для отражения возможной атаки непредсказуемых арабов Никифор рекомендует держать большой конный резерв. С другой стороны, автор трактата заботится и о безопасности обоза, учитывая особую склонность бедуинов к грабежу лагеря противника (нужно учитывать, что бедуины, в отличие от профессиональной армии, не получали постоянного жалованья, а потому были особенно заинтересованы в военной добыче, кото-

<sup>1</sup> Здесь и далее при ссылках на «Стратегику» Никифора Фоки будет даваться только номер главы (римскими цифрами) и номер параграфа (арабскими цифрами).

рая была им просто жизненно необходима). В связи с этим конный резерв, прикрывающий обоз, мог присоединяться к атакующим лишь при условии отсутствия угрожающих обозу бедуинов (IV, 17).

Наиболее эффективным способом борьбы против подобной легкой конницы Никифор называет применение лучников, стрелами отгонявших бедуинов (IV, 17), которые очень берегли своих лошадей. Подобную же рекомендацию дает и Лев VI (Tact., XVIII, 130; 135–136); этот же прием активно использовали в следующем веке крестоносцы.

### *Тяжелая конница*

Второй составной частью хамданидской армии, достаточно быстро ставшей ее главной ударной силой и опорой режима, была личная гвардия правителя, основу которой составляла тяжелая конница. В этом смысле Хамданиды не были исключением и, как и в остальных государствах, образовавшихся на территории халифата, следовали примеру Аббасидов. Однако было и существенное различие: в гвардию Хамданидов входили не только тюрки-гулямы, но и профессиональные конные воины из числа свободных людей — арабов и курдов, которые играли существенно большую роль, чем в армиях других правителей Ближнего Востока этого времени. Последнее было обусловлено, с одной стороны, относительной сложностью приобретения большого количества тюркских рабов в отдаленных от их источника регионах (гулямы поступали в мусульманский мир, главным образом, из Мавераннахра и Ферганы) и их высокой стоимостью, а с другой — тем, что изначально опорой династии Хамданидов были арабы-таглибиты из их родного племени.



Судя по всему, некоторые из них остались на постоянной службе у хамданидских эмиров и со временем превратились в профессиональных воинов, получающих постоянную плату за службу и обеспеченных хорошим вооружением. И хотя со временем их начинают вытеснять турки-гулямы, выступающие в качестве телохранителей эмира и нередко занимающие важные посты в военной иерархии, а также лично свободные наемники из других арабских племен и из числа курдов, тем не менее и в гвардии Сайф ад-Даулы оставалось значительное количество арабских воинов из рода Хамданидов.

Гулямы и гвардия в целом были преданы своему господину и более надежны, чем свободолюбивые и анархически настроенные бедуины. Профессиональная армия подобного рода позволяла не только обеспечивать контроль над территорией, но и самостоятельно вести значительную часть военных кампаний небольшого и среднего масштаба, привлекая трудноуправляемые контингенты бедуинов лишь для больших походов. Так, использование тюркских гулямов и наемников-дейлемитов позволило основателю династии Насир ад-Дауле (929–967) избежать зависимости от бедуинского ополчения и вести военные действия даже в зимнее время, когда арабы-бедуины имели право не участвовать в походах<sup>1</sup>.

С другой стороны, тяжелая конница гулямов к этому времени уже давно зарекомендовала себя как наиболее эффективная военная сила эпохи, что делало ее применение обязательным для любого правителя. Кроме того, в таких относительно небольших княжествах, как хамда-

<sup>1</sup> *Miskawaih*. The eclipse of the Abbasid Caliphate. II, 90, 122, tr. V, 94, 126; *Ибн ал-Асир*. Ал-Камил фи-т-та'рих. Vol. VIII. P. 310.

нидские Мосул и Халеб, гулямы были существенно надежнее, чем в Аббасидском халифате и даже в государстве Буидов. Это обусловлено тем, что их связь с правителем была более непосредственной, чем в халифате, где рядовые гулямы подчинялись — и соответственно были верны — лишь своему командиру, что вело к фактической узурпации власти командирами гвардии. В государстве Хамданидов гвардия подчинялась непосредственно правителю (командиры-гулямы были лишь на уровне нижнего и среднего звена командного состава), эмиры сами ходили в военные походы, не делегируя это право своим полководцам. Разумеется, это не исключало того, что опытные гулямы могли руководить отдельными военными операциями, равно как и не могло предотвратить мятежи гулямов и других командиров высшего звена (как правило, губернаторов областей и городов). Однако это были относительно редкие случаи, не менявшие общей картины, — вплоть до заключительного периода борьбы с Византией, когда вследствие военных неудач случаи предательства участились.

Вооружение гулямов и прочих гвардейцев соответствовало особенностям подобных воинских контингентов в других ближневосточных армиях этого времени. Как и на востоке арабского халифата, основным оружием хамданидской тяжелой конницы был меч, а не копье, однако роль конных лучников у Хамданидов была существенно ниже<sup>1</sup>, чем в Аббасидской армии и в армиях их совре-

<sup>1</sup> Рассуждения о тюркских конных лучниках у Макгира (McGeer E. *Sowing the Dragon's Teeth*. P. 236–237), писавшего о составе хамданидской армии, анахроничны и не имеют отношения к Сирии X в. (конные лучники были у аббасидских халифов в конце VIII — IX в. и у тюркок-сельджуков в XI в.; у Хамданидов же их практически не было).

менников (не случайно в «Стратегике» Никифора Фоки лучники Хамданидов упомянуты лишь вскользь (II, 11; IV, 13), да и то речь у него идет, скорее всего, о пехотинцах). Отчасти это объясняется тем, что в состав хамданидской гвардии входили не только тюрки-гулямы (относительно немногочисленные), но также арабы и курды, не имевшие традиции конного лучного боя. С другой стороны, это было обусловлено особенностью армии главного противника Хамданидов — Византии, где важную роль играли катафрактарии и среднетяжелая конница. Необходимость противостоять византийской тяжелой коннице и неизбежное взаимовлияние двух постоянных противников (не случайно Лев VI указывает на готовность перенимать опыт соседей как на одну из отличительных особенностей арабов) повлекли за собой появление сходных элементов в армиях обоих государств.

В своем сочинении, относящемся еще к дохамданидскому периоду (рубеж IX—X вв.), Лев VI отмечает, что арабская тяжелая конница имела вооружение не хуже, чем византийская (Tact., XVIII, 115), а Никифор Фока рассматривает даже возможность появления в составе войска противника «катафрактариев» (I, 9—10; IV, 15). Последнее заставляет византийцев увеличивать глубину построения оплитов: вперед выводится дополнительный, третий, ряд копейщиков, а менавлаты отходят под прикрытие оплитов. При этом защита коней противника может быть столь мощной, что о конские панцири могут раздробиться пики оплитов. Поскольку то же самое Никифор говорит, когда речь идет о византийских катафрактариях, то логично предположить и сходное конское вооружение у противника.

Конский панцирь, который в ограниченном объеме использовался Хамданидами, судя по всему, представлял

собой традиционный для Ближнего Востока т. н. «мягкий доспех» — либо стеганый, из хлопка или грубого шелка (типа ватника), либо из толстого войлока, или же из сыромятной кожи<sup>1</sup>, сшитый из больших кусков или сделанный из склеенных между собой кожаных ремней. Описание византийского конского доспеха у Никифора полностью соответствует этой традиции (III, 5). Подобные панцири иногда усиливались металлическими бляхами (конское покрытие «с зеркалами»)<sup>2</sup>; мог применяться и металлический ламеллярный нагрудник. Никифор Фока о металлическом конском доспехе даже у византийских катафрактариев не упоминает, хотя Лев VI говорит о конских железных налобниках и нагрудниках наряду с войлочными и ременными (Tact., V, 4; VI, 8); косвенно возможность использования металлического доспеха подтверждается приведенным ниже описанием гулямов правителя Мосула Карбуки.

Описание подобных гулямов дано европейскими хронистами I Крестового похода, впервые столкнувшимися с этим типом тяжелой конницы под стенами Антиохии: «Курбарам (т. е. атабек Мосула Карбука) собрал огромное количество языческих народов — тюрок, арабов, сарацинов, павликиан, азимитов, курдов, персов, агуланов (Agulanos, т. е. гулямы) и много других бесчисленных народов. Агуланов было 3 тысячи, которые не боятся ни копий, ни стрел, ни какого другого оружия, так как они полностью покрыты железными пластинами (как) и их лошади; они не используют в битве никакого другого

<sup>1</sup> Об употреблении конских панцирей из кожи упоминает уже Ибн Исхак в биографии пророка Мухаммада: «мы вели боевых коней, покрытых толстой кожей». Цит. по: Alexander D. The Arts of War. P. 12.

<sup>2</sup> Nicolle D. C. The Armies of Islam. P. 15.

оружия, кроме мечей»<sup>1</sup>. Судя по всему, в этом рассказе речь идет о гулямах атабека Мосула Карбуки и его союзников.

В целом, вооружение хамданидской конницы, составлявшей ядро армии, — как собственно гулямов, так и элитных подразделений из числа арабов и курдов, было несколько более тяжелым, чем у их восточных соседей.

### Курды

Курды играли важную роль в армиях Сирии и ал-Джазиры как в X веке, так и в последующий период. Наиболее характерной является судьба прославившегося в битвах с крестоносцами легендарного Салах ад-Дина (Саладина), сначала служившего в качестве наемника вместе со своим дядей Ширкухом в армии атабека Мосула Нур ад-Дина, а затем основавшего свою собственную династию.

В отличие от арабов курды были известны и как пехотинцы, и как всадники, причем как легкие (подобно арабам-бедуинам — и по вооружению, и по тактике; правда, их лошади были мощнее, чем у бедуинов), так и тяжелые (чаще мечники)<sup>2</sup>, приближаясь в этом отношении к тюркам-гулямам. Так, например, курдский всадник, который убил византийского полководца Дамиана Далассена в битве между византийцами и Фатимидами

<sup>1</sup> *Gesta Francorum et aliorum Hierosolymitanorum: The deeds of the Franks and the other pilgrims to Jerusalem* / Ed. and transl. by R. Hill. London; New York, 1962. P. 49. Что касается полностью железного конского панциря — это, скорее всего, преувеличение; более вероятно, что железным был лишь лямеллярный панцирь всадников, а конский доспех был стеганным.

<sup>2</sup> *Nicolle D. C. The Armies of Islam*. P. 16.

при Апамее (998 г.), имел вооружение средней степени тяжести. Он «был верхом на отличном коне, защищен кожаным панцирем и шлемом; в правой руке он держал короткое копье, а в левой — поводья и другой *хушт* (термин, обозначающий дротик или короткое копье)»<sup>1</sup>. Достаточно типична характеристика, данная курдам в сочинении мамлюкского автора XIV века Мухаммада ал-Мангли, оставившего подробные описания воинских качеств различных народов: «Курды напоминают арабов, поскольку к ним и относятся. Им столь же свойственна приверженность своему племени и почитание предков, однако они отличаются стойкостью и физической силой, которыми арабы не обладают. Они сражаются и пешими и конными, они специалисты в области ночных схваток, организации засад и грабежей, как никто другой...»<sup>2</sup> Именно большая «стойкость» курдов, в отличие от бедуинов, легко обращавшихся в бегство, если дело принимало плохой оборот, и заставляла ближневосточных правителей брать их на военную службу — как в пехоту, так и в конницу.

Надо, однако, подчеркнуть, что здесь речь идет не о племенном ополчении, а об отдельных, в значительной части детрибализованных курдах, покинувших свои обитающие в горах племена и отправившихся — в одиночку или в составе небольшого отряда со своим предводителем — на поиски подходящей службы. Иногда курдским отрядам удавалось захватывать даже значительные населенные пункты. Так, например, один такой курдский «солдат удачи» обосновался в крепости Барзуя и сумел

<sup>1</sup> Рассказ Ибн ал-Каланиси, цит. по: *Canard M. Les sources arabes de l'histoire Byzantine. P. 299.*

<sup>2</sup> *Ritter H. «La parure des cavaliers»... P. 146-148.*

установить контроль над нижним течением Оронта, включая дорогу между Халебом и Лаодикеей. Лишь в после трудной осады 947–948 гг. Сайф ад-Даула сумел захватить эту крепость<sup>1</sup>. В этом смысле судьба горцев-курдов напоминает судьбу дейлемитов, с той лишь разницей, что курды чаще воевали на коне, чем в пешем строю, и реже выступали в качестве самостоятельной силы во главе со своими вождями.

Количество курдов в ал-Джазире и сопредельных регионах было весьма значительно, что обеспечивало местных правителей необходимыми людскими ресурсами (дейлемиты были более дорогим «товаром» — высококачественным, но труднее восполнимым, а количество курдов в регионе было практически не ограничено). Упоминание византийскими источниками курдов наряду с арабами и дейлемитами в числе воинов Сайф ад-Даулы говорит о том, что их число в армии Хамданидов было достаточно значительным. С одной стороны, они входили в состав тяжелой конницы эмира, с другой стороны, он мог использовать какое-то количество курдов в качестве легкой конницы — для рекогносцировки и других вспомогательных целей. Обычная легкая конница — арабы-бедуины — привлекалась лишь для больших походов, но во время «текущих» боевых компаний Сайф ад-Даула также нуждался в легкой коннице. Для этой цели лучше всего подходили именно курды, как более надежные по сравнению с бедуинами и которые в качестве постоянных профессиональных контингентов все время могли быть под рукой.

<sup>1</sup> *Sayf al-Dawla* (Th. Bianquis), EI2, IX, 106.

## Пехота

Третьей составной частью армии были наемники-дейлемиты, мало отличавшиеся по своему вооружению и тактике от соответствующих контингентов в буидской армии и в других армиях Ближнего Востока. Именно они и составляли основу профессиональной пехоты Хамданидов. Дейлемитские командиры занимали высокие посты в военной иерархии. Так, например, во время первого похода против византийцев в 324/936 г. Сайф ад-Даула вынужден был прекратить военную кампанию и вернуться назад в связи с тем, что один из его эмиров, дейлемит Али б. Джа'фар, поднял мятеж в Арзане, причем этот мятеж удалось подавить лишь на следующий год<sup>1</sup>.

Дейлемиты несли также и гарнизонную службу. Так, в 962 г., когда Халеб был взят Никифором Фокой, цитадель города оборонял небольшой дейлемитский гарнизон<sup>2</sup>, хотя в цитадели укрылись также беженцы, включая представителей знати Халеба и соседних областей. Упорная оборона дейлемитов, во время которой был убит один из знатных византийцев<sup>3</sup>, не позволила византийским войскам овладеть цитаделю, и они, в конце концов, покинули город.

В состав хамданидской пехоты входили, однако, не только дейлемиты-наемники, но и армяне, служившие в

<sup>1</sup> *Canard M. Hamdanides, I. P. 742.*

<sup>2</sup> *Ibid. P. 814.*

<sup>3</sup> Арабские источники говорят о гибели «сына сестры императора», т. е. племянника Никифора Фоки (вся история, однако, носит ярко выраженный фольклорный характер и едва ли может быть воспринята буквально). Византийские источники, в свою очередь, указывают, что в Халебе погиб родственник Иоанна Цимисхия (*McGeer E. Sowing the Dragon's Teeth. P. 235*).



этот период и у мусульманских правителей, и в византийской армии (см. рис. V-14, где изображен армянский тяжелый пехотинец в ламеллярном панцире, с коротким копьем или дротиком, мечом и щитом), а также упоминавшиеся выше курды.

Кроме того, к армии Сайф ад-Даулы могли присоединяться воины из городского ополчения-*ахдас*, пришедшего на смену территориальному арабскому ополчению предыдущей эпохи. Хотя в числе *ахдас* могли быть и всадники, но основную массу составляла именно пехота (для большей части городского населения, и даже для среднего слоя, содержание боевого коня и приобретение соответствующего снаряжения было непосильным бременем). Основной функцией *ахдас* была защита городов от неприятеля, а не дальние походы, однако при необходимости они могли участвовать и в полевых кампаниях Хамданидов. В первую очередь это касается Северной Сирии, где тяжелая борьба с Византией вынуждала Сайф ад-Даулу и его преемников использовать все имеющиеся в наличии ресурсы. Ситуация в Мосуле была более стабильной, и в военных походах обычно участвовали лишь профессиональные армии с привлечением бедуинов в качестве вспомогательных войск.

Вооружение и этнический состав *ахдас* были аналогичны армиям позднеомейядской эпохи, с преобладанием арабов и арабизированных сирийцев и сохранением традиционного вооружения, основой которого было копье и меч, а также щит. Лук использовался в меньшей степени; кольчуга (чаще короткая) и шлем были лишь у наиболее обеспеченных. Подобные воины изображены на несколько более поздних миниатюрах в сирийских рукописях из Мосула (рис. V-1, 2, 5, 6).

## Войска ас-Сугура

Как уже указывалось, в армии Хамданидов Халеба важную роль играли военные контингенты арабов-византийской границы на востоке Малой Азии. С арабской стороны эта пограничная область называлась ал-Авасим («защищающие») — поскольку она служила защитой от нападений византийцев; в X веке ее столицей была Антиохия<sup>1</sup>. Часть ал-Авасим, непосредственно прилегающая к византийской территории, где располагалась линия пограничных крепостей, носила название ас-Сугур («передние зубы, клыки»). Эта система начала формироваться еще при Омейядах, но была окончательно оформлена лишь при Харуне ар-Рашиде в 786 г., когда пограничные крепости прилегающих к Византии областей — *джунда* Киннасрин и провинции ал-Джазира — были отделены от них и объединены в отдельную административную единицу с центром в г. Манбидже<sup>2</sup>. Целью этой реформы было обеспечение надежной защиты арабов-византийской границы от набегов византийцев. Созданная система оказалась достаточно эффективной и существовала до конца X века. Она была уничтожена в результате византийского наступления середины X века, закончившегося поражением Сайф ад-Даулы и потерей всех приграничных территорий.

В крепостях и поселениях-*рибатах* ас-Сугура жили *гази*, которые и вели военные действия с Византией, участвуя в ежегодных набегах на византийскую территорию. Систему обороны границы цементировали постоянные гарнизоны пограничных крепостей и городов, состоявшие из профессиональных воинов, включая неболь-

<sup>1</sup> Al-'Awasim (M. Canard), EI2, I. P. 761–762.

<sup>2</sup> Ibid., I. P. 761.

шие контингенты гулямов, которые располагались в крупных приграничных центрах, таких как, например, Тарс — главный город Киликии. Отряд воинов Тарса и прилегающих областей, судя по всему, выступал как отдельная самостоятельная воинская единица в составе армии Сайф ад-Даулы. Так, в 950 г., после завершения рейда Сайф ад-Даулы по византийской Малой Азии, отряд тарсиотов возвращался домой самостоятельно, отдельно от основного войска эмира, выступившего обратно чуть позже и попавшего в засаду<sup>1</sup> (судя по всему, тарсиоты направились в сторону родного города и потому выбрали более западную дорогу, в отличие от самого Сайф ад-Даулы, который двинулся на юго-восток по направлению к Мар'ашу).

Во времена расцвета Аббасидов финансирование гарнизонов отдельных городов ас-Сугура (или отдельных отрядов в составе гарнизонов крупных крепостей) брали на себя определенные города или провинции халифата, а также представители халифской семьи<sup>2</sup>; *гази* частично финансировались за счет *вакфов*. В хамданидское время финансирование гарнизонов в значительной мере легло на плечи Сайф ад-Даулы, поскольку собственных ресурсов региона было, разумеется, недостаточно. Сколь бы процветающими ни были города ал-Авасима в целом (Ибн Хордадбех оценивает общую сумму налоговых поступлений *джунда* Киннастрин и ал-Авасима в конце VIII века в 400 тыс. динаров), они сами по себе не могли обеспечить защиту границы с Византией. Оборона по-

<sup>1</sup> Canard M. Hamdanides, I. P. 766.

<sup>2</sup> Canard M. Quelques observations sur l'introduction géographique de la Bughyat at'-t'alab de Kamal ad-din ibn al-'Adim d'Alep // AIEO. Vol. XV (1957). P. 48-49.

добных рубежей — дело всей империи, а не одних приграничных областей, хотя последние и несут значительную часть общего бремени<sup>1</sup>.

## 2. Численность армии Хамданидов

О точном численном составе армии Сайф ад-Даулы, за отсутствием прямых указаний источников, говорить сложно, но общую оценку сделать все же возможно.

Чтобы хотя бы примерно оценить силы, которыми обладал род Хамданидов, можно обратиться к информации, известной о другом, родственном Хамданидам, племени из числа таглибитов — бану хабиб. Это племя соперничало с Хамданидами и во время борьбы Насира ад-Даулы за Мосул, после захвата города аббасидским вазиром Ибн Мукла поддержало противников Насира ад-Даулы. После победы последнего и его возвращения в Мосул на Бану Хабиб обрушились репрессии, и их главный центр, Сами'иййа, был в 935 г. захвачен и разрушен. В результате это могущественное племя перешло на сторону Византии и переселилось на территорию империи. Источники сообщают, что бану хабиб выступило в поход в количестве 10 или 12 тысяч прекрасно вооруженных всадников (без учета членов семей)<sup>2</sup>. Видимо, эти цифры несколько преувеличены, однако в целом они достаточно реалистичны (общее количество членов племени с семьями и рабами в таком случае составит примерно 50–60 тысяч).

<sup>1</sup> Так что конечное падение ас-Сугура было обусловлено не недостаточностью ресурсов самого региона, как полагал Макгир (McGeer E. *Sowing the Dragon's Teeth*. P. 244–245), а неадекватностью сил Хамданидов, явно недостаточных для противостояния Византийской империи в период ее расцвета.

<sup>2</sup> Canard M. *Hamdanides*, I. P. 737–738.

Вероятно, соотносимыми силами должны были обладать и сами Хамданиды со своими ближайшими союзниками, т. е. порядка 10 тысяч взрослых мужчин, из которых можно было набирать воинов для проведения военных кампаний. Разумеется, лишь часть этого военного потенциала могла быть использована одновременно, во время похода, и тем более в постоянной армии. Таким образом, армия Хамданидов могла включать в себя в качестве основы несколько тысяч хорошо вооруженных воинов-арабов (вероятно, едва ли существенно больше трети имеющегося воинского потенциала, т. е. 3-4 тысячи, к тому же распределенных между Мосулом и Халебом).

В дополнение к этому, во время походов к ним присоединялись и ополчения других арабских племен Северной Сирии и ал-Джазиры. Для Хамданидов Халеба число их составляло не менее двух тысяч воинов<sup>1</sup>, что вместе с таглибитами дает 3-4 тысячи легкой конницы. Поскольку племена арабов-бедуинов, где по-прежнему каждый мужчина был воином, обладали значительным людским потенциалом, то в случае острой необходимости численность легкой конницы могла быть увеличена.

Число собственно тюркских гулямов у Сайф ад-Даулы было невелико и составляло не намного больше 600 человек. Так, по сообщению Ибн ал-Адима, в августе 957 г. тюркские гулямы, подстрекаемые византийскими

<sup>1</sup> Так, в уже упоминавшейся битве при Апамее (998 г.) на стороне Фатимидов сражалось ополчение бану килаб (во второй половине X в. это было главное арабское племя Северной Сирии) в количестве 1000 всадников (*Canard M. Les sources arabes de l'histoire Byzantine. P. 299-300*). Не меньшее количество должны были выставлять и арабские племена ал-Джазиры в зоне влияния Халеба.

эмиссарами, устроили заговор против Сайф ад-Даулы. Заговор был раскрыт и жестоко подавлен. Эмир окружил лагерь тюрок отрядами дейлемитов и арабов, 180 гулямов было убито, 200 — изувечено, какое-то количество (едва ли очень значительное) сумело бежать<sup>1</sup>. Общее число репрессированных и скрывшихся участников заговора, таким образом, составляло 400–500 чел. Если учесть, что не все тюрки приняли участие в заговоре (в частности, о заговоре сообщил тюрок Кайгалаг)<sup>2</sup>, то общее количество тюркских гулямов в армии Сайф ад-Даулы должно было быть несколько большим.

Это подтверждается и другими фактами. Так, в битве около Мар'аша 25 июля 953 г. Сайф ад-Даула настиг отягощенную добычей армию domestика Варды Фоки и атаковал ее с отрядом в 600 всадников, нанеся жестокое поражение византийским войскам<sup>3</sup>. Судя по всему, в сражении участвовала мамлюкская гвардия Сайф ад-Даулы, хотя не исключено, что в этом отряде были также гвардейцы из числа курдов и арабов. В битве при Хадасе 30 октября 954 г. исход боя был решен атакой элитного подразделения хамданидской конницы: Сайф ад-Даула атаковал Варду Фоку во главе отряда из 500 всадников<sup>4</sup>, большая часть которых, вероятно, относилась к гулямам.

Что касается остальных составляющих тяжеловооруженной гвардии Хамданидов Халеба, то их количество

<sup>1</sup> *Canard M. Hamdanides, I. P. 794.*

<sup>2</sup> *Ibid.*

<sup>3</sup> Добыча и пленные, взятые византийцами, были отбиты, в плен попал племянник domestика Константин, сам Варда был ранен в лицо и сумел спастись бегством лишь благодаря самоотверженности своих телохранителей (*Canard M. Hamdanides, I. P. 775–777*).

<sup>4</sup> *Canard M. Hamdanides, I. P. 779–780.*

определить еще более сложно. В ближайшее окружение Сайф ад-Даулы входили арабы-таглибиты, вместе с гулямами составлявшие костяк его армии. Судя по тем сражениям, где упомянуты атаки элитной конницы, общее число этих воинов было невелико — несколько сотен, и вместе с гулямами их количество не превышало тысячи всадников. Кроме того, в состав постоянного войска эмира, как уже упоминалось, входили еще тяжело-вооруженные всадники из числа арабов-нетаглибитов и курдов. Точное соотношение этих двух составляющих установить сложно, но арабов, вероятно, было несколько больше, чем курдов. Общая численность этих гвардейцев-наемников должна была составлять не менее 1,5–2 тысяч. Меньшее количество не могло обеспечить победу в полевом сражении и не соответствует величине постоянных армий крупных правителей этого времени, обычно достигающих 2–3 тысяч всадников, не считая профессиональной пехоты: подобные силы были достаточны для ведения постоянных военных компаний средних масштабов, позволяя собирать большое ополчение лишь для крупных походов<sup>1</sup>.

<sup>1</sup> Для сравнения можно использовать данные о составе армии арабского Шайзара (средних размеров город в Сирии) в конце XI — начале XII в. (*Nicolle D. C. Saracen Faris. P. 7*). Усама ибн Мункыз, представитель правившего в Шайзаре рода Мункызидов, оставил книгу воспоминаний, содержащую ценнейшую информацию о военном деле эпохи ранних Крестовых походов. Среди командиров высшего и среднего звена преобладали турки, но около пятой части составляли арабы, а также небольшое число курдов. Младшие командиры и рядовой состав тяжелой конницы почти поровну делился между арабами и курдами и лишь чуть более 10% составляли турки и гулямы. В пехоте (здесь речь идет, главным образом, о городском ополчении — как таковой профессиональной пехоты у Мункызидов

Точно определить численность дейлемитов на службе у Хамданидов Сирии и Ирака также достаточно сложно. Их количество в войсках разных государств Ближнего Востока, как правило, исчислялось сотнями, редко превышая 1—2 тысячи. Так, например, как упоминалось выше, элитное подразделение дейлемитской дворцовой гвардии Фатимидов в XI в. состояло из 300 человек<sup>1</sup>, хотя это не означает, что в полевой армии или в гарнизонах не было «обычных» дейлемитов-пехотинцев. В уже упоминавшейся битве с русами около Бердаа в 332/943—944 г. участвовало 300 дейлемитов, которые почти все погибли в неравном бою<sup>2</sup>. Таким образом, у мусафиридского губернатора Аррана (весьма значительная область, соотносимая, например, с областью Тарса) было 300 гвардейцев-дейлемитов. Как упоминалось выше, в 936 г. Ахмад б. Буйа был послан на завоевание Омана с отрядом в 1500 пехотинцев-дейлемитов и 500 всадников (главным образом, тюрок). В 941 г. объединенная армия Саманидов и Буидов включала в себя 7000 дейлемитов и ги-

Шайзара не было) половину составляли арабы и около четверти — курды.

Если сделать поправку на возросшую роль тюрок в этот период, то в остальном общее соотношение сил дает некоторое представление о ситуации в хамданидской Сирии. Если взять за основу соотношение численности гулямов и других всадников в Шайзаре (10% — гулямы, по 45% — арабы и курды), то при 500 гулямах у Сайф ад-Даулы мы получим по 4500 арабов и курдов, часть которых относилась к тяжелой коннице, а часть — к легкой. Разумеется, реальное количество могло быть меньшим, но некоторое представление о соотношении частей армии этот расчет дает.

<sup>1</sup> *Насир-и Хосров*. Сафар-намэ. С. 116—117.

<sup>2</sup> *Miskawaih*. The eclipse of the Abbasid Caliphate. II, 62, tr. V, 68.



лянцев<sup>1</sup>. В 987 г. в армии Буида Фахр ад-Даулы было 3000 дейлемитов<sup>2</sup>. Высокое количество дейлемитов упоминается лишь однажды: когда в 987 г. Буид Шараф ад-Даула вошел в Багдад, он собрал армию в 19 000 дейлемитов, в состав которой вошли его собственные войска и войска багдадского гарнизона<sup>3</sup>. Вероятнее всего, однако, что эта цифра сильно завышена.

Число дейлемитов в армиях Хамданидов было довольно значительным, видимо, не менее 1–2 тысяч в каждом из княжеств, а в Халебе, судя по всему, даже больше, учитывая специфику военных действий на арабовизантийской границе, где в условиях горной местности пехота играла ключевую роль. На значительное количество дейлемитов косвенно указывают и византийские источники. Так, например, в эпической поэме, посвященной взятию Крита в 961 г. Никифором Фокой, Феодосий Диакон предвосхищает смертельный удар, который будет нанесен Хамданидам и «их дейлемитским копейщикам»<sup>4</sup>. Судя по всему, именно об участии дейлемитов в военной кампании и говорит в своем трактате Никифор, описывая ситуацию, когда противник выставляет пехоту, равную по силе византийской. В этом случае Никифор рекомендует сомкнуть строй пехотного каре и усилить его оборону (I, 5). Однако для того, чтобы действительно угрожать большой византийской армии, дейлемитская в своей основе пехота Хамданидов должна была быть действительно многочисленной — не менее 3–4 тысяч человек.

<sup>1</sup> *Bosworth C. E. Military organisation.* P. 158.

<sup>2</sup> *Ibid.*

<sup>3</sup> *Ibid.*

<sup>4</sup> Цит по: *McGeer E. Sowing the Dragon's Teeth.* P. 235–236.

Итак, общую численность войска Хамданидов Халеба можно оценить следующим образом: несколько тысяч, вероятно 3–4, легкой арабской конницы, приблизительно такое же количество профессиональной пехоты, основу которой составляли дейлемиты, порядка 2–3 тысяч тяжелой конницы из числа тюрок-гулямов и свободных гвардейцев-наемников (главным образом, курдов и арабов) и небольшое количество (вероятно, не более тысячи) более легкой курдской конницы. К этому еще нужно добавить 1–2 тысячи добровольцев-*мутатавви* из Северной Сирии и других регионов и несколько тысяч (вероятно, 2–3 тыс.) *гази*ев и профессиональных воинов из пограничных районов ас-Сугура. В определенные моменты к ним могли присоединяться *ахдас* Халеба и других городов Сирии и ал-Джазиры, во всяком случае, когда военные действия шли уже в Северной Сирии. Таким образом, максимальное войско, которое мог выставить Сайф ад-Даула в большом походе, достигало 15 тысяч, половину из которых составляла профессиональная армия эмира. Так, в 338/950 г. во время одного из невоенных походов в ал-Джазиру, одной из главных целей которого была демонстрация жителям региона своей военной силы и богатства, Сайф ад-Даулу сопровождала 7-тысячная армия<sup>1</sup>. Судя по всему, в этом походе принимала участие вся его постоянная армия, но без ополчения и войск ас-Сугура.

Разумеется, все войска в военных кампаниях принимали участие редко, чаще Сайф ад-Даула обходился постоянной армией, усиленной добровольцами, т. е. в обычном походе едва ли участвовало больше 6–8 тысяч воинов. *De velitatione bellica* (XIV, 4. P. 83, 35–36) оценивает максимальную численность войска Сайф ад-

<sup>1</sup> Sayf al-Dawla (Th. Bianquis), EI2, IX, 106.

Даулы, участвующего в набеге на византийскую территорию, в 6 тысяч воинов (здесь, возможно, учитываются только всадники) и 12 тысяч верховых лошадей, плюс разного рода прислуга, обслуживающая верховых животных в обозе<sup>1</sup>. В 950 г., в неудачном походе в Малую Азию (он известен в арабской историографии как «катастрофический поход»), когда Сайф ад-Даула, попав на обратном пути в засаду в горном ущелье, потерял практически всю свою армию и едва сумел спастись сам, его потери составили 5000 убитыми и 3000 пленными<sup>2</sup>. Здесь речь идет о всей участвовавшей в походе постоянной армии Сайф ад-Даулы, без вспомогательных войск бедуинов и отряда воинов Тарса, которые покинули эмира раньше и вернулись на мусульманскую территорию другим путем. Разумеется, в число этих 8 тысяч входили и добровольцы-*мутатаввиа*, обычно принимавшие участие в подобных походах на византийскую территорию, однако их число едва ли превышало 1–2 тысячи<sup>3</sup>. В таком случае войско самого Сайф ад-Даулы (конная гвардия и профессиональная пехота) в этом походе составляло порядка 6 тысяч человек. Все это вполне соответствует данной выше оценке размеров вооруженных сил Хамданидов.

Характерна скорость, с которой Сайф ад-Даула восстановил боеспособную армию после поражения 950 г.:

<sup>1</sup> Кучма В. В. Военная организация Византийской империи. СПб., 2001. С. 386.

<sup>2</sup> Canard M. Hamdanides, I. P. 768.

<sup>3</sup> Газии западной (киликийской) части ас-Сугура, судя по всему, покинули войско Сайф ад-Даулы вместе с тарсиотами, поскольку Тарс был центром этой области. Что касается газиев восточной части ас-Сугура, то они могли и не принимать участие в данном походе.

уже в начале следующего года он начинает военные действия против Византии, а через 4 года в битве при Хадасе наносит жестокое поражение большой византийской армии (оцененной — разумеется, с преувеличением — в 50 тысяч человек). Очевидно, не все войска Сайф ад-Даулы участвовали в неудачном походе, поскольку кто-то должен был нести гарнизонную службу, а кто-то обеспечивать охрану пограничных областей, но основная часть армии все-таки была уничтожена. Быстрое восстановление армии говорит о том, что численность войска Хамданидов определялась не столько количеством имеющих под рукой солдат, сколько ресурсами княжества. Действительно, число потенциальных наемников из числа курдов, дейлемитов и арабов всегда было значительным; кроме того, на постоянную службу могли привлекаться и добровольцы-*мутатаввия*, а также местное городское население из числа *ахдас*. Новые турки-гулямы также могли быть приобретены в случае необходимости — правда, здесь счет шел уже не на тысячи, а на сотни: многотысячные отряды гулямов, как это было у Аббасидов, Хамданиды позволить себе не могли. С другой стороны, когда ресурсы княжества были подорваны в результате военных походов византийцев, восстановление военного потенциала стало невозможным. Даже появление в Сирии значительного контингента в 5 тысяч *газиев* из Хорасана не смогло быть использовано: отсутствие необходимых для их обеспечения средств в разоренных византийских нашествием областях вынудило добровольцев вернуться обратно<sup>1</sup>.

Таким образом, 7–8 тысяч постоянных воинов — это тот предел, который могла обеспечить экономика

<sup>1</sup> Canard M. Hamdanides, I. P. 819–820.

государства Хамданидов Халеба. Однако эта армия при необходимости могла быть удвоена за счет привлечения различных вспомогательных отрядов и добровольцев.

### 3. Стратегия и тактика Хамданидов

Стратегия Сайф ад-Даулы, в целом, достаточно хорошо изучена — в первую очередь благодаря информации византийских источников, в особенности *De velitatione bellica*. Суть ее сводилась к организации ежегодных рейдов-походов на территорию противника — как уже указывалось, не с целью завоевания, а в качестве «превентивных ударов», своего рода защиты нападением. Обычно подобные походы проводились в сентябре-октябре — наиболее благоприятное время для ведения военных действий (урожай уже собран, не так жарко, легче обеспечить войска водой). В ноябре армия возвращалась обратно, чтобы успеть до начала зимы перейти горные перевалы.

В крупной военной кампании Хамданидов против Византии участвовали различные войска. Большая армия сосредотачивалась в специальном лагере в каком-то определенном пункте ас-Сугура, куда подходила собственная армия хамданидского эмира, вспомогательные войска из числа арабов-бедуинов и добровольцы-*мутатавви* из центральных областей эмирата и соседних регионов. Войска ас-Сугура присоединялись к основной армии либо там же, либо уже по дороге к византийской границе. *De velitatione bellica* (VII) так описывает сбор сирийских армий: «Обычно такие армии собирались в августе, т. к. в это время орды из Египта, Палестины, Финикии и Центральной Сирии направлялись в Киликию, районы Антиохии или Алеппо, и, забрав с собою бедуинов, в сентябре

они направлялись против Византии»<sup>1</sup>. Армия, направлявшаяся в подобный рейд, была мобильна, в случае необходимости пехотинцы могли передвигаться на крупах коней всадников (подобная практика использовалась арабами и предшествующий, и в последующей периоды; о ней, в частности, упоминает в своей «Тактике» Лев VI)<sup>2</sup>.

Хамданидская пехота (пехотинцы ас-Сугура и дейлемиты Сайф ад-Даулы) занимала выбранный для проникновения на территорию Византии горный проход с ближайшими господствующими высотами, с тем чтобы обеспечить беспрепятственное движение основной армии. Далее начинался собственно рейд по византийской территории. Города штурмовались редко — обычно эмир ограничивался разорением окружающей местности, захватом добычи и пленных. Прямых боестолкновений Хамданиды также старались избегать, предпочитая уходить от удара: исход боя с крупной византийской армией не мог быть однозначным (мелкие византийские отряды сами старались в боевые действия с основными силами арабов не вступать, следуя византийскому принципу действовать не только «умением», но и превосходящим числом)<sup>3</sup>. В любом

<sup>1</sup> Цит. по: McGeer E. *Sowing the Dragon's Teeth*. P. 229–230.

<sup>2</sup> *Nicolle D. C. An Introduction to Arms and Warfare in Classical Islam*. P. 163.

<sup>3</sup> Ср. рекомендацию Никифора Фоки избегать не только превосходящей силы противника, но и равной (IV, 19). Ситуация, описанная в трактате (и реальные военные кампании императора) строго соответствуют этому принципу: византийское войско значительно превосходит по численности хамданидское. Отчасти именно поэтому Никифор может позволить оставить чуть ли не половину своей конницы в тактическом резерве на случай неожиданного нападения. У Сайф ад-Даулы таких возможностей не было — он был вынужден бросать в бой все имеющиеся в наличии силы.

случае, вдали от своей территории рисковать армией без острой нужды было бы безрассудством, тем более что задачей таких походов было разорение, а не захват византийских земель.

После завершения рейда по вражеской территории начинался самый сложный этап кампании: нужно было провести через горные перевалы отягощенную добычей армию обратно в Сирию. Сайф ад-Даула старался обмануть противника, хотя это и не всегда удавалось. Пехота опять занимала горные проходы и господствующие высоты и прикрывала отход. Если же противник успевал занять вход в ущелье, то пехотинцы пробивались через византийские войска, чтобы очистить дорогу для основной армии. В том случае, если византийцам удавалось организовать удачную засаду, эмир мог потерять и большую часть своей армии, как это случилось в 950 г. Вообще, засады играли важнейшую роль в боевых действиях обеих сторон, в том числе и в полевых сражениях, что вообще типично для военного дела Ближнего Востока.

Приведу один характерный пример из сопредельного региона (Азербайджан), когда у нас есть подробное описание сражения, приведенное Ибн ал-Асиром (случай для арабских источников, как уже говорилось, редкий). Во время битвы мусафиридского эмира ал-Марзубана (941–957) с русами около Бердаа в 944 г. он поставил часть своей армии в засаду и начал ложное отступление. Однако, когда отходящая армия достигла того места, где были спрятаны в засаде войска, воины не остановились, а продолжали бежать дальше. Ал-Марзубан рассказывает: «Я кричал своим людям, чтобы они вернулись, но они не повиновались моим приказам из-за страха перед русами, который охватил их сердца. Тогда я понял, что если они продолжат бегство, то русы убьют большую их часть, а

потом направляются к месту засадного полка, обнаружат его и тоже всех перебьют. Тогда я в одиночку повернул назад. За мной последовал мой брат и один из моих товарищей. Я уже внутренне приготовился к гибели, но в этот момент большая часть дейлемитов, устыдясь, остановилась и повернула назад. Мы сразились с [русами], а затем условленным знаком вызвали тех, кто находился в засаде. Они появились позади русов и стойко сражались. Мы убили многих русов, включая их эмира»<sup>1</sup>.

О конкретной тактике ведения боевых действий известно немного — прямая информация практически отсутствует. Судя по тем скудным сообщениям, которые содержат источники, исход боя определялся решительной атакой тяжелой конной гвардии Сайф ад-Даулы (видимо, в первую очередь элитного отряда тюрок-гулямов и гвардейцев эмира из числа арабов-таглибитов). Таким образом, главную роль в боевых действиях Хамданидов играла тяжелая конница, поддержанная пехотой и вспомогательной легкой конницей бедуинов, изматывающих противника постоянными налетами и подготавливающих атаку тяжелой конницы.

Так, например, в уже упоминавшейся жестокой битве при Хадасе исход боя, длившегося достаточно долго, был решен возглавленной лично Сайф ад-Даулой атакой конного отряда из 500 гулямов и воинов из других элитных подразделений. Эмир атаковал гвардию самого domestika Варды Фоки, который потерял около 3000 человек убитыми, много пленными и был вынужден обратиться в бегство<sup>2</sup>. Потери византийцев, возможно, несколько преуве-

<sup>1</sup> *Ибн ал-Асир*. Ал-Камил фи-т-та'рих, v. VIII. С. 309–310.

<sup>2</sup> Арабские источники даже сообщают, что сын domestika, будущий император Никифор Фока, спасся лишь благодаря



личены (как, несомненно, преувеличена общая численность византийской армии — 50 тысяч<sup>1</sup>), однако общий масштаб их достаточно реалистичен. Надо учесть, что в этом сражении впервые на восточной границе участвовала тяжелая византийская императорская гвардия — *схоларии* (араб. «асхалариййа»), произведшая сильное впечатление на арабов закованными в броню воинами и их конями, о чем упоминает в своих стихах ал-Мутанабби<sup>2</sup>. Таким образом, отряд тяжелой конницы Сайф ад-Даулы должен был быть соотносимым по силе и качеству вооружения, чтобы обеспечить победу над столь серьезным противником. Подчеркнем: в данном случае речь идет не о неожиданном нападении или удачной засаде, а о «правильном» полевом сражении, длившемся целый день и закончившимся победой арабов лишь в результате успешной атаки тяжелой конницы Сайф ад-Даулы.

Тем не менее таких полностью закованных в броню катафрактариев, как в византийской армии, и вытекающей отсюда специфической тактики у Хамданидов (да и на Востоке в целом) в этот период не было. Это связано с особенностью местных условий, как климатических

тому, что укрылся в подземном оросительном канале, а ночью сумел пробраться к лагерю своего отца (*Canard M. Hamdanides, I. P. 779–780*).

<sup>1</sup> Преувеличение числа византийцев — обычное явление в арабских источниках, часть которых к тому же относится к числу поэтических произведений. Так, например, в описании кампании 952 г. византийская армия также оценена в 40 тысяч человек. Разумеется, эти цифры не имеют никакого отношения к действительности и обозначают лишь участие в походе большой византийской армии во главе с доместиком, а не отряда одной из пограничных фем.

<sup>2</sup> *Canard M. Hamdanides, I. P. 780*. Кони «асхалариййа» описаны как «не имеющие ног» из-за длины конского панциря.

(слишком жарко), так и специфики противника: катафрактарии бесполезны при сражении с легкой арабской конницей и излишни для борьбы со среднетяжелыми тюркскими гулямами соседей. С другой стороны, даже прекрасная тяжелая конница византийцев была эффективна лишь при условии поддержки этих 500 катафрактариев несколькими тысячами более легкой конницы, подкрепленной в свою очередь каре из 16 тысяч пехотинцев! Такой мощной армии для обеспечения их действий у Хамданидов и даже у египетских Фатимидов в Сирии не было. А без подобной поддержки расстрелять из луков неповоротливых катафрактариев не составило бы труда. Не случайно в последующий период тяжелая конница крестоносцев — хотя и более легкая, чем византийские катафрактарии, — атаковала противника также из-под прикрытия пехоты, количественно значительно превосходившей рыцарей, а легкую конницу врага отгоняли лучники и арбалетчики. Три-четыре ряда византийских копейщиков-оплитов и менавлатов — это как раз и есть построение против хамданидской тяжелой конницы, но при этом не настолько тяжелой, чтобы пробить их строй. И хотя возможность появления у противника «катафрактариев» в трактате Никифора Фоки упомянута, но судя по контексту, они не столь тяжелы и организованны, как византийские (Никифор уверен, что противник не может прорвать строй оплитов, в то время как «клин» византийских катафрактариев спокойно пробивает любой строй — и конницу и пехоту противника).

Судя по всему, во время длительных столкновений на византийско-арабской границе шел медленный двусторонний процесс наращивания тяжести конницы. С арабской стороны процесс не зафиксирован, так как нет соответствующих источников, но, видимо, и в армии

Халеба под византийским влиянием стал шире применяться давно известный на Востоке конский доспех, хотя и в ограниченных количествах. С византийской стороны этот процесс привел в конечном итоге к появлению клина катафрактариев, описанного Никифором. Разумеется, на византийское военное дело оказывало влияние и развитие рыцарской конницы на Западе, однако она в этот период была более легкой, чем византийская, так что определяющую роль играло все-таки взаимодействие с восточным противником. После разгрома Хамданидов нужда в применении очень дорогих и громоздких катафрактариев отпала: разрозненные местные правители уже не могли выставить тяжелую конницу, соотносимую по силе с хамданидской, равно как и значительные контингенты дейлемитской профессиональной пехоты; Фатимиды же использовали в Сирии главным образом легкую конницу союзников-бедуинов, против которых применение катафрактариев не имело смысла. Характерно, что в трактате *De castrametatione* (ок. 990 г.) катафрактарии в византийской армии не упомянуты, что, возможно, указывает на то, что к концу X в. они перестали активно применяться в боевых действиях (хотя небольшие контингенты, разумеется, сохранились)<sup>1</sup>.

Но главная разница между византийской и хамданидской армиями даже не в количестве тяжеловооруженных всадников, а в том, что на Востоке не был выработан специальный сомкнутый конный строй — либо копейщиков (как у западноевропейских рыцарей), либо смешан-

<sup>1</sup> Так, Никифор Уран (ок. 1000 г.) упоминает о 40–50 катафрактариях в Сирии, которые снимают свои доспехи для участия в набеге вместе с легкой конницей; остальные катафрактарии остаются с пехотой (Такт., 63, 3).

ного состава (вооруженных палицей, мечом и копьем — как в Византии), который только и позволял использовать преимущества тяжелой конницы в полной мере: даже когда Никифор говорит о «катафрактариях» противника, о наличии у них «клина» речи нет. Использование меча как главного оружия при отсутствии сомкнутого строя неизбежно вело к тому, что атака арабской тяжелой конницы против хорошо организованной пехоты, вооруженной длинными копьями, была бы равносильна самоубийству. Легкая конница арабов-бедуинов, берегущих своих коней едва ли не больше, чем самих себя, в еще меньшей степени была пригодна для этой цели. Поэтому Никифор пишет о том, что вражеских всадников отгоняют, главным образом, стрелами (IV, 17), а атака конницы на византийскую пехоту рассматривается Никифором скорее как *потенциальная* возможность, а не обычная практика. Более того, автор даже *теоретически* не предполагает возможность прорыва пехотного каре катафрактариями противника, и появление конницы не вызывает необходимости сомкнуть строй подразделений!

С другой стороны, гораздо большие опасения у Никифора вызывает хамданидская профессиональная пехота, появление которой даже заставляет византийцев уменьшить количество проходов между подразделениями каре с 12 до 8, чтобы в них не ворвался противник (I, 5). Здесь речь идет о том, что «обычная» пехота, с которой сталкивались византийцы на востоке империи, состояла из отрядов *газиев* ас-Сугура, не имевших военной подготовки регулярной армии и воевавших, судя по всему, рассыпным строем, не опасным для хорошо организованной византийской тяжелой пехоты. Если же в военной кампании участвовал сам Сайф ад-Даула, то он приводил с собой и значительные контингенты профессиональной

пехоты, костяком которой были дейлемиты. Атака такой пехоты — быстрый натиск копейщиков, укрытых за стеной из щитов, из-за которой металась *жупины*, — уже представляла реальную опасность для византийской армии, что заставляло ее сомкнуть ряды.

Кроме того, Никифор Фока указывает два возможных варианта построения атакующей пехоты Хамданидов (I—13): стандартное дейлемитское в линию-*сафф* и в виде «квадратных» отрядов-*карадис*, когда Сайф ад-Даула вводил в бой не только личную дейлемитскую гвардию, но и другую профессиональную пехоту из числа курдов и воинов *ас-Сугура*, усиленную добровольцами. В первом случае византийцы пытались обойти атакующих дейлемитов и нанести удар с флангов. Во втором случае подобный фланговый удар был уже неэффективен, поэтому Никифор рекомендует лишь держать оборону, усилив фронт каре менавлатами и дротикуметателями. Таким образом, судя по описанию Никифора, именно профессиональной пехоте Хамданидов и была отведена ключевая роль в борьбе с византийским каре. Если же атакующим дейлемитам удавалось прорвать строй византийцев или расстроить какой-то участок обороны, то туда уже могла быть брошена конница гулямов и бедуинов.

Отсюда становится ясной и византийская тактика: крепостеобразное построение оплитов, которые стоят со своими длинными пиками почти неподвижно и отражают атаку (вернее, не столько отражают, сколько прикрывают конницу и другие подразделения от возможной атаки), а лучники обстреливают атакующих. Тогда задача дротикуметателей — нанести дополнительный урон, а менавлатов — непосредственно вести бой с противником около фронта строя оплитов и в проходах между подразделениями, куда направлялся основной удар непри-

ятеля (атаковать сам строй оплитов было бессмысленно). Вооружение менавлатов — мощное короткое копье-менавлия по своей функции — колоть противника в ближнем бою — соответствует короткому *жупину* дейлемитов, хотя последний был несколько легче и короче. Так что не случайно Никифор Фока, описывая вооруженных *жупинами* пехотинцев Хамданидов, называет их оружие «менавлией» (II, 11). Такое же словоупотребление мы находим и у Никифора Урана (Tact. 57, 13), т. е. с точки зрения современника разница была не существенной. В более ранний период, на рубеже IX и X веков, менавлии, видимо, еще были метательным и колющим оружием одновременно (Leo. Tact., VI, 3, 32). Не исключено, что появление специальных отрядов менавлатов в византийской армии произошло на протяжении первой половины X века под влиянием вооружения и тактики дейлемитской пехоты с их *жупинами*: по сути, вооружение и тактика менавлатов почти копируют практику дейлемитов.

Что же касается построения, аналогичного византийскому каре, то его у Хамданидов, судя по всему, не было. «Квадратное» построение упоминается в «Тактике» Льва VI (XVIII, 118–121), однако и у него речь идет, по видимому, об отрядах-*карадис*, которые имели прямоугольную или квадратную форму, а не о каре как таковом (построение, подобное каре, видимо, возникало у арабов лишь под влиянием специфических обстоятельств: в случае столкновения с численно превосходящим противником и окружения — для организации круговой обороны). Полноценное каре и связанная с ним тактика, описанная Никифором, и в самой византийской армии появились, судя по всему, как ответ на атаки конницы арабов-бедуинов и гулямов. Кроме того, у Льва VI описывается

ситуация второй половины IX в. и, таким образом, имеются ввиду большие походы, организованные аббасидскими халифами или их египетскими наместниками. Хамданидские армии были меньше по размеру; в их составе, в принципе, не было такого количества пехоты, чтобы организовать правильное каре, подобное византийскому. Разумеется, на поле боя пехота могла выступать — и время от времени выступала — в качестве прикрытия для конницы (в т. ч. и используя построение аналогичное *карадис*), но едва ли служила «крепостью», откуда конница совершала атаки, как это было у византийцев.

Основной упор в армии Хамданидов — как и в других армиях Ближнего Востока — был все-таки на тяжелую конную гвардию, атаковавшую конницу противника, а пехота и легкая конница выполняли лишь вспомогательную функцию обеспечения действий гулямов. Не случайно мы встречаем упоминания о пехотинцах Хамданидов (главным образом, дейлемитах), когда речь идет о сражениях за горные проходы или обороне городов, а в рассказах о полевых сражениях обычно упоминается именно элитная конница Сайф ад-Даулы.

\* \* \*

Созданная Хамданидами военная система, сцементированная личным военным руководством эмира, была весьма эффективной, позволяя с относительно небольшими ресурсами вести борьбу как с Византией, так и с Буидами и Фатимидами. В случае с Византией важную роль играло сочетание военных походов и рейдов полевой армии с небольшими вылазками *газиев* на византийскую территорию, опиравшимися на мощную линию пограничных крепостей. Пока эта система функционировала, Сайф

ад-Даула мог вести успешные военные кампании и сдерживать продвижение Византии. Однако, когда византийцам после многолетних усилий удалось сломать несколько звеньев этой цепи, разрушить или захватить ряд ключевых пограничных крепостей<sup>1</sup> и занять важные приграничные районы, система рухнула и хамданидская Сирия оказалась беззащитной перед византийскими войсками.

---

<sup>1</sup> Во время своих восточных походов Никифор Фока разорил более 60 (!) хамданидских крепостей (*McGeer E. Sowing the Dragon's Teeth. P. 245, note 56*), тем самым разрушив всю линию обороны Сайф ад-Даулы.



### *Список сокращений*

ВВ — Византийский временник. Санкт-Петербург; Ленинград; Москва.

ЖМНП — Журнал Министерства народного просвещения. Санкт-Петербург; Петроград.

ИРАИК — Известия Русского археологического института в Константинополе. София.

BCH — Bulletin de correspondance hellénique. Paris.

BF — Byzantinische Forschungen. Internationale Zeitschrift für Byzantinistik. Amsterdam.

BMGS — Byzantine and Modern Greek Studies. London.

BZ — Byzantinische Zeitschrift. Leipzig; München.

CFHB — Corpus fontium historiae Byzantinae. Wien.

DOP — Dumbarton Oaks Papers. Washington.

EI2 — Encyclopedia of Islam. 2nd. ed. Leiden.

REA — Revue des études anciennes. Bordeaux; Paris.

REB — Revue des études byzantines. Paris.

TM — Travaux et mémoires. Paris.

## Список сокращений литературы

Арутюнова-Фиданян В. А. 1994. Армяно-византийская контактная зона (X–XI вв.): Результаты взаимодействия культур. М.

Брак Ф., де. 1872. Аванпосты легкой кавалерии / Пер. с фр. С. Домогацкого // Военная библиотека. Т. VIII. СПб. С. 195–487.

Вальденберг В. 1926. Ταξιάρχος // ВВ. Т. 24. С. 134–137.

Дельбрюк Г. 1994. История военного искусства в рамках политической истории / Пер. с нем. Т. I–II. СПб.

Денисон Г. 1872. Организация, вооружение и употребление кавалерии на войне / Пер. с нем. под ред. А. Риттера // Военная библиотека. Т. VIII. СПб. С. 1–194.

Зигман В. 1872. Несколько кавалерийских вопросов / Пер. с нем. // Военная библиотека. Т. VIII. СПб. С. 608–687.

Каждан А. П. 1954. Византийская армия в IX–X веках // Ученые записки Великолукского государственного педагогического института. [Т. 1]. С. 18–31.

Коннолли П. 2000. Греция и Рим: Энциклопедия военной истории. Эволюция военного искусства на протяжении 12 веков / Пер. с англ. С. Лопуховой, А. Хромовой. М.

Кулаковский А. Ю. 1903. Византийский военный лагерь конца X века // ВВ. Т. X. С. 63–90.

Кулаковский А. Ю. 1908. Стратегика императора Никифора. (Записки Императорской академии наук. Серия VIII. Историко-филологическое отделение. Т. VIII. № 9). СПб.

Кучма В. В. 2001. Военная организация Византийской империи. (Византийская библиотека. Исследования). СПб.

Литаврин Г. Г. 1977. Византийское общество и государство в X–XI вв. М.

Мармон А.-Ф.-Л., де. 1871. Сущность военных учреждений / Пер. с фр. А. Циммермана // Военная библиотека. Т. III. СПб. С. 459–600.

Нефёдкин А. К. 1999. Вооружение воинов Позднего Египта по данным торевтики финикийской работы VIII–VII вв. до н. э. // Изучение культурного наследия Востока. Культурные традиции и преемственность в развитии древних культур и цивилизаций. Материалы Международной конференции в Санкт-Петербурге (23–25 ноября 1999 г.) / Отв. ред. В. М. Массон. (Археологические изыскания. Вып. 61). СПб. С. 83–88.

Нефёдкин А. К. 2001. Боевые колесницы и колесничие древних греков (XVI—I вв. до н. э.). СПб.

Нолан Л. Э. 1871. История и тактика кавалерии / Пер. с фр. // Военная библиотека. Т. III. СПб. С. 1–293.

Свечин А. А. 1927. Эволюция военного искусства с древнейших времен до наших дней. Т. 1. М.; Л.

Серен Е. А. 1998. Эволюция вооружения норманов на византийской службе (середина X — конец XI в.) // История Византии и византийская археология. Тезисы докладов X научных Сюзюмовских чтений 25–27 марта 1998 г. Екатеринбург. С. 32–33.

Сыркин А. Я. 1962. Сведения «Дигениса Акрита» о византийском быте и памятниках материальной культуры // ВВ. Вып. 21. С. 148–164.

Теория большой войны при помощи малой или партизанской с участием ландвера / Пер. с нем. под ред. А. Риттера // Военная библиотека. Т. VIII. СПб., 1872. С. 488–607.

Успенский Ф. И. 1900. Военное устройство Византийской империи // ИРАИК. Т. VI. Вып. 1. С. 155–207.

Шилов К. 2001. К вопросу о военных реформах Никифора II Фоки и их социальных последствиях // ВВ. Т. 60 (85). С. 30–45

Шувалов П. В. 1999. К вопросу о влиянии аваров на поздне-римское военное дело // Изучение культурного наследия Востока. Культурные традиции и преемственность в развитии древних культур и цивилизаций. Материалы Международной

конференции в Санкт-Петербурге (23–25 ноября 1999 г.) / Отв. ред. В. М. Массон. (Археологические изыскания. Вып. 61). СПб. С. 48–51.

*Юзбашян К. Н.* 1988. Армянские государства эпохи Багратидов IX–XI вв. М.

*Ahrweiler H.* 1960. Recherches sur l'administration de l'empire Byzantin aux IX<sup>e</sup>–X<sup>e</sup> siècles // BCH. 1960. T. 84. P. 1–109.

*Bivar A. D. H.* 1972. Cavalry Equipment and Tactics on the Euphrates Frontier // DOP. N 26. P. 271–291.

*Canard M.* 1961. Les sources arabes de l'histoire byzantine aux confins X<sup>e</sup> et XI<sup>e</sup> siècles // REB. T. 19: Mélanges Raymond Janin. P. 284–314.

*Chevedden P. E.* 2000. The Invention of the Counterweight Trebuchet: A Study in Cultural Diffusion // DOP. N. 54. P. 71–116.

*Dagron G., Mihăescu H.* 1986. Le traité sur la guérilla (De velitatione) de l'empereur Nicéphore Phocas (963–969). Paris.

*Darkó E.* 1935–1937. Influences touraniennes sur l'évolution de l'art militaire des Grecs, des Romains et des Byzantins // Byzantion. T. 10. 1935. Fasc. 2. P. 443–469; T. 12. 1937. Fasc. 1. P. 119–147.

*Dennis G. T.* 1982. Byzantine Battle Flags // BF. Bd. VIII. P. 51–55.

*Dennis G. T.* 1985. Three Byzantine Military Treatises. (CFHB. Vol. XXV; Dumbarton Oaks Texts IX). Washington.

*Dennis G. T.* 1993. Religious Services in the Byzantine Army // ΕΥΛΟΓΗΜΑ: Studies in Honor of Robert Taft, S. J. / A cura di E. Carr, S. Parenti, A.-A. Thiermeyer, E. Velkovska. (Studia Anselmiana 110. Analecta Liturgica 17). Roma. P. 107–117.

*Gorelik M.* 1979. Arms of the Near and Middle East // Islamic Arms and Armour / Ed. R. Elgood. London. P. 30–63.

*Grosse R.* 1913. Das römische-byzantinische Marschlager vom 4.–10. Jahrhundert // BZ. Bd. 22. S. 106–121.

*Haldon J. F.* 1975. Some Aspects of Byzantine Military Technology from the Sixth to Tenth Centuries // BMGS. Vol. 1. P. 11-47.

*Haldon J. F.* 1984. Byzantine Praetorians: An Administrative, Institutional and Social Survey of the Opisikion and Tagmata, c. 580-900. (ΠΟΙΚΙΛΑ BYZANTINA 3). Bonn.

*Haldon J. F.* (ed.). 1990. Constantine Porphyrogenitus. Three Treatises on Imperial Military Expeditions. (CFHB. Vol. XXVIII). Wien.

*Haldon J. F., Byrne M.* 1977. A Possible Solution to the Problem of Greek Fire // BZ. Bd. 70. Hf. 1. P. 91-99.

*Haldon J. F.* 1979. Recruitment and Conscription in the Byzantine Army c. 550-950: A Study on the Origins of the *Stratiotika Ktemata*. Wien.

*Heath I.* 1979. Byzantine Armies, 886-1118. (Men-at-Arms Series 89). London.

*Hoffmeyer A.B.* 1966. Military Equipment in the Byzantine Manuscript of Scylitzes in Biblioteca Nacional in Madrid. (Gladius. T. V). Granada.

*Karayannopoulos J.* 1959. Die Entstehung der byzantinischen Themenverfassung. München.

*Kolias T. G.* 1988. Byzantinische Waffe. Ein Beitrag zur byzantinischen Waffenkunde von den Anfänge bis zur lateinischen Eroberung. (Bisantina Vindobensia. XVII). Wien.

*Kolias T. G.* 1993. Tradition und Erneuerung im Frühbyzantinischen Reich am Beispiel der militärischen Sprache und Terminologie // L'Armée romaine et les barbares de III<sup>e</sup> au VII<sup>e</sup> siècle / Textes runis par F. Vallet et M. Kazanski. Rouen. P. 39-44.

*Kühn H.-J.* 1991. Die byzantinische Armee im 10. und 11. Jahrhundert. Studien zur Organisation der Tagmata. Wien.

*Mavrogordato J.* (ed.). 1956. Digenes Acrites. Oxford.

*McGeer E.* 1988. Infantry versus Cavalry: The Byzantine Response // REB. T. 46. P. 135-145.

*McGeer E.* 1995. *Sowing the Dragon's Teeth: Byzantine Warfare in the Tenth Century.* (Dumbarton Oaks Studies XXXIII). Washington.

*McLeod W.* 1965. *The Range of Ancient Bow* // *Phoenix*. Vol. 19. N 1. P. 1-14.

*McLeod W.* 1972. *The Range of Ancient Bow: Addenda* // *Phoenix*. Vol. 26. N 1. P. 78-82.

*Mercier M.* 1952. *Le feu grégeois: les feu de guerre depuis l'antiquité, la poudre à canon.* Paris; Avignon.

*Nicolle D. C.* 1976. *Early Medieval Islamic Arms and Armour* // *Gladius*. Madrid.

*Nicolle D. C.* 1979. *An Introduction to Arms and Warfare in Classical Islam* // *Islamic Arms and Armour* / Ed. R. Elgood. London. P. 162-186.

*Nicolle D. C.* 1982. *The Armies of Islam. 7th-11th Centures.* (Men-at-Arms Series 125). London.

*Nicolle D. C.* 1988. *The Arms and Armour of the Crusading Era 1050-1350.* New York.

*Nicolle D. C.* 1994. *Saracen Faris, 1050-1250 A.D.* (Warrior Series 10). London.

*Nicolle D. C.* 1999. *Arms of Umayyad Era: Military Technology in a Time of Change* // *War and Society in Mediterranean* / Ed. Y. Lev. Leiden.

*Mihăescu H.* (Ed.). 1970. *Mauricius. Arta militară / Ediție critica, traducere și introducere de H. Mihăescu.* (Scriptores Byzantini VI). București.

*Petrusi A.* 1958. *La formation des thèmes byzantins.* München.

*Schilbach E.* 1970. *Byzantinische Metrologie.* (Byzantinisches Handbuch im Rahmen des Handbuchs der Altertumswissenschaft. Abt. 12. Tl. 4). München.

*Sekunda N. V.* 1984. *Army of Alexander the Great.* (Men-at-Arms Series 148). London.

*Sophocles F.A.* 1890. *Greek Lexicon of the Roman and Byzantine Periods (From B. C. 146 to A. D. 1100).* New York; Leipzig.

*Viansino I.* 1985. *Ammiani Marcellini rerum gestarum Lexicon. Pt. I-II. (Alpha — Omega. Reihe A. LXXIX).* Hildesheim; Zürich; New York.

*Vieillefond J.-R.* 1935. Les pratiques religieuses dans l'armée byzantine d'après les traités militaires // *REA. T. 37. N 3. P. 332-330.*

*Zahariae a Lingenthal K. E.* 1859. *Jus Graeco-Romanus. Vol. III. Lipsiae.*

*Zaki A. R.* 1979. *Nesieval Arab Arms / Islamic Arms and Armour / Ed. R. Elgood. London.*

*Zenghelis C.* 1932. Le feu Grégeois et les armes à feu des Byzantins // *Byzantion. T. VII. Fasc. 1. P. 265-286.*

## Содержание

«Стратегика» императора Никифора (перевод А. К. Нефёдкина) . . . . .	5
Комментарии (А. К. Нефёдкин) . . . . .	33
Приложения . . . . .	106
Ю. А. Кулаковский. Предисловие [к изданию 1908 г.] . . . . .	106
Ю. А. Кулаковский. «Стратегика» и ее автор . . . . .	114
Ю. А. Кулаковский. Содержание «Стратегики» . . . . .	119
Ю. А. Кулаковский. Дополнения . . . . .	143
М. А. Морозов. Издания «Стратегики» императора Никифора . . . . .	149
М. А. Морозов. Военные реформы Никифора II Фоки . . . . .	154
А. С. Матвеев. Военное дело арабов в X в. . . . .	173
Список сокращений . . . . .	272
Список сокращений литературы . . . . .	273



Рис. I. Изображения арабских воинов эпохи позднего Омейядского халифата (вторая четверть VIII в.)

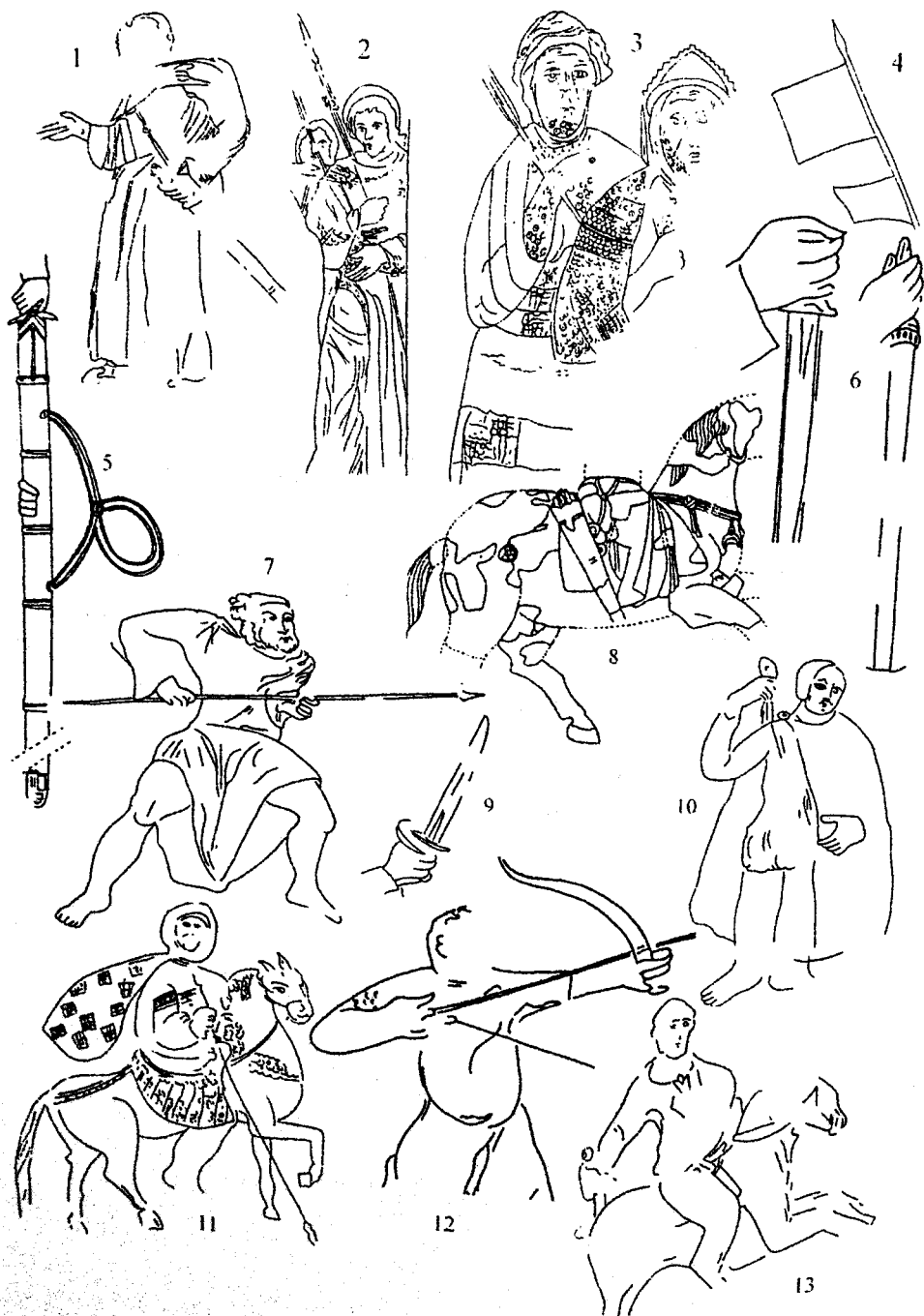

- (I) Настенные росписи незаконченного омейядского дворца в Кусайр Амра, Иордания, ок. 740 г.:
1. Правитель (по: Nicolle 1999: fig. 2).
  2. Воины-стражники (по: Nicolle 1999: fig. 1C,D).
  3. Воины-стражники (по: Nicolle 1999: fig. 1A,B).
  4. Копье с двумя вымпелами, из сцены охоты (по: Nicolle 1999: fig. 4B).
  5. «Меч архангела Михаила», роспись собора в Фарасе, Нубия, кон. VIII в. (Национальный музей, Варшава) (по: Nicolle 1999: fig. 54).
  6. Короткие прямые мечи, из сцены охоты (по: Nicolle 1999: fig. 5A и 5B).
  7. Воин с копьем наперевес, из сцены охоты (по: Nicolle 1999: fig. 5C).
  8. Всадник с колчаном, рельеф, дворец Каср ал-Хайр ал-Гарби, ок. 728/9 г. (Национальный Музей Сирии, Дамаск) (по: Nicolle 1999: fig. 14).
  9. Однолезвийный клинок (короткий меч или кинжал), из сцены охоты (по: Nicolle 1999: fig. 5D).
  10. Воин с мечом, закрепленным на перевязи за спиной (по: Nicolle 1999: fig. 6D).
  11. Всадник с копьем (по: Nicolle 1999: fig. 6C).
  12. Лучник, из сцены охоты (по: Nicolle 1999: fig. 6B).
  13. Всадник с мечом (по: Nicolle 1999: fig. 6A).

Рис. II. Изображения арабских воинов эпохи позднего Омейядского халифата (вторая четверть VIII в.)



- (II) 1-2. Две статуэтки перед входом в вестибюль «Дворца Хишама», Хирбат ал-Мафджар, ок. 743/4 г. (Палестинский археологический музей в Восточном Иерусалиме) (по: Nicolle 1999: fig. 16D и 16F).
3. Две парные статуэтки, «Дворец Хишама», Хирбат ал-Мафджар, ок. 743/4 г. (Палестинский археологический музей в Восточном Иерусалиме) (по: Nicolle 1999: fig. 16G, H).
4. Лучник обстреливающий крепость, фрагмент росписи из «Дворца Хишама», Хирбат ал-Мафджар, ок. 743/4 г. (Палестинский археологический музей в Восточном Иерусалиме) (по: Nicolle 1999: fig. 15).  
(b – голубой цвет, g – золотой цвет).
5. Мозаика с изображением губернатора области, церковь св. Стефана, Умм ар-Расас, Иордания, конец VIII — начало IX в. (по: Nicolle 1999: fig. 9).
6. Монета халифа Абд ал-Малика (685 – 705) (по: Nicolle 1999: fig. 10B).
7. Всадник-лучник (видимо, на охоте), настенная роспись, Дворец Каср ал-Хайр ал-Гарби, ок. 728/9 г. (Национальный Музей Сирии, Дамаск) (по: Nicolle 1999: fig. 12).
8. Воин, фрагмент фрески из монастыря Св. Екатерины, Синай, VII–VIII вв. (по: Nicolle 1999: fig. 56)

*(Рисунки III и VI расположены на первом форзаце, подписи к ним в конце блока)*

- (V) 1. Воин. Миниатюра из сирийского Евангелия, Мосул, 1216–1220 гг. (Британский музей, Ms. Add.7170) (по: Gorelik 1979: fig. 16).
2. Воин. Миниатюра из сирийского Евангелия, Мосул (?), ок. 1220 г. (Ватиканская библиотека, Ms. Syr. 559, Ватикан) (по: Gorelik 1979: fig. 17).
3. Воин-курд (?). Чеканный бронзовый кувшин Ибрахима б. Мавалийи, Мосул (?), ал-Джазира, нач. XIII в. (Лувр, N 3435) (по: Nicolle 1979: fig. 32; Nicolle 1988: fig. 432A).
4. Путешественники-арабы на верблюдах. «Макамы» Харири, Мосул, ал-Джазира, 1225 – 50 гг. (Национальная библиотека, Ms. Arabe 3929 f. 122, Париж) (по: Nicolle 1988: fig. 460).
5. Воины. Миниатюра из сирийского Евангелия, Мосул (?), ок. 1220 г. (Ватиканская библиотека, Ms. Syr. 559, Ватикан) (по: Nicolle 1988: fig. 464U).
6. Воины. Миниатюра из сирийского Евангелия, Мосул, 1216 – 1220 гг. (Британский музей, Ms. Add. 7170) (по: Nicolle 1988: fig. 463E).
7. Всадник с копьем. «Китаб ал-Байтара», ал-Джазира, Аййубиды или Зенгиды, ок. 1206 г. (Библиотека Топкапи, Ms. Ahmad III 2115, Стамбул) (по: Nicolle 1988: fig. 445).
8. Барабанщик. «Макамы» ал-Харири, ал-Джазира, кон. XII в. (Национальная библиотека, Париж) (по: Nicolle 1976: fig. 81).

Рис. V. Ирак и Закавказье (X – XIII вв.)



- 9 — 11. Воины-арабы. Рашид ад-Дин «Джами ат-таварих», Тебриз, Иран, 1306 — 14 гг. (известна как «рукопись Royal Asiatic Society», Лондон; затем была продана и в настоящее время находится в частной коллекции персидского миллионера Халили) (по: Nicolle 1988: fig. 385H, 385L, 385P).
12. Воин-пехотинец. Серебряная икона, Шемокмеди, Грузия, XI в. (Государственный художественный музей Грузии) (по: Gogelik 1979: fig. 85).
13. Воин. Серебряная икона св. Георгия, Саакао, Грузия, нач. XI в. (Государственный художественный музей Грузии) (по: Gogelik 1979: fig. 86).
- 14 — 16. «Голиаф», «Охотник-лучник», «Воин-всадник», рельефы церкви Царя Гагика, о-в Агта мар, оз. Ван, Турция, нач. X в. (по: Nicolle 1988: fig. 138E, 138D, 138C)

Рис. VII. Раннесредневековые мечи.

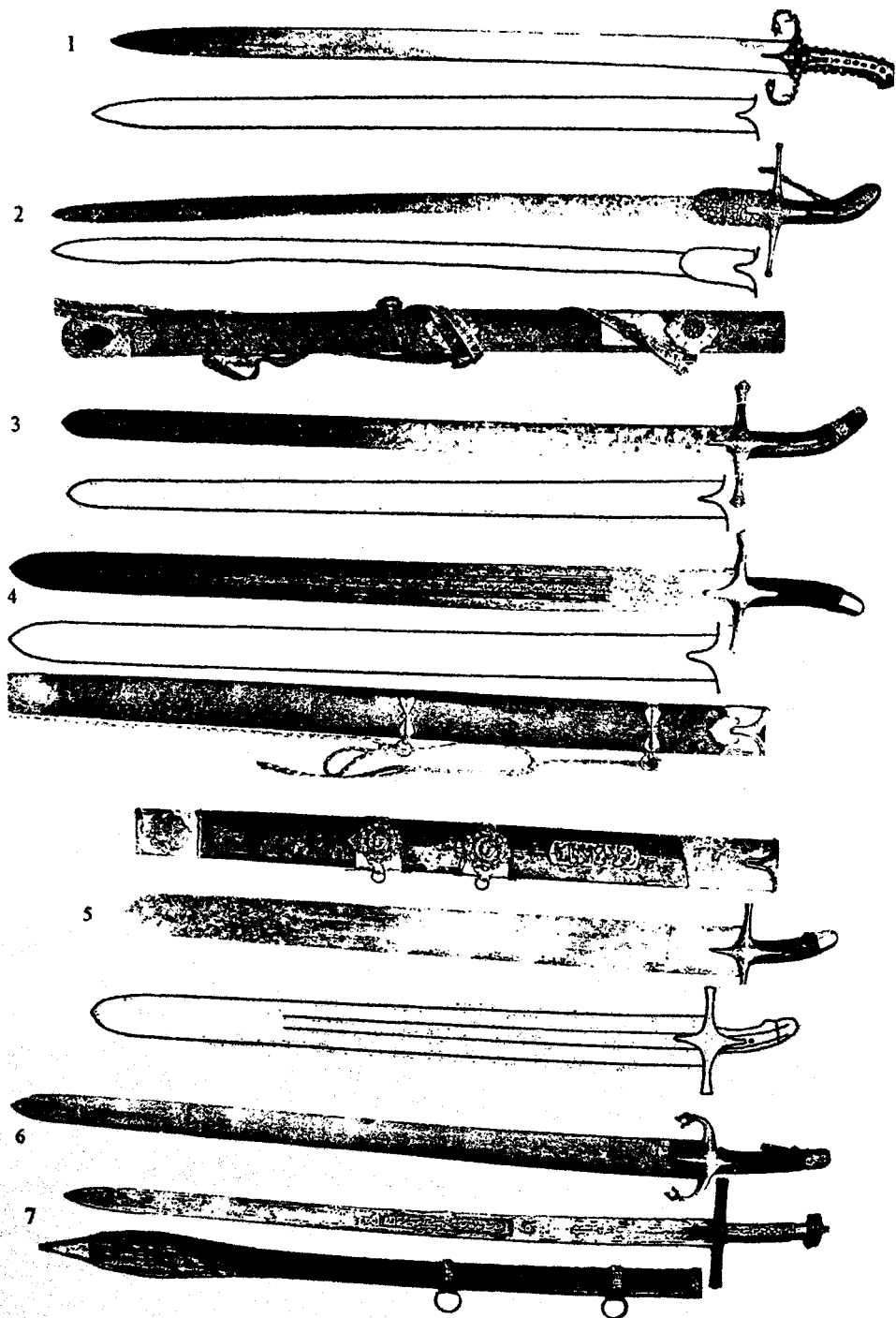

(VII) Большая коллекция мечей, приписываемых различным крупным деятелям ранней истории ислама, хранилась и хранится в настоящее время во дворце Топкапи (сейчас — музей) в Стамбуле. Их реальная принадлежность не известна, точную датировку также дать сложно, однако клинки достаточно ранние — во всяком случае, — домонгольские. Ножны и большая часть рукоятей — позднесредневековые, главным образом, турецкие.

- 1 - 2. Два меча с ножнами, приписываемые пророку Мухаммаду (Музей Топкапи Сарай, Стамбул) (по: Zaki 1979: fig. 203).
- 3 - 4. Два меча с ножнами, приписываемые Халиду ибн Валиду (ум. 642) (Музей Топкапи Сарай, Стамбул) (по: Zaki 1979: fig. 205).
5. Меч с ножнами, приписываемый Зайну ал-Абидину (ум. 713). (Музей Топкапи Сарай, Стамбул) (по: Zaki 1979: fig. 204).
6. Меч одного из аббасидских халифов, Ирак, XIII в. (?) (Музей Топкапи Сарай, Стамбул) (по: Zaki 1979: fig. 206).
7. Современный суданский меч-каскара с ножнами, Судан, XIX в. (по: A. North. Islamic Arms. London, 1985, pl. 23 a).  
Длина меча с рукоятью — 106 см.

*Подписи к рисункам на первом форзаце:*

**Рис. III. Иран и Средняя Азия, VIII - X вв.**

1. Конный лучник, роспись шелковой ткани из гробницы Св. Куниберта, вероятно, Ирак или Иран, VIII - IX вв. (Erzbischofliches Museum, Кельн, Германия) (по: Nicolle 1999: fig. 51).
2. Конный лучник, серебряное блюдо, Хорасан или Мавераннахр, VIII - IX вв. (Эрмитаж, СПб) (по: Nicolle 1999: fig. 75).
- 3 - 6. Шахматные фигуры в виде всадников, слоновая кость, юго-восточный Иран, Афганистан или Синд, IX в. (Bib.Nat., Cabinet des Medailles, inv. 311, Париж) (по: Nicolle 1999: fig. 79A - D).
- 7-13. Всадники, осаждающие крепость, серебряное блюдо, Мавераннахр или Семиречье, VIII - X вв. (Эрмитаж, СПб) (по: Nicolle 1999: fig. 76F, C, D, B, A, E, G)

Рис. VI. Египет. VIII – XII вв.

1. Всадники. Фрагмент шерстяной ткани, Египет, VIII в. (Музей исламского искусства, inv. 14702 и 13045, Каир) (по: Nicolle 1999: fig. 50B, 50A).
2. «Св. Меркурий», роспись собора в Фарасе, Нубия, кон. VIII в. (Национальный музей, N 149672 MN, Варшава) (по: Nicolle 1999: fig. 55).
3. Книга проповедей, коптская рукопись, возможно, из монастыря св. Антония в пустыне, IX – X вв. (Ватиканская библиотека, MS. Copt. 66, Ватикан) (Nicolle 1999: fig. 62A – C):  
3a – св. Меркурий с копьем  
3b – меч  
3c – св. Теодор, убивающий дракона .
4. Стражник с мечом. Резная пластина из слоновой кости, фатимидский Египет, X – XI вв. (Лувр, Париж) (по: Nicolle 1988: fig. 518A).
5. Воин. Фрагмент люстрового блюда, фатимидский Египет, XI – XII вв. (Музей исламского искусства, Каир) (по: Nicolle 1988: fig. 535).
6. Воины (второй воин с двумя дротиками или метательными копьями не сохранился). Фрагмент рисунка на бумаге, фатимидский Египет, XI – XII вв. (Музей исламского искусства, N.13801, Каир) (по: Nicolle 1988: fig. 533).
7. Спешенный всадник-гулям и пехотинец. Фрагмент рисунка на бумаге, фатимидский Египет (?), XI – XII вв. (Музей исламского искусства, N.13703, Каир) (по: Nicolle 1988: fig. 531A-B).
- 8 – 12. Вылазка египтян из крепости, осажденной крестоносцами. Фрагмент рисунка на бумаге, фатимидский Египет, 3-я четв. XII в. (Британский музей, Департамент Восточных древностей, Лондон) (по: Nicolle 1988: fig. 541A, 541B, 541C, 541E, 541D).
13. Армия в походе. Фрагмент рисунка на бумаге - нижний угол большой страницы из рукописи, фатимидский Египет, XI – XII вв. (современное местонахождение не известно) (по: Nicolle 1988: fig. 538).
14. Пехотинец. Фрагмент люстрового блюда, фатимидский Египет, X – XII вв. (вероятнее всего, XI в.) (Музей Виктории и Альберта, Лондон) (по: Nicolle 1988: fig. 521)

Арабский всадник, X – XII вв. (реконструкция): (по: Nicolle 1994: pl. A, pl. K, с изменениями)

Арабский всадник-«фарис» в полном вооружении.

Основное оружие — прямой меч, висящий на поясе, круглый щит. Характерные черты, отличающие араба от тюркского гуляма-мамлюка, — кольчуга вместо ламеллярного панциря, а также тюрбан, надетый поверх шлема.

2. Край хляпчатобумажной одежды с вышивкой.

3. Ближневосточная кольчуга-«дир» с короткими рукавами, высоким воротником и разрезом на груди.

За — Фрагмент кольчуги, составленной из клепаных колец,

Зв — Фрагмент воротника кольчуги, укрепленного кожаными ремешками, продетыми через кольца.

4. Щит-«турс»: деревянный, покрыт кожей, с умбоном и с мягкой кожаной подушечкой для руки с внутренней стороны щита.

5. Боевой всаднический (седельный) топор-«табарзин».

6. Прямой арабский меч-«сайф», с бронзовым перекрестьем и навершием, деревянная рукоять покрыта кожей; нижняя часть перекрестья в виде «рукава» обхватывает верхнюю часть ножен.

7. Покрытый шелковой тканью сегментарный шлем; наиболее характерен для восточных областей (Иран и др.)

8. Кольчужная бармица-нагрудник с кожаной подкладкой.

Ближневосточный всадник-гулям, X – XII вв. (реконструкция).

Рисунок с изображением основных элементов вооружения мусульманского всадника (за основу взят рисунок в Nicolle 1988: figs. D, F, с изменениями)

1 — «мигфар» - кольчужный капюшон (отдельно от кольчуги).

2 — «байда» - шлем (цельный).

3 — «дабабис» - кожаная защита шеи.

4 — «турс» - всаднический круглый деревянный щит с умбоном.

5 — «тираз» - полоса ткани на рукаве с надписью из Корана.

6 — «джаушан» - ламеллярный короткий панцирь без рукавов; обычно одевался поверх кольчуги.

7 — «тиджфаф» - «мягкий» конский доспех, обычно стеганный (из хлопка или отходов производства шелка), или из плотного войлока или кожи.

8 — «хуфф» - большие всаднические сапоги.

9 — «ран» - кожаные гетры, одевавшиеся поверх сапог и

крепившиеся сверху к поясу.

10 — «дир», или «сабига» - длинная кольчуга («дир» - более раннее и традиционное название, дир чаще бывал с короткими рукавами; «сабига» - появляется в IX – XII вв., обычно имела длинные рукава; в целом, термин «дир» употреблялся гораздо чаще)



**Никифор II Фока**

**СТРАТЕГИКА**

Главный редактор издательства *И. А. Савкин*

Дизайн обложки *И. Н. Граве*

Редактор *Т. В. Христич*

Оригинал-макет *Н. В. Родная*

ИД № 04372 от 26.03.2001 г.

Издательство «Алетейя»,

193019, СПб., пр. Обуховской Обороны, 13.

Тел.: (812) 567-22-39, факс: (812) 567-22-53

E-mail: [aletheia@rol.ru](mailto:aletheia@rol.ru)

[www.orthodoxia.org](http://www.orthodoxia.org)

**Фирменные магазины «Историческая книга»**

*Москва*, м. «Китай-город», Старосадский пер., 9.

Тел. (095) 921-48-95

*Санкт-Петербург*, м. «Чернышевская», ул. Чайковского, 55.

Тел. (812) 327-26-37

Подписано в печать 24.08.2005. Формат 70×100<sup>1</sup>/<sub>32</sub>.

Усл.-печ. л. 11,7. Печать офсетная. Тираж 1000 экз.

Заказ № 4264

Отпечатано с готовых диапозитивов в ГУП «Типография «Наука»»,  
199034, Санкт-Петербург, 9 линия, д. 12

**Printed in Russia**

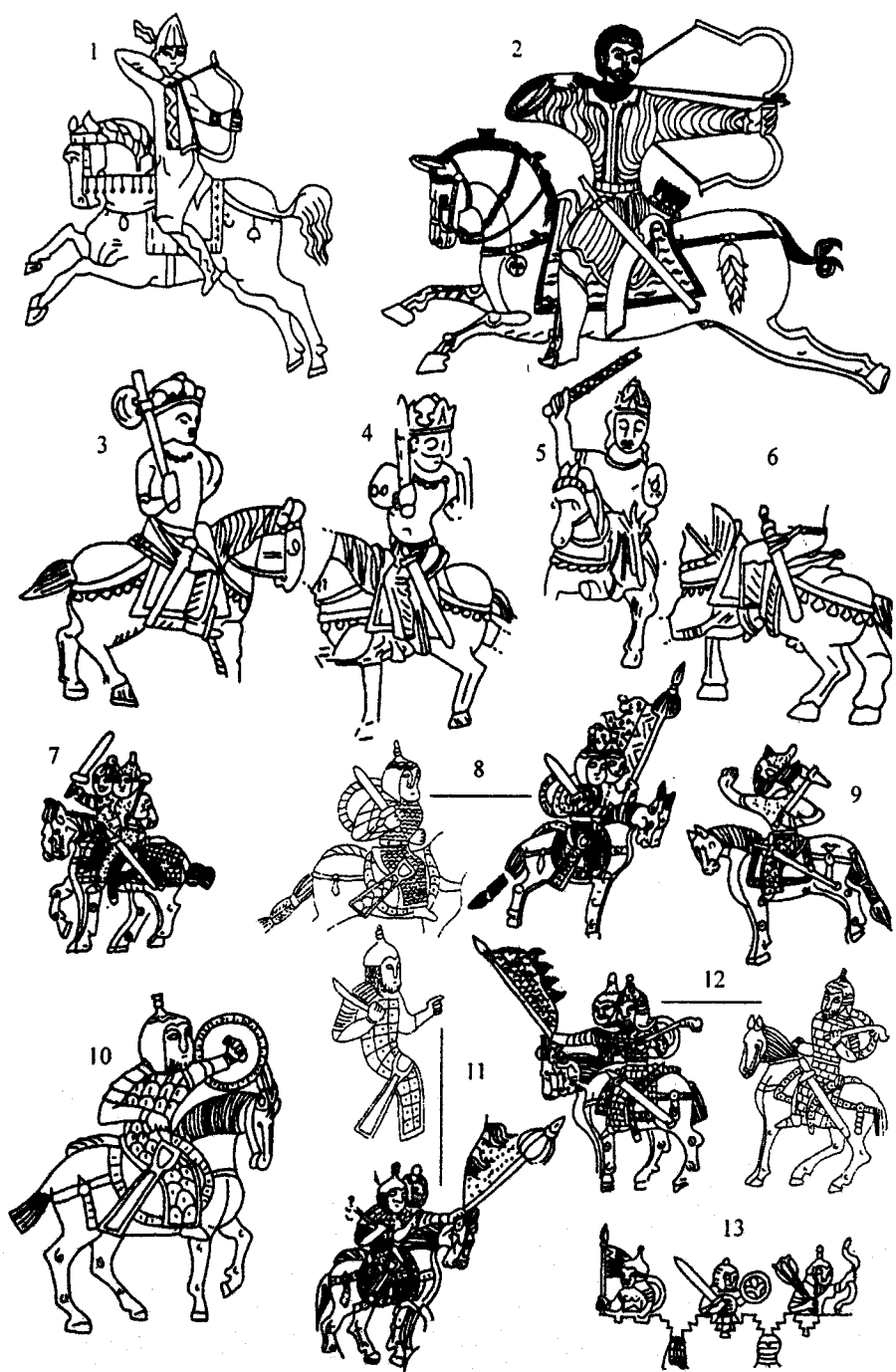

Иран и Средняя Азия, VIII - X вв.



Египет. VIII - XII вв.

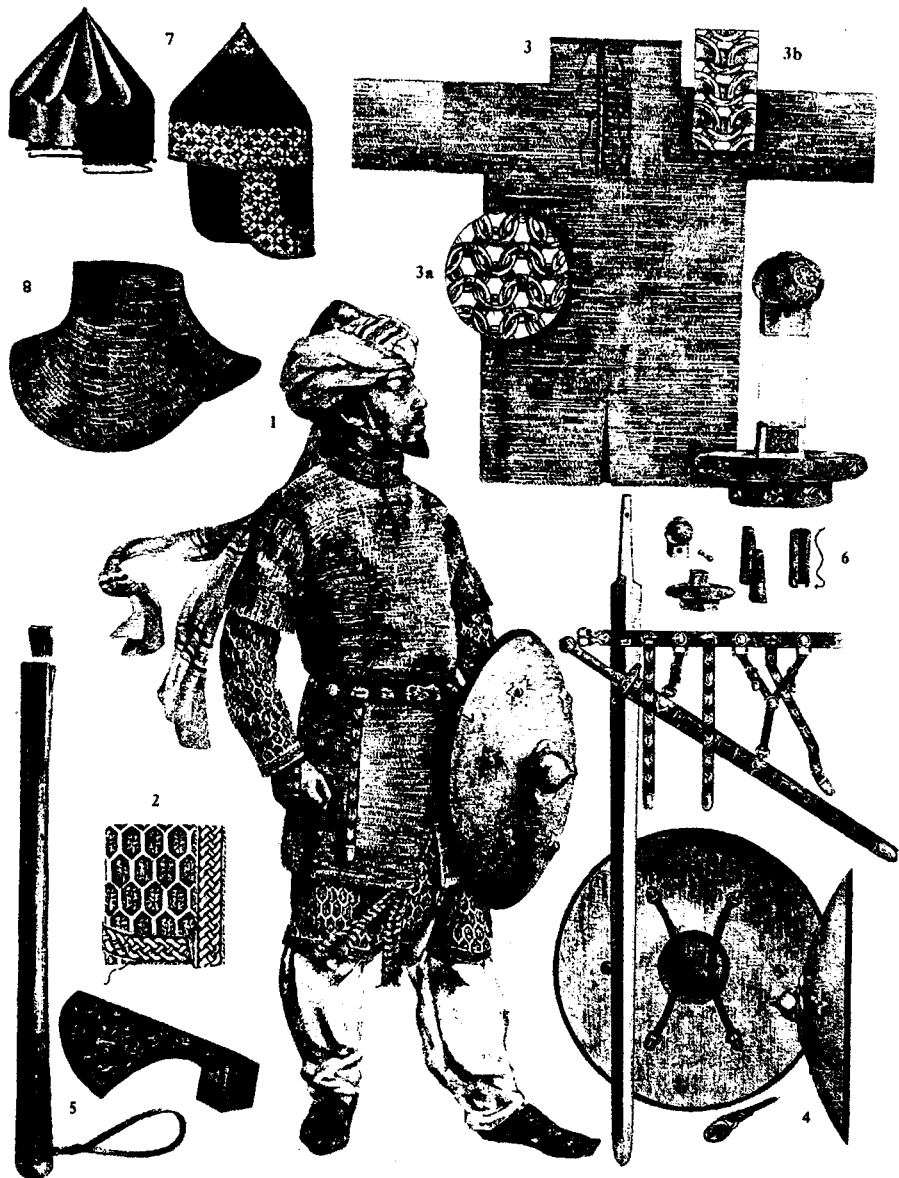

Арабский всадник, X - XII вв.

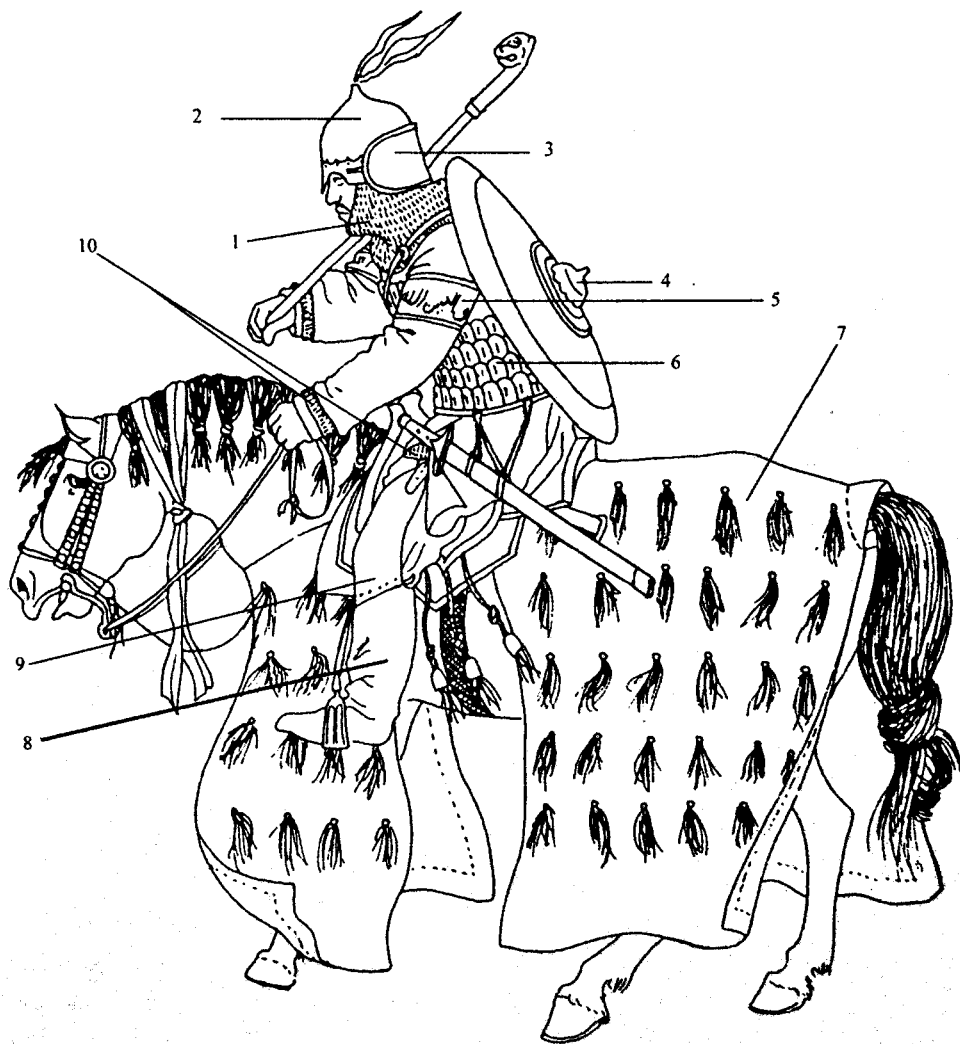

Ближневосточный всадник-гулям, X - XII вв.